

核准文號：教育部 100 年 3 月 8 日 部授教中(三)字第 1000503791 號函核定

私立復興高級商工職業學校

群科課程綱要總體課程計畫書

(100 學年度入學學生適用)

中華民國 100 年 1 月 10 日

私立復興高級商工職業學校
群科課程綱要總體課程計畫書

核章處	承辦人	教務主任	校長
聯絡資料	電話	傳真	公告網址
	(02)29262121-206	(02)29230186	http://www.fhvs.tpc.edu.tw

私立復興高級商工職業學校
群科課程綱要總體課程計畫書

目 錄

壹、學校現況與分析.....	1
一、群、科別、班級數、學生數.....	1
二、學校背景分析.....	2
三、學校發展願景與策略.....	7
(一) 學校發展願景.....	7
(二) 學校發展策略.....	8
貳、課程規劃.....	11
一、課程規劃.....	11
(一) 規劃理念與原則.....	11
(二) 規劃特色.....	12
二、課程發展組織與運作機制.....	13
(一) 組織架構.....	13
(二) 規劃流程及工作要領.....	14
三、群科歸屬表.....	18
四、各群科課程規劃.....	19
(一) 科教育目標.....	19
(二) 校訂課程科目規劃.....	20
(三) 課程架構表.....	26
(四) 教學科目與學分(節)數表.....	31
(五) 科目開設流程表.....	46
(六) 科選課建議表(以進路為導向).....	56
參、資源配合.....	79
一、師資方面.....	79
(一) 一般科目教師員額.....	79
(二) 專業科目教師員額.....	80
二、教學設施方面.....	81
(一) 教學設施整合規劃.....	81
(二) 校訂課程所需設備規劃.....	82

肆、附錄.....90

一、可能面臨問題及建議解決方案(含資源需求).....90

(一)可能面臨問題..... 90

(二)建議解決方案..... 90

二、課程發展委員名單.....92

三、校訂科目教學綱要.....93

(一)一般科目..... 93

1. 當代軍事科技(資訊科/美工科/資料處理科/廣告設計科/美術科)..... 93

2. 戰爭與危機的啟示(資訊科/美工科/資料處理科/廣告設計科/美術科)..... 94

3. 文化創意產業創業管理 I~II(資訊科/資料處理科)..... 95

4. 應用數學 I~IV(資訊科)..... 96

5. 應用數學 I~IV(資處科)..... 97

6. 文化創意產業創新學理 I~II(美工科/廣告設計科)..... 98

7. 文化創意產業資源開發 I~II(美工科/廣告設計科)..... 99

8. 數學III(資料處理科)..... 100

9. 數學IV(資料處理科)..... 101

(二)各科專業科目..... 102

1. 電腦繪圖 I(資訊科)..... 102

2. 電腦繪圖 II(資訊科)..... 103

3. 程式設計 I(資訊科)..... 104

4. 程式設計 II(資訊科)..... 105

5. 影像處理 I(資訊科)..... 106

6. 影像處理 II(資訊科)..... 107

7. 電工機械 I(資訊科)..... 108

8. 電工機械 II(資訊科)..... 109

9. 電子儀表(資訊科)..... 110

10. 互動媒體(資訊科)..... 111

11. 動態網頁 I(資訊科)..... 112

12. 動態網頁 II(資訊科)..... 113

13. 套裝軟體應用 I(資訊科)..... 114

14. 套裝軟體應用 II(資訊科)..... 115

15. 網路管理 I(資訊科)..... 116

16. 網路管理 II(資訊科)..... 117

17. 微電腦週邊 I(資訊科)..... 118

18. 微電腦週邊 II(資訊科)..... 119

19. 資料結構 I(資訊科)..... 120

20. 資料結構 II(資訊科)..... 121

21. 行動商務 I~IV(資訊科)..... 122

22. 文詞哲理美學(美工科/廣告設計科/美術科)..... 123

23. 藝用外語學(美工科/廣告設計科/美術科)..... 125

24. 邏輯思維美學(美工科/廣告設計科/美術科)..... 126

25. 創意思考與企業識別(美工科)..... 127

26. 攝影 I(美工科).....	128
27. 攝影 II(美工科).....	129
28. 攝影 III(美工科).....	130
29. 攝影 IV(美工科).....	131
30. 印刷設計概論 I(美工科).....	132
31. 印刷設計概論 II(美工科).....	133
32. 室內空間設計 I(美工科).....	134
33. 室內空間設計 II(美工科).....	135
34. 字學與標誌設計 I(美工科).....	136
35. 字學與標誌設計 II(美工科).....	137
36. 經濟實務 I~II(資料處理科).....	138
37. 統計學概要 I~II(資料處理科).....	140
38. 商業文學與修辭學(資料處理科).....	142
39. 商業概論進階 I(資料處理科).....	143
40. 商業概論進階 II(資料處理科).....	144
41. 行銷學 I(資料處理科).....	145
42. 行銷學 II(資料處理科).....	146
43. 經濟學進階 I~II(資料處理科).....	147
44. 會計學進階 I(資料處理科).....	149
45. 會計學進階 II(資料處理科).....	150
46. 英文打字 I~II(資料處理科).....	151
47. 商業英文 I~II(資料處理科).....	153
48. 企業倫理 I~II(資料處理科).....	154
49. 民商法概要 I~II(資料處理科).....	156
50. 電腦網路原理 I~II(資料處理科).....	158
51. 商業溝通 I~II(資料處理科).....	160
52. 商業數學 I~II(資料處理科).....	162
53. 廣告學 I~II(廣告設計科).....	163
54. 攝影 I~II(廣告設計科).....	164
55. 電腦繪圖 I~II(廣告設計科).....	165
56. 設計繪畫 I~II(廣告設計科).....	166
57. 色彩應用 I~II(廣告設計科).....	167
58. 視覺識別系統(廣告設計科).....	168
59. 色彩學 I~II(美術科).....	169
60. 基礎圖學 I~II(美術科).....	170
61. 基本設計 I~II(美術科).....	171
62. 視覺設計 I~II(美術科).....	172
63. 美術鑑賞(美術科).....	173
64. 篆刻(美術科).....	174
65. 素材研究(美術科).....	175
66. 空間設計(美術科).....	176
67. 複合媒材 I~II(美術科).....	177
68. 造型藝術鑑賞 I~II(美術科).....	178
69. 印刷設計 I~II(美術科).....	179
70. 作品集製作 I~II(美術科).....	180

(三)各科實習科目	181
1. 專題製作 I(資訊科).....	181
2. 專題製作 II(資訊科).....	182
3. 電腦硬體修護實習 I(資訊科).....	183
4. 電腦硬體修護實習 II(資訊科).....	184
5. 網頁設計 I(資訊科).....	185
6. 網頁設計 II(資訊科).....	186
7. 資訊技術實習 I(資訊科).....	187
8. 資訊技術實習 II(資訊科).....	188
9. 資訊技術實習 III(資訊科).....	189
10. 資訊技術實習 IV(資訊科).....	190
11. 電腦網路實習 I(資訊科).....	191
12. 電腦網路實習 II(資訊科).....	192
13. 單晶片控制 I(資訊科).....	193
14. 單晶片控制 II(資訊科).....	194
15. 電腦軟體應用實習(資訊科).....	195
16. 微電腦控制實習 I(資訊科).....	196
17. 微電腦控制實習 II(資訊科).....	197
18. 電子商務 I(資訊科).....	198
19. 電子商務 II(資訊科).....	199
20. 資料庫 I(資訊科).....	200
21. 資料庫 II(資訊科).....	201
22. 專業實習 I(資訊科).....	202
23. 專業實習 II(資訊科).....	203
24. 專題製作 I(美工科).....	204
25. 專題製作 II(美工科).....	205
26. 專題製作 III(美工科).....	206
27. 專題製作 IV(美工科).....	207
28. 造形與速寫 I~II(美工科).....	208
29. 色彩應用(美工科).....	209
30. 數位設計概論(美工科).....	210
31. 造形設計(美工科).....	211
32. 設計與製圖實作 I~II(美工科).....	212
33. 繪畫進階 I~II(美工科).....	213
34. 水彩 I~IV(美工科).....	214
35. 繪畫基礎 III(美工科).....	215
36. 繪畫基礎 IV(美工科).....	217
37. 立體構成 I~II(美工科).....	219
38. 作品集(美工科).....	220
39. 設計方法 I~II(美工科).....	221
40. 專題製作進階 I~II(美工科).....	223
41. 雕塑工藝 I(美工科).....	224
42. 雕塑工藝 II(美工科).....	225
43. 產品設計 I(美工科).....	226
44. 產品設計 II(美工科).....	227

45. 模型製作 I~II (美工科).....	228
46. 表現技法 I~II (美工科).....	229
47. 數位設計應用 I (美工科).....	230
48. 數位設計應用 II (美工科).....	231
49. 圖文設計 I (美工科).....	232
50. 圖文設計 II (美工科).....	233
51. 版畫 I~II (美工科).....	234
52. 水墨 I~II (美工科).....	235
53. 插畫 I~II (美工科).....	236
54. 網頁設計 I (資料處理科).....	237
55. 網頁設計 II (資料處理科).....	238
56. 專題製作 I (資料處理科).....	239
57. 專題製作 II (資料處理科).....	240
58. 文書處理 I ~ II (資料處理科).....	241
59. 中英文輸入 I ~ II (資料處理科).....	243
60. 程式設計 I ~ II (資料處理科).....	244
61. 計算機應用 I ~ II (資料處理科).....	246
62. 資料庫 I ~ II (資料處理科).....	248
63. 會計實務 I (資料處理科).....	249
64. 會計實務 II (資料處理科).....	250
65. 會計實務 III (資料處理科).....	251
66. 會計實務 IV (資料處理科).....	252
67. 會計實務 V (資料處理科).....	253
68. 會計實務 VI (資料處理科).....	254
69. 影像處理 I (資料處理科).....	255
70. 影像處理 II (資料處理科).....	256
71. 多媒體實務 I ~ II (資料處理科).....	257
72. 套裝軟體應用 I ~ II (資料處理科).....	259
73. 網頁設計進階 I ~ VI (資料處理科).....	260
74. 電子商務 I ~ II (資料處理科).....	265
75. 市場調查與銷售實務 I ~ II (資料處理科).....	269
76. 專題製作 I~II (廣告設計科).....	270
77. 造形與速寫 I~II (廣告設計科).....	271
78. 設計與製圖實作 I~II (廣告設計科).....	272
79. 繪畫進階 I~II (廣告設計科).....	273
80. 向量繪圖 I~II (廣告設計科).....	274
81. 文字造形 I~II (廣告設計科).....	275
82. 廣告設計 I~II (廣告設計科).....	276
83. 繪畫表現 I~II (廣告設計科).....	277
84. 包裝設計 I~II (廣告設計科).....	278
85. 設計素描 I~II (廣告設計科).....	279
86. 表現技法 I~II (廣告設計科).....	280
87. 數位多媒體設計 I~IV (廣告設計科).....	281
88. 網頁設計 I~II (廣告設計科).....	282
89. 畢業製作 I~II (廣告設計科).....	283

90. 畢業製作 I~II (廣告設計科).....	284
91. 商業攝影 I~II (廣告設計科).....	285
92. 印刷設計(廣告設計科).....	286
93. 展示設計 I~II (廣告設計科).....	287
94. 廣告設計實務 I~II (廣告設計科).....	288
95. 漫畫 I~II (廣告設計科).....	289
96. 數位繪畫表現 I~II (廣告設計科).....	290
97. 廣告行銷與企劃 I~II (廣告設計科).....	291
98. 圖文組版 I~II (廣告設計科).....	292
99. 模型製作 I~II (廣告設計科).....	293
100. 櫥窗設計 I~II (廣告設計科).....	294
101. 動畫設計 I~II (廣告設計科).....	295
102. 數位後製 I~II (廣告設計科).....	296
103. 作品集製作(廣告設計科).....	297
104. 專題製作 I~II (美術科).....	298
105. 私造形與速寫 I~II (美術科).....	299
106. 素描 I~IV (美術科).....	300
107. 水彩 I~IV (美術科).....	301
108. 水墨書畫 I~II (美術科).....	302
109. 水墨書畫 III~IV (美術科).....	303
110. 設計與製圖實作 I~II (美術科).....	304
111. 繪畫進階 I~II (美術科).....	305
112. 立體造型 I~II (美術科).....	306
113. 插畫 I~II (美術科).....	307
114. 攝影 I~IV (美術科).....	308
115. 創意表現 I~II (美術科).....	309
116. 專題製作進階 I~II (美術科).....	310
117. 水墨書畫 V~VI (美術科).....	311
118. 水彩創作 I~II (美術科).....	312
119. 油畫創作 I~II (美術科).....	313
120. 表現技法 I~II (美術科).....	314
121. 數位藝術 I~II (美術科).....	315
122. 版畫 I~II (美術科).....	316
123. 裝飾繪畫創作 I~II (美術科).....	317
124. 油畫 I~II (美術科).....	318

表 目 錄

表 1-1-1	私立復興高級商工職業學校 98 學年度群、科別、班級數、學生數.....	1
表 1-2-1	私立復興高級商工職業學校 內部因素分析表	2
表 1-2-2	私立復興高級商工職業學校 外部因素分析表	5
表 1-3-1	私立復興高級商工職業學校 外部因素分析表	8
表 2-3-1	私立復興高級商工職業學校 群科歸屬表	18
表 2-4-1	私立復興高級商工職業學校 各科教育目標	19
表 2-4-2-1	電機電子群資訊科 校訂課程科目規劃表	20
表 2-4-2-2	設計群美工科 校訂課程科目規劃表	21
表 2-4-2-3	商業與管理群資料處理科 校訂課程科目規劃表	22
表 2-4-2-4	設計群廣告設計科 校訂課程科目規劃表	23
表 2-4-2-5	藝術群美術科 校訂課程科目規劃表	25
表 2-4-3-1	電機電子群資訊科 課程架構表	26
表 2-4-3-2	設計群美工科 課程架構表	27
表 2-4-3-3	商業與管理群資料處理科 課程架構表	28
表 2-4-3-4	設計群廣告設計科 課程架構表	29
表 2-4-3-5	藝術群美術科 課程架構表.....	30
表 2-4-4-1	電機電子群資訊科 教學科目與學分(節)數表	31
表 2-4-4-1	電機電子群資訊科 教學科目與學分(節)數表 (續).....	32
表 2-4-4-2	設計群美工科 教學科目與學分(節)數表	31
表 2-4-4-2	設計群美工科 教學科目與學分(節)數表 (續).....	32
表 2-4-4-3	商業與管理群資料處理科 教學科目與學分(節)數表	37
表 2-4-4-3	商業與管理群資料處理科 教學科目與學分(節)數表 (續).....	38
表 2-4-4-4	設計群廣告設計科 教學科目與學分(節)數表	40
表 2-4-4-4	設計群廣告設計科 教學科目與學分(節)數表 (續).....	41
表 2-4-4-5	藝術群美術科 教學科目與學分(節)數表	43
表 2-4-4-5	藝術群美術科 教學科目與學分(節)數表 (續).....	44
表 2-4-5-1-1	電機與電子群資訊科 科目開設流程表.....	46
表 2-4-5-1-2	設計群美工科 科目開設流程表.....	47
表 2-4-5-1-3	商業與管理群資料處理科 科目開設流程表.....	48
表 2-4-5-1-4	設計群廣告設計科 科目開設流程表.....	49
表 2-4-5-1-5	藝術群美術科 科目開設流程表.....	50

表 2-4-5-2-1	電機電子群資訊科 科目開設流程表.....	51
表 2-4-5-2-2	設計群美工科 科目開設流程表.....	52
表 2-4-5-2-3	商業與管理群資料處理科 科目開設流程表.....	53
表 2-4-5-2-4	設計群廣告設計科 科目開設流程表.....	54
表 2-4-5-2-5	藝術群美術科 科目開設流程表.....	55
表 2-4-6-1-1	電機與電子群 部定及校訂一般科目選課建議表.....	56
表 2-4-6-1-2	設計群 部定及校訂一般科目選課建議表.....	58
表 2-4-6-1-3	商業與管理群 部定及校訂一般科目選課建議表.....	60
表 2-4-6-1-4	藝術群 部定及校訂一般科目選課建議表.....	62
表 2-4-6-2-1	電機電子群資訊科 專業、實習(實務)科目選課建議表—升學導向.....	63
表 2-4-6-2-2	設計群美工科 專業、實習(實務)科目選課建議表—升學導向.....	64
表 2-4-6-2-3	商管群資處科 專業、實習(實務)科目選課建議表—升學導向.....	66
表 2-4-6-2-4	設計群廣設科 專業、實習(實務)科目選課建議表—升學導向.....	67
表 2-4-6-2-5	藝術群美術科 專業、實習(實務)科目選課建議表—升學導向.....	69
表 2-4-6-3-1	電機電子群資訊科 專業、實習(實務)科目選課建議表—就業導向.....	70
表 2-4-6-3-2	設計群美工科 專業、實習(實務)科目選課建議表—就業導向.....	71
表 2-4-6-3-3	商管群資處科 專業、實習(實務)科目選課建議表—就業導向.....	73
表 2-4-6-3-4	設計群廣設科 專業、實習(實務)科目選課建議表—就業導向.....	75
表 2-4-6-3-5	藝術群美術科 專業、實習(實務)科目選課建議表—就業導向.....	77
表 3-1-1	一般科目教師員額統計表.....	79
表 3-1-2	專業科目教師員額統計表.....	80
表 3-2-1	教學設施整合規劃表.....	81
表 3-2-2-1	電機電子群資訊科 校訂課程所需設備規劃.....	82
表 3-2-2-2	設計群美工科 校訂課程所需設備規劃.....	83
表 3-2-2-3	商業與管理群資料處理科 校訂課程所需設備規劃.....	85
表 3-2-2-4	設計群廣告設計科 校訂課程所需設備規劃.....	86
表 3-2-2-5	藝術群美術科 校訂課程所需設備規劃.....	88
表 4-2-1	私立復興高級商工職業學校 98 學年度 課程發展委員會委員名單表.....	92

圖 目 錄

圖 2-2-1 課程發展組織架構圖.....	13
圖 2-3-2-1 課程規劃流程圖.....	17

壹、學校現況與分析

一、群、科別、班級數、學生數

表 1-1-1 私立復興高級商工職業學校 98 學年度群、科別、班級數、學生數

群 別	科 別	班級數((班)	學生數(人)
電機電子群	資訊科	6	300
合計	1 科	6 班	300 人
設 計 群	美工科	24	1200
	廣告設計科	30	1500
合計	2 科	54 班	2700 人
商業與管理群	資料處理科	6	300
合計	1 科	6 班	300 人
藝 術 群	美術科	9	450
合計	1 科	9 班	450 人
總 計	5 科	75 班	3750 人

二、學校背景分析

表 1-2-1 私立復興高級商工職業學校 內部因素分析表

分析因素		優勢 (對達成目標有利的)	劣勢 (對達成目標有害的)
內部 (組織) 因素	學校 規模	<p>一、本校設科日校現設有資料處理科、廣告設計科、美工科、美術科、資訊科共計 75 班；夜間部 14 班；附設進修學校 17 班，全校共計 106 班。</p> <p>二、本校為私立高職，學費依部理規範收取，目前招生並不困難。</p>	<p>一、近年來高中高職多元入學管道，對本校全國性招生具有排擠效應。</p> <p>二、技專校院升格校數增加，但商業設計類校數仍不多，另社區學院相關條例立法尚未通過，對校的發展目標較為不利。</p> <p>三、教育環境大改變且學生人口數逐年漸低，社會價值觀改變，不利於技職教育發展。</p>

分析因素		優勢 (對達成目標有利的)	劣勢 (對達成目標有害的)
內部 (組織) 因素	硬體 設備	<p>一、全校冷氣教室，並設有閉路電視、珠光銀幕、網路、鋁合金遮陽板，教學環境優良，專業教室、實習工廠設備新穎管理完善。</p> <p>二、建置全校性網路中心，配有 web 及 mail 伺服器主機及高速寬頻上網設備，建構網際網路世界。</p> <p>三、設置網路輸出中心，配有最新麥金塔電腦、雷射彩色印表機、惠普大型輸出機、掃瞄器，提昇整體教學品質。</p> <p>四、電腦教室配有最新多媒體 pentium 4 主機、雙向廣播教學系統、視聽整合設備，提升多元教學成效。</p> <p>五、職訓局廣告設計乙、丙級視聽電子、工業電子丙級、丙級廣告設計、網頁設計、電腦硬體裝修、電腦軟體應用合格技能檢定場地。</p> <p>六、設有數位傳播專業教室，配備麥金塔 Power Mac G4、Mac 及 Cisco 高傳輸線上及時網路伺服器、高畫質大銀幕液晶投影機及數套高階多媒體動畫影片剪輯套裝軟體，提升專業製作水準。</p>	<p>一、教育部補助各校資本門逐年降低，各科設備更新易緩慢。</p> <p>二、學校專業實習工場空間、設備有待進一步整合及有效利用。</p> <p>三、學校班班有電腦建構速度可再提昇。</p> <p>四、科技大樓興建速度可再加快。</p>
		3	

分析因素		優勢 (對達成目標有利的)	劣勢 (對達成目標有害的)
內部 (組織) 因素	師資結構	<p>一、本校教師素質整齊，四分之一具有碩士學位。</p> <p>二、學校教師專長皆有特殊背景，行政團隊默契佳。</p>	<p>一、專任教師人數實施總量管制，專業背景教師人力顯不足。</p> <p>二、部分專業類科教師年資較久，對於新課程開發及配課有困難之虞。</p>
	行政人員	<p>一、行政人員聘任均能適才適所。</p> <p>二、行政人員均能恪遵行政程序法之規定依法行政，且均具「行政即服務」之理念具行政績效。</p> <p>三、各處室均能分層負責，溝通協調良好。</p> <p>四、校園實施行政電腦化，提昇行政效率。</p>	<p>一、對於創新能力有待加強。</p> <p>二、部份職員工作分配不均。</p> <p>三、培養教師兼行政積極度顯得不充足。</p> <p>四、教育政策變動，同仁較無法適應。</p>
	學生	<p>一、學生來自全國各地區且性向明顯，其中女生佔多數，學生可塑性高。</p> <p>二、學生升學意願強烈，學生升學進路通暢，升學班升學率已達94%，專業作品各項成果展示深獲各界人士讚賞，吸引相當多國中生就讀。</p> <p>三、學生均須具基本資訊素養能力，且三年內完成通過一項丙級以上專業技能檢定。</p> <p>四、本校專業特色鮮明，同學進入本校意願極高，素質約在中上水準。</p>	<p>一、大台北地區增普設許多高中加上高中職社區化因素，產生排擠效應，學生素質降低是最大隱憂。</p> <p>二、各科學生特質不同，個別學習與態度差異性明顯。</p> <p>三、輔導學生生涯規畫明顯不足，學習意願可再加強。</p> <p>四、校地面積有限，日間部無法再增設班級。</p>

分析因素舉例：學校規模、校舍空間、教學設備、人力資源、學生素質、家長參與、校友支援、學校特色等。

表 1-2-2 私立復興高級商工職業學校 外部因素分析表

分析因素		機會 (對達成目標有利的)	威脅 (對達成目標有害的)
外部 (環境) 因素	地理 交通	<p>一、本校地處臺北縣雙和地區，人口稠密交通相當便利且是全國人文藝術表現最佳的地區。</p> <p>二、捷運通車後縮短大台北地區交通時間，學生通車比例逐年增多。</p>	<p>一、本校學生來源屬全國性，因學校無交通車及學生宿舍，對跨區或教偏遠學生較為不方便。</p> <p>二、學生性向清晰者，才會加入復興行列，但因社區化政策施行，有實力跨區學生不易加入復興行列。</p>
	家 長	<p>一、家長對本校支持度高，充分信賴本校教學及輔導學生方式。</p> <p>二、家長會組織健全，對校務參與度高，全力支持校務發展。</p> <p>三、群生文教基金會每年提供師生獎勵及獎學金，適時鼓勵師生士氣。</p>	<p>一、多數家長對學校或學生課業不甚了解。</p> <p>二、學生家長社經背景較差者，常因生活壓力，致學生遭負面影響。</p> <p>三、單親家庭日漸增多，對學生輔導是一大挑戰。</p> <p>四、親師懇談未能全面實施，家長不易了解小孩學習情形。</p>
	社 區 參 與	<p>一、落實高中職社區化政策化，本校社區生人數增加，有利學校與社區的結合。</p> <p>二、社區文化資源豐富，提供教學參觀補充教材。</p> <p>三、社區積極參與學校發展計劃。社區資源對業務推展有許多助益。</p>	<p>一、學校部分教學活動無法與社區相結合。</p> <p>二、因校地空間影響，無法提供社區較多資源活動。</p>

分析因素		機會 (對達成目標有利的)	威脅 (對達成目標有害的)
外部 (環境) 因素	地方 資源	<p>一、與地方機關團體均能建立和諧關係，獲得地方資源大力支援。</p> <p>二、本校為政府數位內容培育的重點學校。數位內容融入教學過程，提昇專業特色。</p>	<p>一、學校部分學習內容與科別，尚未積極結合地方特色。</p> <p>二、高職教育之功能未能發揮，學校特色再塑造過程較為辛苦。</p>

分析因素舉例：地理交通、區域就學人口、社區參與、地方資源、區域產企業、社會發展等。

三、學校發展願景與策略

(一) 學校發展願景

本校創立於民國四十六年，校名私立復興美術工藝職業學校，設有初級部暨高級部，民國五十四年增設商業科，改名為私立復興商工職業學校，民國五十六年增設電子設備修護科，民國五十七年附設高級商工職業補習學校民國五十九年增設電工科，改名為高級商工職業學校，民國六十八年附設高級商工職業補習學校奉教育廳令改為高級職業進修補習學校，民國七十五年調整電工科為電機科，民國七十八年增設廣告設計科

民國七十九年增設夜間部，民國八十年增設美術實驗班，民國八十二年停辦電機科調整為美工科，民國八十七年調整電子科為資訊科，民國八十九年調整商業經營科為資料處理科，民國八十九年調整美術實驗班為美術科，日校現設有資料處理科、廣告設計科、美工科、美術科、資訊科共計 75 班；夜間部 14 班；附設進修學校 17 班，全校共計 106 班。

在快速變遷且多元之社會下，各種教改力量持續不斷地衝擊學校教育的內容，本校因應目前教育改革，除保持暨有特色及優良傳統外亦加入數位內容創意課程，以落實校本課程精神，如下所列特點：

1. 本校是全國歷史最悠久、最具規模與特色的美術工藝、設計學校。
2. 每年定期舉辦三次校內外大型展覽，具體展示最新創意的技職教育成果，績效卓著，獲各界、家長肯定。
3. 鼓勵學生參加國內外大展，成績優異。例如日本國際高中生繪畫大賽、香港世界青年電腦繪圖大賽、教育部文藝創作獎、台灣區學生美展等，本校皆獲得首獎。
4. 本校設立博物館收藏宋、元、明、清、民初名家書法、國畫、陶瓷等珍品，供師生做為觀摩教學之用。
5. 本校重視資訊教學，設立推動小組，朝視訊教學方向發展。

本校配合政府技職教育政策，充實學生職業知能及涵養職業道德，強化繼續進修能力，促進生涯發展，培育健全專業技術人才。過去近十年之高職教育，面對多元的競爭與挑戰。在此種態勢下，學校的教育以提供符合社會和學習者需求的高品質教育，永續經營與成長為主要目標。本校發展願景如下：

1. 近程目標

- (1).配合國家重點產業發展趨勢及教育政策，適時調整科、班。
- (2).配合國內技職教育發展，塑造人文、藝術、科技新形象。
- (3).運用電腦網路教學，提升數位內容學習績效。

2. 中程目標

- (1).擴充校地，興建科技大樓。
- (2).配合科技發展及產業結構，規劃設置各類技職教育資源中心。
- (3).配合國家教育政策，規劃籌設社區學院。

3. 遠程目標

有效整合社會與校友資源，凝聚師生共同願景，規劃成立技術學院或科技大學。

(二) 學校發展策略

表 1-3-1 私立復興高級商工職業學校 外部因素分析表

分析因素	發展策略 (S)
地理因素	一、落實校園整體規劃，提振學校形象。 二、加強宣導技職教育的重要性，提昇家長職業教育的信賴。 三、積極協調增加開關往來捷運站之定時公車。
學校規模	一、以發揮學校特色提昇優質高職教育為目標，提昇碩士以上師資。 二、加強與附近業界關係，暢通就職管道。 三、購買校地面積速度應明定時間表且積極努力，以進入學校發展願景之中程目標。 四、建立學校各科核心專長，發揮學校特色。
硬體設備	一、全面整合學校軟硬體教學設備，共同建立資源共享機制。 二、多媒體使用率之提高，設備應逐年編列預算達成目標。 三、定期汰舊換新老舊設備。 四、積極爭取籌建「科技教學大樓」，發展國際交流及數位典藏資料庫。

分析因素	發展策略 (S)
師資結構	一、鼓勵各類教師積極參與進修，增進教師職場專業技術的能力。 二、經常研討開發新課程及參與業界新技能研習，展現專業特色。 三、獎勵自編教材、講義，自製教學媒體。 四、逐年師資結構及鼓勵第二專長的取得。
行政人員	一、落實分層負責機制，繼續提升行政效能。 二、建立各單位分工合作精神，追求學校卓越績效。 三、積極鼓勵教師參與校務各項行政工作。 四、定期培訓教職人員資訊技能研習，提昇文書處理能力。
學生	一、了解學生需求，使學生快樂學習。 二、尊重學生意見，創造良好學習環境。 三、加強適應不良學生個別輔導。 四、加強學生升學輔導生涯規畫。 五、結合技能檢定與各科核心專長，培養學生專業能力。
家長	一、多提供家長有關學校發展之資訊。 二、應舉辦多場次親職教育研習會，加強家長參與機會。 三、強化家長會功能，並協助低收入家庭之學生輔導獎勵。
社區參與	一、加強辦理社區需要的各種研習活動機會。 二、開放校園，促進了解。 三、爭取各項產學合作機會，增加與各產業的交流。

分析因素	發展策略 (S)
地方資源	一、結合地方特色融入教學活動中。 二、增加學生職場學習的機會 三、與地方產業建立產學合作關係，協助學生就業。

貳、課程規劃

一、課程規劃

(一)規劃理念與原則

職業教育在過去五十餘年中，培育了無數的基層技術人力，促進我國社會繁榮安定，建設突飛猛進，經濟全面發展，產業水準不斷提升，無庸置疑的，職業教育確實居功厥偉。在職業教育成功的發展史中，每階段課程之規劃設計與發展，扮演重要關鍵之腳色。

教育部於民國 41 年 10 月公布「高級工業職業學校暫行課程標準」，歷經 4 次修訂，課程內涵包括單位行業訓練課程、群集課程、學年學分制課程等。民國 87 年公佈「高職課程標準」，隔兩年開始實施學年學分制新課程，實施中因技職體系相關課程內容產生重疊與無法銜接之現象，教育部於民國 91 年規劃完成「高級職業學校課程綱要草案」，94 年 2 月 5 日公佈「高級職業學校群科課程暫行綱要」，預計 95 學年度將正式實施。暫行綱要是將職校科別及綜高專門學程的類別歸納為 15 個群，各群由同一個課程發展委員會發展課程綱要，明定部訂核心必修課程包括一般及專業科目，其餘由各級學校依辦學理念、辦學特色、課程發展空間等，規劃學校校本課程裨益學生適性發展。

學校本位課程發展是本次課程改革的主要特色，本校基於學校背景分析及發展策略，課程規劃理念與原則為：

1. 除依技職教育政策及學校教育目標外，且落實能力本位教育進行課程規劃。
2. 加強興趣選修，提供科際整合和適性發展機會。
3. 兼顧現在和未來的需要，培養學生調適社會變遷的能力。
4. 以真善美新的校訓引領，在本校師生共同期許下，達臻人文、藝術、設計、科技的學術殿堂。
5. 校長本著細心、熱忱、專業、開明，帶領學生進入數位設計，奠定復興商工在產官學界 NO.1 的金字招牌，邁向人文藝術的新紀元。
6. 以”小而美，精而實”的『精緻教育』經營學校；並以「追求卓越、提高

品質、再創特色」為全校師生努力的目標，

(二)規劃特色

本校教育目標除依據技職體系職校課程發展之教育目標，以充實職業知能，涵養職業道德，提升人文及科技素養，加強繼續進修能力，促進生涯發展，培育健全之基層技術人員為目的，本校擁有堅強的師資陣容，師資皆畢業於國內外大學、研究所相關科系，並具豐富實務經驗，規劃數位典藏系統與優良作品資料媒體中心，塑造創作發表文化環境。並在各科課程設計中加強學生具備下列之能力：

1. 帶得走的知識與技能：透過「做中學」的技職教育方法，使每位學生知能皆能達到精熟的程度。
2. 處常與處變的能力：具有循序漸進、按步就班的工作態度，與創新、突破傳統的創造能力及應變力。
3. 與人相處合作的能力：團隊合作的精神。
4. 再學習的能力：終身學習。

二、課程發展組織與運作機制

(一)組織架構



圖 2-2-1 課程發展組織架構圖

(二) 規劃流程及工作要領

1. 蒐集資料

(1) 教育部 94 年公布之「職業學校電子電機群科課程暫行綱要」、「職業學校設計群科課程暫行綱要」、「職業學校藝術群科課程暫行綱要」、「職業學校商業與管理群科課程暫行綱要」、「職業學校一般科目課程暫行綱要」..等資料。

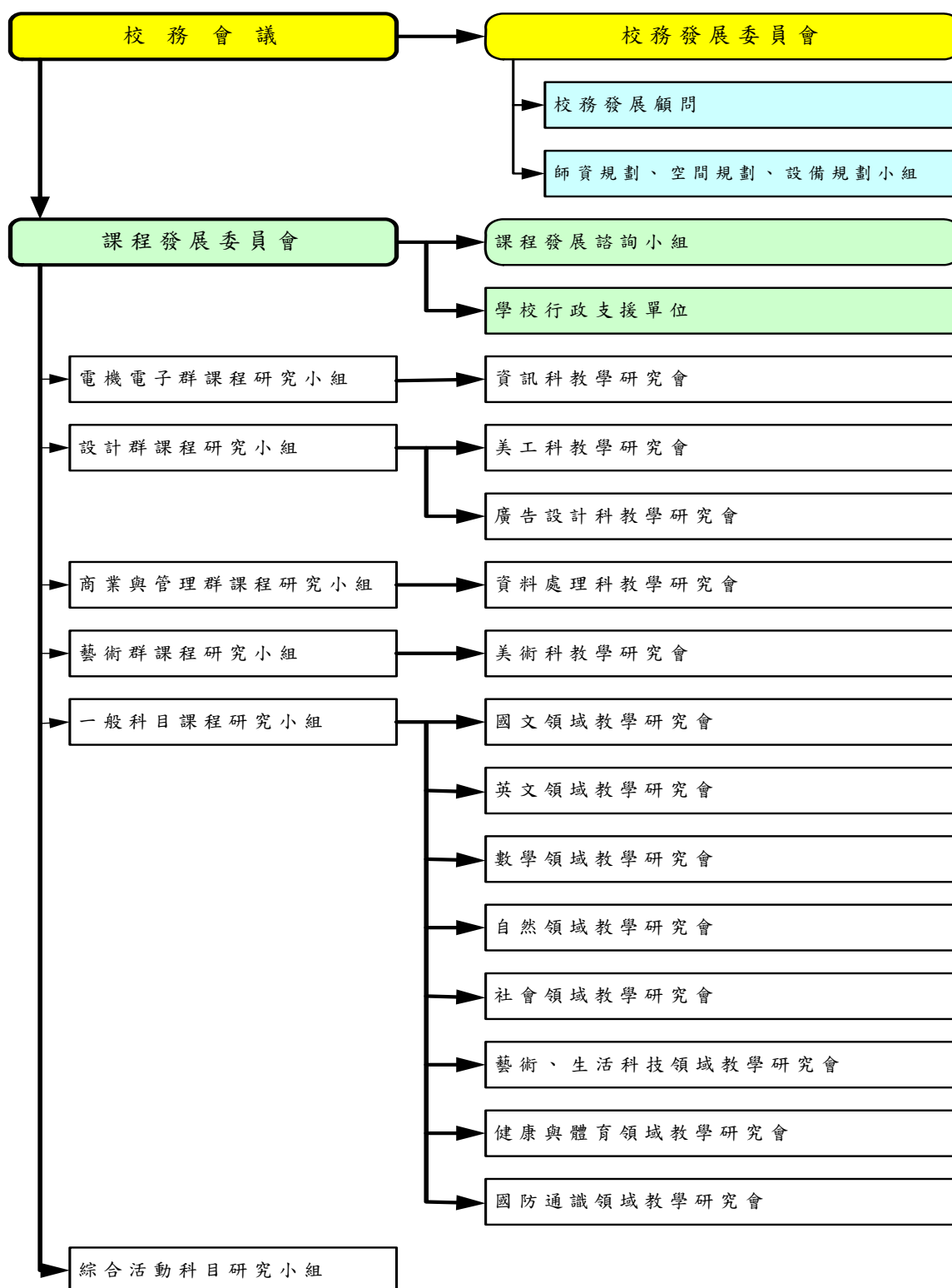
(2) 蒐集或製定相關表件。

2. 進行需求評估分析。

3. 訂定教育目標及學生基本能力指標。

4. 擬定各項章程、辦法及細則

(1) 擬定校訂科目設計與審查程序。

a.校訂科目設計原則：參考本校現有師資、設備，參考產業結構變化及需求，符合學生需求。

b.校訂科目設計與審查程序：依設計者提出科目大要、各學科規劃小組初審、學校課程發展委員會複審、正式列入科目表讓學生選修。

(2) 擬定校訂科目大要，撰寫格式。

(3) 擬定排課原則與方式。

(4) 擬定學生選課方式。

(5) 擬定補救教學施行細則。

(6) 擬定重補修學分施行細則。

(7) 擬定成績考查辦法補充規定。

5. 師資人力資源規劃

(1) 依全校總班級數，統計各年度開課之總時數。

(2) 調查近三年教師退休人數，並統計各學科教師人數。

(3) 分析統計各科教師之基本教學時數。

(4) 做出各科目教師及教學時數分析表。

(5) 校內人力資源調查並分析統計。

(6) 人力資源供需整合。

6. 空間資源規劃

(1) 現有空間調查。

調查學校現有之空間及使用率，如實習工場、教室、辦公室、圖書室、運動場、校園輔助場地等區域。

(2) 需求空間調查。

依據學校班級數、學生數、教學時數以決定空間之需求。

(3) 空間需求整合。

依據學校未來發展趨勢作空間需求整合與規劃。

7. 設備資源規劃

(1) 設備資源整合。

(2) 設備新置及汰舊換新之經費預算與計劃。

8. 社會資源規劃與運用

(1) 在職業技能上運用企業界之資源。

a. 安排學生赴相關企業單位參觀或見習，體驗職業工作世界。

b. 遴聘校外具有實務經驗之專業人員至校專題演講。

c. 瞭解企業界對人力需求，縮短學生與企業技能水準之差距。

(2) 在學校行政上運用社會社團之資源。

a. 活動課程結合社會之有關社團，辦理師資交流，活動觀摩，擴展學生社交之能力與範圍。

b. 結合社會資源辦理社區親職活動、環保、反毒等活動，讓學校、社會、家庭大結合。

(3) 在學校功能上運用學生家長之資源。

健全家長會組織，結家家長及校友資源，勉勵教師、激勵學生，提高學校聲望。

(4) 在課程師資上運用鄰近學校的人力、設備資源。

蒐集四技二專學校之設科及開課情形，未來發展暨應具備條件，作為輔導校內優異學生預修四技二專之資訊。

9. 溝通宣導

10. 擬定學校整體課程架構表

11. 擬定各類課程領域開設學分數表

12. 規劃校訂必、選修科目

13. 各科規劃小組擬定教學科目與學分數
14. 各科規劃小組擬定各領域課程開設流程表
15. 各科規劃小組擬定各學期開設科目表
16. 各科規劃小組擬定教學科目時數總表
17. 各科規劃小組、規劃不同進路選課建議表
18. 各科規劃小組撰寫科目大要
19. 召開課程發展委員會審議
20. 召開校務會議
21. 呈報教育部中部辦公室核備
22. 正式實施
23. 成效檢討、修正



圖 2-3-2-1 課程規劃流程圖

三、群科歸屬表

表 2-3-1 私立復興高級商工職業學校 群科歸屬表

群別	科別
電機電子群	資訊科
設計群	美工科
	廣告設計科
商業與管理群	資料處理科
藝術群	美術科

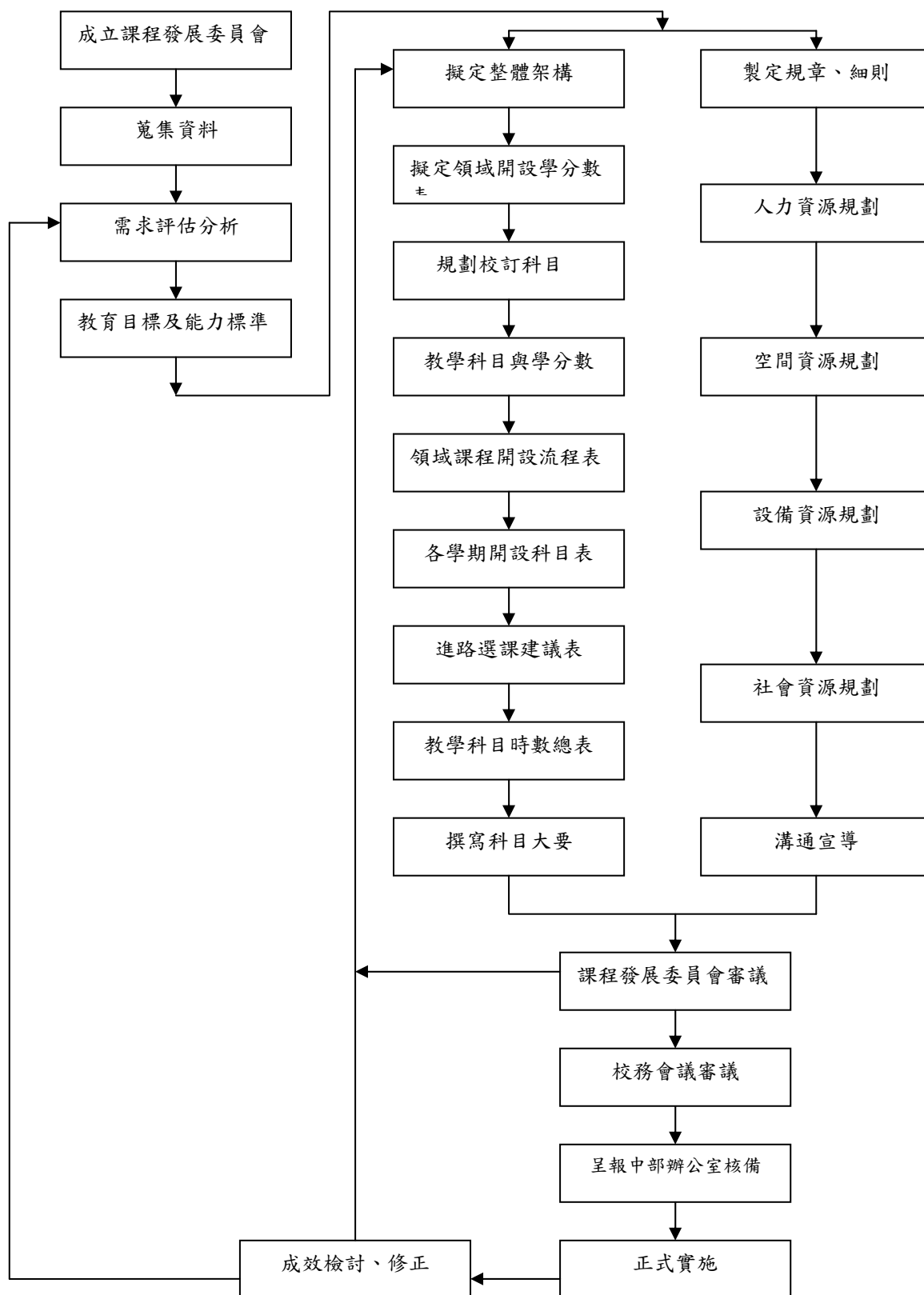
四、各群科課程規劃

(一)科教育目標

表 2-4-1 私立復興高級商工職業學校 各科教育目標

科別	科教育目標
資訊科	<ol style="list-style-type: none"> 1、傳授資訊技術之基本知識。 2、訓練資訊技術之基本技能。 3、培育資訊技術相關實務工作的能力。 4、養成良好的安全工作習慣。
美工科	<ol style="list-style-type: none"> 1、培育從事美工創作與設計之基層技術人才為目標。 2、傳授美工創作與設計之基本知識。 3、訓練美工設計技巧。 4、養成良好的安全工作習慣。 5、提昇人文素養，並奠定繼續進修之基礎。
資料處理科	<ol style="list-style-type: none"> 1、培育各型企業所需之資料處理與應用基層人才為目標。 2、傳授有關資料處理之實用技術與基本知識。 3、培養資料收集處理、分析及操作商業資訊系統之應用知能。 4、充實商業領域專業相關知能，奠定生涯發展之基礎。 5、提升人文素養，並奠定繼續進修之能力。 6、涵養誠信、勤奮及熱忱等職業道德。
廣告設計科	<ol style="list-style-type: none"> 1、傳授廣告設計基礎知識。 2、訓練廣告設計設備操作與維護之基本技能。 3、養成良好的安全工作習慣。 4、培養繼續進修之興趣與能力。
美術科	<ol style="list-style-type: none"> 1、培育美術基礎專業人才為目標。 2、傳授美術科創作之基本知識。 3、訓練美術專業技巧。 4、培養美術工作興趣及藝術職業道德。 5、提昇人文素養及終身學習能力，並奠定未來繼續升學或就業之基礎。

備註：科教育目標請依據職業學校教育目標、群教育目標、學校特色、產業與學生需求及群核心能力等條件，以行為目標方式敘寫。

(二)校訂課程科目規劃

表 2-4-2-1 電機電子群資訊科 校訂課程科目規劃表(以群為單位，1 群 1 表)

群別	科別	一般能力	專業能力	相對應校訂科目	
				科目名稱	學分數
電機電子群	資訊科	1. 學生能使用基礎數學能力學習本科目。	1. 學生能說明基本電子元件特性及動作原理。	電腦繪圖 I~II	6
		2. 學生能以積極的態度學習。	2. 學生能正確使用各種基本工具、認識電子元件。	程式設計 I~II	2
		3. 學生能依資訊、電子工作法進行實作。	3. 學生能正確操作示波器、訊號產生器及電源供給器。學生能熟悉作業系統操作與設定。	專題製作 I~II	8
		4. 學生能依規定領用、歸還器材。	4. 學生能正確拆裝電腦。	電腦硬體修護實習 I~II	6
		5. 學生能正確保養設備及個人手工具。	5. 學生能認識程式語言架構並撰寫基本程式。	網頁設計 I~II	6
		6. 學生能正確保養電腦設備。	6. 學生能設計組合邏輯和循序邏輯，且實作。	數學 III~IV	8
		7. 學生能活化思考。	7. 學生能了解計算機基本架構與運作原理。	文化創意產業創業管理 I II	4
		8. 學生能依電子工作法進行實作。	8. 學生能組裝及檢修計算機。	應用數學 I~IV	8
		9. 學生能認識微電腦基本架構。	9. 學生能利用演算法、資料結構概念設計程式	影像處理 I~II	4
		10. 學生能了解微電腦基本運作。	10. 學生能認識電腦系統架構。	電工機械 I~II	4
		11. 學生能正確使用網路蒐集資料。	11. 學生能說明微電腦基本控制方式。	電子儀表	2
		12. 學生能具備網路安全概念。	12. 學生能認識電腦通訊網路及架構與維護。	互動媒體	3
		13. 學生能正確保養電腦設備。	13. 學生能認識電腦系統介面軟硬體相關技術。	動態網頁 I~II	4
				套裝軟體應用 I~II	6
				網路管理 I~II	6
				微電腦週邊 I~II	6
				資料結構 I~II	6
				行動商務 I~IV	10
				資訊技術實習 I~IV	8
				電腦網路實習 I~II	6
				單晶片控制 I~II	6
				電腦軟體應用實習	3
				微電腦控制實習 I~II	6
				電子商務 I~II	6
				資料庫 I~II	4
				專業實習 I~II	4

備註：能力敘寫原則

1. 以行為目標來敘寫。
2. 可參考：行政院主計處編印之「中華民國職業標準分類」；行政院勞工委員會編印之「中華民國職業分類典」職務工作敘寫。
3. 亦可依其專業屬性及其新職場情況敘寫。

表 2-4-2-2 設計群美工科 校訂課程科目規劃表(以群為單位，1 群 1 表)

別群	別科	一般能力	專業能力	相對應校訂科目	
				科目名稱	學分數
設計群	美工科	1. 生活適應及未來學習之基礎能力。 (1).具備解決問題、自我反省及調適情緒之能力。 (2).啟迪身、心、靈健康及尊重生命之意識。 (3).善用知識轉化，奠定生涯發展之基本能力。 (4).培養多元興趣，養成終身學習之態度。 2. 人文素養及職業道德 (1).陶冶人文基本素養。 (2).養成關懷包容及養成尊重差異之態度。 (3).培養同儕學習之能力。 (4).涵養敬業樂群之精神。 3. 公民資質及社會服務之基本能力 (1).深植積極進取之觀念。 (2).培養自我表達及人際關係處理之技巧。 (3).陶冶民主法治之素養。 (4).養成樂於服務社會之態度。 (5).增進國際瞭解之能力。 (6).培養媒體資訊傳播之價值判斷能力。	1. 培養設計學理之基本能力。 2. 培養基本美感及鑑賞能力。 3. 培養設計生活化之能力。 4. 培養設計表現之基本能力。 5. 培養設計實務之基本能力。 6. 培養設計創造之基本能力。 7. 培養數位科技應用之能力。 8. 養成設計相關證照檢定之能力。	創意思考與企業識別	2
				專題製作 I~IV	16
				造形與速寫 I~II	2
				色彩應用	2
				數位設計概論	2
				造形設計	2
				數學 III~IV	6
				文化創意產業創新學理 I~II	2
				文化創意產業資源開發 I~II	4
				文詞哲理美學 I~II	6
				藝用外語學 I~II	6
				邏輯思維美學 I~IV	14
				色彩與設計理論 I~II	4
				造形原理進階 I~II	4
				攝影 I~IV	4
				印刷設計概論 I~II	4
				室內空間設計 I~II	6
				字學與標誌設計 I~II	2
				設計與製圖實作 I~II	6
				繪畫進階 I~II	4
				水彩 I~IV	10
				繪畫基礎 III~IV	6
				立體構成 I~II	4
				作品集 I~II	2
設計方法 I~II	4				
專題製作進階 I~II	6				
雕塑工藝 I~II	6				
產品設計 I~II	6				
模型製作 I~II	6				
表現技法 I~II	6				
數位設計應用 I~II	6				
圖文設計 I~II	6				
版畫 I~II	6				
水墨 I~II	6				
插畫 I~II	4				

備註：能力敘寫原則

1. 以行為目標來敘寫。
2. 可參考：行政院主計處編印之「中華民國職業標準分類」；行政院勞工委員會編印之「中華民國職業分類典」職務工作敘寫。
3. 亦可依其專業屬性及其新職場情況敘寫。

表 2-4-2-3 商業與管理群資料處理科 校訂課程科目規劃表(以群為單位，1 群 1 表)

群別	科別	一般能力	專業能力	相對應校訂科目	
				科目名稱	學分數
商業與管理群	資料處理科	1. 生活適應及未來學習之基礎能力 (1). 具備解決問題及調適情緒之能力。 (2). 啟迪尊重生命之意識。 (3). 奠定生涯發展之基本能力。 (4). 養成終身學習之態度。 2. 人文素養及職業道德 (1). 陶冶人文基本素養。 (2). 養成尊重差異之態度。 (3). 培養同儕學習之能力。 (4). 涵養敬業樂群之精神。 3. 公民資質及社會服務之基本能力 (1). 深植積極進取之觀念。 (2). 培養自我表達及人際關係處理之技巧。 (3). 陶冶民主法治之素養。 (4). 養成樂於服務社會之態度。 (5). 增進國際瞭解之能力。	1. 培養對經濟與商業環境之認識。 2. 培養會計基礎能力。 3. 培養電腦文書處理能力。 4. 培養辦公室作業能力。 5. 培養商業實務作業能力。 6. 培養影像處理及多媒體製作能力。 7. 培養網頁設計能力。 8. 培養實務性專題製作能力。	網頁設計 I~II	4
				專題製作 I~II	4
				文書處理 I~II	6
				中英文輸入 I~II	4
				程式設計 I~II	2
				數學 III~IV	6
				文化創意產業創業管理 I~II	2
				應用數學 I~IV	8
				經濟實務 I~II	4
				商用數學 I~II	10
				統計學概要 I~II	2
				商業文學與修辭 I~II	6
				商業概論進階 I~II	4
				行銷學 I~II	4
				經濟學進階 I~II	8
				會計學進階 I~II	8
				英文打字 I~II	4
				商用英文 III~IV	6
				企業倫理 I~II	4
				民商法概要 I~II	4
				電腦網路原理 I~II	4
				商業溝通 I~II	4
				計算機應用 I~II	4
				資料庫 I~II	6
會計實務 I~VI	10				
影像處理 I~II	2				
多媒體實務 I~II	4				
套裝軟體應用 I~II	6				
網頁設計進階 I~VI	18				
電子商務 I~II	4				
市場調查與銷售實務 I~II	4				

備註：能力敘寫原則

1. 以行為目標來敘寫。
2. 可參考：行政院主計處編印之「中華民國職業標準分類」；行政院勞工委員會編印之「中華民國職業分類典」職務工作敘寫。
3. 亦可依其專業屬性及其新職場情況敘寫。

表 2-4-2-4 設計群廣告設計科 校訂課程科目規劃表(以群為單位，1 群 1 表)

群別	科別	一般能力	專業能力	相對應校訂科目	
				科目名稱	學分數
設計群	廣告設計科	1. 生活適應及未來學習之基礎能力。 (1). 具備解決問題、自我反省及調適情緒之能力。 (2). 啟迪身、心、靈健康及尊重生命之意識。 (3). 善用知識轉化，奠定生涯發展之基本能力。 (4). 培養多元興趣，養成終身學習之態度。 2. 人文素養及職業道德 (1). 陶冶人文基本素養。 (2). 養成關懷包容及養成尊重差異之態度。 (3). 培養同儕學習之能力。 (4). 涵養敬業樂群之精神。 3. 公民資質及社會服務之基本能力 (1). 深植積極進取之觀念。 (2). 培養自我表達及人際關係處理之技巧。 (3). 陶冶民主法治之素養。 (4). 養成樂於服務社會之態度。 (5). 增進國際瞭解之能力。	1. 培養設計學理之基本能力。 2. 培養基本美感及鑑賞能力。 3. 培養設計生活化之能力。 4. 培養設計表現之基本能力。 5. 培養設計實務之基本能力。 6. 培養設計創造之基本能力。 7. 培養數位科技應用之能力。 8. 養成設計相關證照檢定之能力。	廣告學 I ~ II	2
				攝影 I ~ II	4
				電腦繪圖 I ~ II	6
				專題製作 I ~ II	8
				造形與速寫 I ~ II	2
				數學 III IV	6
				文化創意產業創新學理 I ~ II	2
				文化創意產業資源開發 I ~ II	4
				設計繪畫 I ~ II	4
				文詞哲理美學 I ~ II	6
				藝用外語學 I ~ II	6
				邏輯思維美學 I ~ IV	14
				色彩與設計理論 I ~ II	4
				造形原理進階 I ~ II	4
				色彩應用 I ~ II	2
				視覺識別系統	2
				設計與製圖實作 I ~ II	6
				繪畫進階 I ~ II	4
				向量繪圖 I ~ II	2
				文字造形 I ~ II	2
				廣告設計 I ~ II	4
繪畫表現 I ~ II	4				
包裝設計 I ~ II	4				
設計素描 I ~ II	4				
表現技法 I ~ II	4				
數位多媒體設計 I ~ IV	4				
網頁設計 I ~ II	4				
畢業製作 I ~ II	6				
數位影像處理 I ~ II	6				
商業攝影 I ~ II	4				
印刷設計	2				
展示設計 I ~ II	6				

群別	科別	一般能力	專業能力	相對應校訂科目	
				科目名稱	學分數
				廣告設計實務 I ~ II	4
				漫畫 I ~ II	6
				數位繪畫表現 I ~ II	6
				廣告行銷與企劃 I ~ II	6
				圖文組版 I ~ II	6
				模型製作 I ~ II	6
				櫥窗設計 I ~ II	6
				動畫設計 I ~ II	6
				數位後製 I ~ II	6
				作品集製作	2

備註：能力敘寫原則

- 1.以行為目標來敘寫。
- 2.可參考：行政院主計處編印之「中華民國職業標準分類」；行政院勞工委員會編印之「中華民國職業分類典」職務工作敘寫。
- 3.亦可依其專業屬性及其新職場情況敘寫。

表 2-4-2-5 藝術群美術科 校訂課程科目規劃表(以群為單位，1 群 1 表)

群別	科別	一般能力	專業能力	相對應校訂科目	
				科目名稱	學分數
藝術群	美術科	1. 生活適應及未來學習之基礎能力 (1). 具備解決問題及調適情緒之能力。 (2). 啟迪尊重生命之意識。 (3). 奠定生涯發展之基本能力。 (4). 養成終身學習之態度。 2. 人文素養及職業道德 (1). 陶冶人文基本素養。 (2). 養成尊重差異之態度。 (3). 培養同儕學習之能力。 (4). 涵養敬業樂群之精神。 3. 公民資質及社會服務之基本能力 (1). 深植積極進取之觀念。 (2). 培養自我表達及人際關係處理之技巧。 (3). 陶冶民主法治之素養。 (4). 養成樂於服務社會之態度。 (5). 增進國際瞭解之能力。	1. 專業知識 (1). 具備藝術專業範疇之認知，並對藝術各不同領域具備基本認知。 (2). 認識各類藝術之基本技術與製作。 2. 專業技能 (1). 結合藝術與科技之能力。 (2). 熟悉對藝術各領域視覺與聽覺之知覺辨識。 (3). 建立基本的藝術欣賞與製作技能。 3. 專業態度 (1). 養成對個人專業負責的態度。 (2). 建立生涯發展與終身學習之認知。	色彩學 I~II	2
				專題製作 I~II	2
				造形與速寫 I~II	2
				素描 I~IV	12
				水彩 I~IV	12
				水墨書畫 I~IV	10
				文詞哲理美學 I~II	6
				藝用外語學 I~II	6
				邏輯思維美學 I~IV	14
				色彩與設計理論 I~II	4
				造形原理進階 I~II	4
				基礎圖學 I~II	4
				基本設計 I~II	4
				視覺設計 I~II	4
				美術鑑賞	2
				篆刻	2
				素材研究	2
				空間設計	2
				複合媒材 I~II	4
				造型藝術鑑賞 I~II	2
印刷設計 I~II	4				
作品集製作 I~II	2				
設計與製圖實作 I~II	6				
繪畫進階 I~II	4				
立體造形 I~II	4				
插畫 I~II	4				
攝影 I~IV	6				
創意表現 I~II	4				
專題製作進階 I~II	6				
水墨書畫 V~VI	6				
水彩創作 I~II	6				
油畫創作 I~II	6				
表現技法 I~II	6				
數位藝術 I~II	6				
版畫 I~II	6				
裝飾藝術創作 I~II	6				
油畫 I~II	6				

備註：能力敘寫原則

1. 以行為目標來敘寫。
2. 可參考：行政院主計處編印之「中華民國職業標準分類」；行政院勞工委員會編印之「中華民國職業分類典」職務工作敘寫。
3. 亦可依其專業屬性及其新職場情況敘寫。

(三)課程架構表

表 2-4-3-1 電機電子群資訊科 課程架構表(以科為單位，1 科 1 表)

99 學年入學學生適用

項 目		相關規定	學校規劃情形		說明		
			學分	百分比(%)			
一般科目	部定		66-76 (39.6%)	70	36.46%		
	校訂	必修	各校課程發展組織自訂	2	1.04%		
		選修		8	4.17%		
	合 計			80	41.67%		
專業及實習科目	部定	專業科目		15(18)學分(依總綱規定)	15	7.8%	
		實習(實務)科目		15(12)學分(依總綱規定)	15	7.81%	
	校訂	專業科目	必修	各校課程發展組織自訂	8	4.17%	
			選修		27	14.06%	
	校訂	實習(實務)科目	必修	各校課程發展組織自訂	20	10.42%	
			選修		27	14.06%	
	合 計			112	58.33%		
	實習(實務)科目學分數		至少 50 學分	62	32.29%		
可修習總學分數		184-192 學分	192 學分				
彈性教學時間		0-8	0 節				
活動科目		18 (含班會及綜合活動，不計學分)	18 節				
上課總節數		210 節	210 節				
畢業條件	畢業學分數		160 學分(報經主管機關核定後增減之)	160 學分			
	部定科目及格率		至少 85%	至少 85%			
	專業及實習科目至少修習學分、及格學分數		至少修習 80 學分	至少修習 110 學分			
			並至少 60 學分及格	並至少 100 學分及格			
實習(實務)科目及格學分數		至少 30 學分	至少 50 學分				

備註：1.百分比計算以「可修習總學分」為分母。

2.上課總節數=可修習總學分+活動科目+彈性教學時間。

3.部定專業實習(實務)科目依課綱之科目屬性認定。

4.校訂專業實習(實務)科目由各校認定。

表 2-4-3-2 設計群美工科 課程架構表(以科為單位，1 科 1 表)

99 學年入學學生適用

項 目		相關規定	學校規劃情形		說明		
			學分	百分比 (%)			
一般科目	部定		66-76 (39.6%)	68	35.4%		
	校訂	必修	各校課程發展組織自訂	2	1.0%		
		選修		6	3.1%		
	合 計			76	39.5%		
專業及實習科目	部定	專業科目	0 學分	0	0%		
		實習(實務)科目	30 學分	30	15.6%		
	校訂	專業科目	各校課程發展組織自訂	必修	2	1.0%	
				選修	14	7.3%	
	實習(實務)科目	各校課程發展組織自訂	必修	24	12.5%		
			選修	46	24.0%		
	合 計			116	60.4%		
實習(實務)科目學分數		至少 50 學分	100	52.1%			
可修習總學分數		184-192 學分	192 學分				
彈性教學時間		0-8	0 節				
活動科目		18 (含班會及綜合活動，不計學分)	18 節				
上課總節數		210 節	210 節				
畢業條件	畢業學分數		160 學分(報經主管機關核定後增減之)	160 學分			
	部定科目及格率		至少 85%	至少 85%			
	專業及實習科目至少修習學分、及格學分數		至少修習 80 學分	至少修習 110 學分			
			並至少 60 學分及格	並至少 100 學分及格			
實習(實務)科目及格學分數		至少 30 學分	至少 50 學分				

備註：1.百分比計算以「可修習總學分」為分母。

2.上課總節數=可修習總學分+活動科目+彈性教學時間。

3.部定專業實習(實務)科目依課綱之科目屬性認定。

4.校訂專業實習(實務)科目由各校認定。

表 2-4-3-3 商業與管理群資料處理科 課程架構表(以科為單位，1 科 1 表)

99 學年入學學生適用

項 目		相關規定	學校規劃情形		說明		
			學分	百分比(%)			
一般科目	部定		66-76 (34.4-39.6%)	68	35.4%		
	校訂	必修	各校課程發展組織自訂	2	1.0%		
		選修		10	5.2%		
	合 計			80	41.6%		
專業及實習科目	部定	專業科目	12 學分	12	6.3%		
		實習(實務)科目	18 學分	18	9.4%		
	校訂	專業科目	必修	各校課程發展組織自訂	0	0 %	
			選修		26	13.5%	
	實習(實務)科目	實習(實務)科目	必修	各校課程發展組織自訂	20	10.4%	
			選修		36	18.8%	
	合 計			112	58.4%		
實習(實務)科目學分數		至少 50 學分	74	38.6%			
可修習總學分數		184-192	192 學分				
彈性教學時間		0-8	0 節				
活動科目		18 (含班會及綜合活動，不計學分)	18 節				
上課總節數		210 節	210 節				
畢業條件	畢業學分數		160 學分(報經主管機關核定後增減之)	160 學分			
	部定科目及格率		至少 85%	至少 85%			
	專業及實習科目至少修習學分、及格學分數		至少修習 80 學分 並至少 60 學分及格	至少修習 110 學分 並至少 100 學分及格			
	實習(實務)科目及格學分數		至少 30 學分	至少 50 學分			

備註：1.百分比計算以「可修習總學分」為分母。

2.上課總節數=可修習總學分+活動科目+彈性教學時間。

3.部定專業實習(實務)科目依課綱之科目屬性認定。

4.校訂專業實習(實務)科目由各校認定。

表 2-4-3-4 設計群廣告設計科 課程架構表(以科為單位，1 科 1 表)

99 學年入學學生適用

項 目		相關規定	學校規劃情形		說明	
			學分	百分比(%)		
一般科目	部定		66-76 (39.6%)	68	35.4%	
	校訂	必修	各校課程發展組織自訂	2	1.0%	
		選修		6	3.1%	
	合 計			76	39.5%	
專業及實習科目	部定	專業科目	0 學分	0	0%	
		實習(實務)科目	30 學分	30	15.6%	
	校訂	專業科目	各校課程發展組織自訂	必修	12	6.3%
				選修	6	3.1%
	實習(實務)科目	各校課程發展組織自訂	必修	10	5.2%	
			選修	58	30.2%	
	合 計			116	60.4%	
	實習(實務)科目學分數		至少 50 學分	98	51.0%	
可修習總學分數		184-192 學分	192 學分			
彈性教學時間		0-8	0 節			
活動科目		18 (含班會及綜合活動，不計學分)	18 節			
上課總節數		210 節	210 節			
畢業條件	畢業學分數		160 學分(報經主管機關核定後增減之)	160 學分		
	部定科目及格率		至少 85%	至少 85%		
	專業及實習科目至少修習學分、及格學分數		至少修習 80 學分 並至少 60 學分及格	至少修習 110 學分 並至少 100 學分及格		
	實習(實務)科目及格學分數		至少 30 學分	至少 50 學分		

備註：1.百分比計算以「可修習總學分」為分母。

2.上課總節數=可修習總學分+活動科目+彈性教學時間。

3.部定專業實習(實務)科目依課綱之科目屬性認定。

4.校訂專業實習(實務)科目由各校認定。

表 2-4-3-5 藝術群美術科 課程架構表(以科為單位，1 科 1 表)

99 學年入學學生適用

項 目		相關規定	學校規劃情形		說明	
			學分	百分比(%)		
一般科目	部定		66-76 (34.4-39.6%)	66	34.4%	
	校訂	必修	各校課程發展組織自訂	2	1.0%	
		選修		0	0%	
	合 計			68	35.4%	
專業及實習科目	部定	專業科目	8 學分	0	0%	
		實習(實務)科目	16 學分	24	12.5%	
	校訂	專業科目	各校課程發展組織自訂	必修	2	1.0%
				選修	22	11.5%
	校訂	實習(實務)科目	各校課程發展組織自訂	必修	38	19.8%
				選修	38	19.8%
	合 計			124	64.6%	
	實習(實務)科目學分數		至少 50 學分	100	52.1%	
可修習總學分數		184-192	192 學分			
彈性教學時間		0-8	0 節			
活動科目		18(含班會及綜合活動，不計學分)	18 節			
上課總節數		210 節	210 節			
畢業條件	畢業學分數		160 學分(報經主管機關核定後增減之)	160 學分		
	部定科目及格率		至少 85%	至少 85%		
	專業及實習科目至少修習學分、及格學分數		至少修習 80 學分 並至少 60 學分及格	至少修習 110 學分 並至少 100 學分及格		
	實習(實務)科目及格學分數		至少 30 學分	至少 50 學分		

- 備註：
- 1.百分比計算以「可修習總學分」為分母。
 - 2.上課總節數=可修習總學分+活動科目+彈性教學時間。
 - 3.部定專業實習(實務)科目依課綱之科目屬性認定。
 - 4.校訂專業實習(實務)科目由各校認定。

(四)教學科目與學分(節)數表

表 2-4-4-1 電機電子群資訊科 教學科目與學分(節)數表(以科為單位，1 科 1 表)

99 學年度入學學生適用

課程類別	科 目		建議授課節數						備 註	
			第一學年		第二學年		第三學年			
名 稱	名 稱	學分	一	二	一	二	一	二		
部 定 必 修 科 目	語文 領域	國文	16	3	3	3	3	2	2	A
		英文	12	2	2	2	2	2	2	
	數學領域	數學	8	4	4					C
	社會 領域	歷史	2	2						C
		地理	2		2					A
		公民與社會	2			1	1			A
	自然 領域	基礎物理	2	1	1					A
		基礎化學	2	1	1					A
	藝術 領域	美術	2	2						
		藝術生活	2		2					
	生活 領域	計算機概論	2			1	1			A
		生涯規劃	2					1	1	
	健康與 體育領 域	體育 I~VI	12	2	2	2	2	2	2	
		健康與護理 I~II	2	1	1					
		全民國防教育 I~II	2	1	1					
		小 計	70	19	19	9	9	7	7	部定必修一般科目 70 學分
	專 業 科 目	基本電學 I~II	6	3	3					
		電子學 I~II	6			3	3			
		數位邏輯	3				3			
		小 計	15	3	3	3	6			部定必修專業科目 15 學分
實 習 科 目	電子學實習 I~II	6	3	3						
	基本電學實習 I~II	6			3	3				
	數位邏輯實習	3				3				
	小 計	15	3	3	3	6			部定必修實習(務)科目 15 學分	
專業及實習科目合計		30	6	6	6	12	0	0		
部定必修科目合計		100	25	25	15	21	7	7	部定必修總計 100 學分	

表 2-4-4-1 電機電子群資訊科 教學科目與學分(節)數表 (續)

99 學年度入學學生適用

課程類別		科目		建議授課節數						備註	
名稱	學分	名稱	學分	第一學年		第二學年		第三學年			
				一	二	一	二	一	二		
校訂科目	一般科目 2學分 1%	當代軍事科技	1			1					
		戰爭與危機的啟示	1				1				
		小計	2			1	1			校訂必修一般科目 2 學分	
	專業科目 8學分 4.2%	電腦繪圖 I~II	6	3	3						
		程式設計 I~II	2			1	1				
		小計	8	3	3	1	1			校訂必修專業科目 8 學分	
	實習(務)科目 20學分 10.4%	專題製作 I~II	8						4	4	
		電腦硬體修護實習 I~II	6						3	3	
		網頁設計 I~II	6			3	3				
		小計	20			3	3	7	7	校訂必修實習(務)科目 20 學分	
	必修學分數合計			30	3	3	5	5	7	7	
	校訂科目	一般科目 8學分 4.2%	數學 III~IV	8			4	4			
			文化創意產業創業管理 I II	4			2	2			
			應用數學 I - IV	8			2	2	2	2	
			應選修學分數小計	8							校訂選修一般科目開設 20 學分
專業科目 27學分 14.1%		影像處理 I~II	4	2	2						
		電工機械 I~II	4	2	2						
		電子儀表	2			2					
		互動媒體	3			3					
		動態網頁 I~II	4			2	2				
		套裝軟體應用 I~II	6					3	3		
	網路管理 I~II	6					3	3			
	微電腦週邊 I~II	6					3	3			
	資料結構 I~II	6					3	3			
行動商務 I~IV	10			2	2	3	3				
應選修學分數小計	27								校訂選修專業科目開設 51 學分		
實習(務)科目 27學分 14.1%	資訊技術實習 I~IV	8	2	2		2	2				
	電腦網路實習 I~II	6					3	3			
	單晶片控制 I~II	6					3	3			
	電腦軟體應用實習	3				3					
	微電腦控制實習	6					3	3			
	電子商務 I~II	6					3	3			
	資料庫 I~II	4					2	2			
	專業實習 I~II	4					2	2			
應選修學分數小計	27								校訂選修實習(務)科目開設 43 學分		

課程類別		科目		建議授課節數						備註	
				第一學年		第二學年		第三學年			
名稱	學分	名稱	學分	一	二	一	二	一	二		
		選修學分數合計		62	4	4	12	6	18	18	校訂選修開設114學分
		校訂科目學分數總計		92	7	7	17	11	25	25	
		可修習學分數總計		192	32	32	32	32	32	32	
		彈性教學時間									
一般科目	活動科目	18	班會	6	1	1	1	1	1	1	
			綜合活動	12	2	2	2	2	2	2	2
		每週教學總節數		210	35	35	35	35	35	35	

表 2-4-4-2 設計群美工科 教學科目與學分(節)數表(以科為單位，1 科 1 表)

99 學年度入學學生適用

課程類別	科 目		建議授課節數						備 註		
			第一學年		第二學年		第三學年				
名稱	名 稱	學分	一	二	一	二	一	二			
部 定 必 修 科 目	語文 領域	國文	16	3	3	3	3	2	2	A	
		英文	12	2	2	2	2	2	2		
	數學領域	數學	6	3	3					B	
	社會 領域	歷史	2	2						C	
		地理	2		2					A	
		公民與社會	2			1	1			B	
	自然 領域	基礎物理	2			1	1			A	
		基礎化學	2	1	1					A	
	藝術 領域	美術	2	1	1						
		藝術生活	2	1	1						
	生活 領域	計算機概論	2	1	1					A	
		生涯規劃	2					1	1		
	健康與 體育領 域	體育 I~VI	12	2	2	2	2	2	2		
		健康與護理 I~II	2	1	1						
		全民國防教育 I~II	2	1	1						
		小 計	68	18	18	9	9	7	7	部定必修一般科目 68 學分	
	專 業 科 目										
		小 計								部定必修專業科目學分	
	實 習 科 目		繪畫基礎 I~II	6	3	3					
			基本設計 I~II	6	3	3					
		基礎圖學 I~II	6	3	3						
		色彩原理	2	2							
		設計與生活	2			2					
		造形原理	2			2					
		數位設計基礎	2			2					
		設計概論	2				2				
		創意潛能開發	2				2				
		小 計	30	11	9	6	4	0	0	部定必修實習(務)科目 30 學分	
	專業及實習科目合計	30	11	9	6	4	0	0			
	部定必修科目合計	98	29	27	15	13	7	7	部定必修總計 98 學分		

表 2-4-4-2 設計群美工科 教學科目與學分(節)數表 (續)

99 學年度入學學生適用

課程類別		科目		建議授課節數						備註		
名稱	學分	名稱	學分	第一學年		第二學年		第三學年				
				一	二	一	二	一	二			
校訂科目	必修學分	一般科目 2 學分 1%	當代軍事科技	1			1					
			戰爭與危機的啟示	1				1				
			小 計	2				1	1			校訂必修一般科目 2 學分
		專業科目 2 學分 1%	創意思考與企業識別	2				2				
			小 計	2				2				校訂必修專業科目 2 學分
			必修學分數合計	28			2	8	10	4	4	
	選修學分	一般科目 6 學分 3.1%	數學 III~IV	6			3	3				
			文化創意產業創新學理 I~II	2			1	1				
			文化創意產業資源開發 I~II	4			2	2				
			應選修學分數小計	6								校訂選修一般科目開設 12 學分
		專業科目 14 學分 7.3%	文詞哲理美學 I~II	6						3	3	
			藝用外語學 I~II	6						3	3	
			邏輯思維美學 I~IV	14				2	2	5	5	
			色彩與設計理論 I~II	4						2	2	
			造形原理進階 I~II	4						2	2	
			攝影 I~IV	4				1	1	1	1	
			印刷設計概論 I~II	4						2	2	
			室內空間設計 I~II	6						3	3	
	應選修學分數小計		14									校訂選修專業科目開設 50 學分
	實習(務)科目 46 學分 24%	設計與製圖實作 I~II	6						3	3		
		繪畫進階 I~II	4						2	2		
		水彩 I~IV	10	3	3	2	2					
		繪畫基礎 III~IV	6				3	3				
		立體構成 I~II	4				2	2				
		作品集 I~II	2						1	1		
		設計方法 I~II	4						2	2		
		專題製作進階 I~II	6						3	3		

課程類別		科目		建議授課節數						備註
				第一學年		第二學年		第三學年		
名稱	學分	名稱	學分	一	二	一	二	一	二	
		雕塑工藝 I~II	6					3	3	
		產品設計 I~II	6					3	3	
		模型製作 I~II	6					3	3	
		表現技法 I~II	6					3	3	
		數位設計應用 I~II	6					3	3	
		圖文設計 I~II	6					3	3	
		版畫 I~II	6					3	3	
		水墨 I~II	6					3	3	
		插畫 I~II	4			2	2			
		應選修學分數小計	46							校訂選修實習(務)科目開設 94 學分
		選修學分數合計	66	3	3	9	9	21	21	校訂選修開設 156 學分
		校訂科目學分數總計	94	3	5	17	19	25	25	
		可修習學分數總計	192	32	32	32	32	32	32	
		彈性教學時間								
一般科目	活動科目	18	班會	6	1	1	1	1	1	
			綜合活動	12	2	2	2	2	2	2
		每週教學總節數	210	35	35	35	35	35	35	
		每週教學總節數	210	35	35	35	35	35	35	

表 2-4-4-3 商業與管理群資料處理科 教學科目與學分(節)數表(以科為單位，1 科 1 表)

99 學年度入學學生適用

課程類別	科 目		建議授課節數						備 註		
			第一學年		第二學年		第三學年				
名 稱	名 稱	學分	一	二	一	二	一	二			
部 定 必 修 科 目	語文 領域	國文	16	3	3	3	3	2	2	A	
		英文	12	2	2	2	2	2	2		
	數學領域	數學	6	3	3					B	
	社會 領域	歷史	2	2							C
		地理	2		2						A
		公民與社會	2			1	1				A
	自然 領域	基礎物理	2	1	1						A
		基礎化學	2	1	1						A
	藝術 領域	美術	2	2							
		藝術生活	2		2						
	生活 領域	計算機概論	2	2							B
		生涯規劃	2					1	1		
	健康與 體育領 域	體育 I~VI	12	2	2	2	2	2	2	2	
		健康與護理 I~II	2	1	1						
		全民國防教育 I~II	2	1	1						
		小 計	68	20	18	8	8	7	7	部定必修一般科目 68 學分	
	專 業 科 目	商業概論 I~II	4	2	2						
		經濟學 I~II	8			4	4				
		小 計	12	2	2	4	4				部定必修一般科目 12 學分
	實 習 科 目	會計學 I~II	6	3	3						
會計學 III~IV		4			2	2					
計算機概論 II		2		2							
計算機概論 III~IV		6			3	3					
小 計		18	3	5	5	5				部定必修實習(務)科目 18 學分	
專業及實習科目合計		30	5	7	9	9					
部定必修科目合計		98	25	25	17	17	7	7	部定必修總計 98 學分		

表 2-4-4-3 商業與管理群資料處理科 教學科目與學分(節)數表 (續)

99 學年度入學學生適用

課程類別		科目		建議授課節數						備註		
名稱	學分	名稱	學分	第一學年		第二學年		第三學年				
				一	二	一	二	一	二			
校訂科目	必修學分	一般科目 2 學分 1%	當代軍事科技	1			1					
			戰爭與危機的啟示	1				1				
			小計	2				1	1			校訂必修一般科目 2 學分
		專業科目 0 學分 0%										無開設任何校訂必修專業科目
			小計	0								校訂必修專業科目 0 學分
		實習(務)科目 20 學分 10.4%	網頁設計 I~II	4				2	2			
	專題製作 I~II		4						2	2		
	文書處理 I~II		6	3	3							
	中英文輸入 I~II		4	2	2							
	程式設計 I~II		2				1	1				
	小計		20	5	5	3	3	2	2		校訂必修實習(務)科目 20 學分	
	必修學分數合計			22	5	5	4	4	2	2		
	校訂科目	一般科目 10 學分 5.2%	數學 III~IV	6			3	3				
			文化創意產業創業管理 I~II	2			1	1				
			應用數學 I~IV	8			2	2	2	2		
			應選修學分數小計	10								校訂選修一般科目開設 16 學分
		專業科目 26 學分 13.5%	經濟實務 I~II	4						2	2	
			商用數學 I~II	10						5	5	
			統計學概要 I~II	2				1	1			
			商業文學與修辭 I~II	6						3	3	
商業概論進階 I~II			4						2	2		
行銷學 I~II			4				2	2				
經濟學進階 I~II			8						4	4		
會計學進階 I~II			8						4	4		
英文打字 I~II			4	2	2							
商用英文 III~IV			6						3	3		
實習(務)科目 36 學分 18.8%	企業倫理 I~II	4				2	2					
	民商法概要 I~II	4	2	2								
	電腦網路原理 I~II	4				2	2					
	商業溝通 I~II	4	2	2								
應選修學分數小計			26							校訂選修專業科目開設 72 學分		

課程類別		科目		建議授課節數						備註
				第一學年		第二學年		第三學年		
名稱	學分	名稱	學分	一	二	一	二	一	二	
		多媒體實務 I~II	4			2	2			
		套裝軟體應用 I~II	6			3	3			
		網頁設計進階 I~VI	18	3	3	3	3	3	3	
		電子商務 I~II	4					2	2	
		市場調查與銷售實務 I~II	4					2	2	
		應選修學分數小計	36							校訂選修實習(喬)科目開設 58 學分
		選修學分數合計	72	2	2	11	11	23	23	校訂選修開設 146 學分
		校訂科目學分數總計	94	7	7	15	15	25	25	
		可修習學分數總計	192	32	32	32	32	32	32	
		彈性教學時間								
一般科目	活動科目	18	班會	6	1	1	1	1	1	1
			綜合活動	12	2	2	2	2	2	2
		每週教學總節數	210	35	35	35	35	35	35	
		每週教學總節數	210	35	35	35	35	35	35	

表 2-4-4-4 設計群廣告設計科 教學科目與學分(節)數表(以科為單位，1 科 1 表)

99 學年度入學學生適用

課程類別	科 目		建議授課節數						備 註		
			第一學年		第二學年		第三學年				
名稱	名 稱	學分	一	二	一	二	一	二			
部 定 必 修 科 目	語文 領域	國文	16	3	3	3	3	2	2	A	
		英文	12	2	2	2	2	2	2		
	數學領域	數學	6	3	3					B	
	社會 領域	歷史	2	2							C
		地理	2		2						A
		公民與社會	2			1	1				A
	自然 領域	基礎物理	2			1	1				A
		基礎化學	2	1	1						A
	藝術 領域	美術	2	2							
		藝術生活	2		2						
	生活 領域	計算機概論	2	1	1						A
		生涯規劃	2					1	1		
	健康與 體育領 域	體育 I~VI	12	2	2	2	2	2	2		
		健康與護理 I~II	2	1	1						
		全民國防教育 I~II		2	1	1					
		小 計		68	18	18	9	9	7	7	部定必修一般科目 68 學分
	專 業 科 目										
		小 計									部定必修專業科目學分
	實 習 科 目	繪畫基礎 I~II		6	3	3					
		基本設計 I~II		6	3	3					
基礎圖學 I~II		6	3	3							
色彩原理 I~II		2	1	1							
設計與生活		2			2						
造形原理		2			2						
數位設計基礎		2			2						
設計概論		2				2					
創意潛能開發		2				2					
小 計		30	10	10	6	4			部定必修實習(務)科目 30 學分		
專業及實習科目合計		30	10	10	6	4					
部定必修科目合計		98	28	28	15	13	7	7	部定必修總計 98 學分		

表 2-4-4-4 設計群廣告設計科 教學科目與學分(節)數表 (續)

99 學年度入學學生適用

課程類別		科目		建議授課節數						備註	
名稱	學分	名稱	學分	第一學年		第二學年		第三學年			
				一	二	一	二	一	二		
校訂科目	一般科目 2 學分 1%	當代軍事科技	1			1					
		戰爭與危機的啟示	1				1				
		小 計	2				1	1			校訂必修一般科目 2 學分
	專業科目 12 學分 6.3%	廣告學 I ~ II	2		1	1					
		攝影 I ~ II	4				2	2			
		電腦繪圖 I ~ II	6				3	3			
		小 計	12		1	1	5	5			校訂必修專業科目 12 學分
	實習(務)科目 10 學分 5.2%	專題製作 I ~ II	8						4	4	
		造形與速寫 I ~ II	2				1	1			
		小 計	10				1	1	4	4	校訂必修實習(務)科目 10 學分
	必修學分數合計			28		2	8	10	4	4	
	校訂科目	一般科目 6 學分 3.1%	數學 III ~ IV	6			3	3			
			文化創意產業創新學理 I ~ II	2			1	1			
			文化創意產業資源開發 I ~ II	4			2	2			
			應選修學分數小計	6							
專業科目 6 學分 3.1%		設計繪畫 I ~ II	4		2	2					
		文詞哲理美學 I ~ II	6						3	3	
		藝用外語學 I ~ II	6						3	3	
		邏輯思維美學 I ~ IV	14				2	2	5	5	
		色彩與設計理論 I ~ II	4						2	2	
		造形原理進階 I ~ II	4						2	2	
	色彩應用 I ~ II	2		1	1						
	視覺識別系統	2					2				
應選修學分數小計	6								校訂選修專業科目開設 42 學分		
實習(務)科目 58 學分 30.2%	設計與製圖實作 I ~ II	6						3	3		
	繪畫進階 I ~ II	4						2	2		
	向量繪圖 I ~ II	2		1	1						
	文字造形 I ~ II	2		1	1						
	廣告設計 I ~ II	4				2	2				
	繪畫表現 I ~ II	4				2	2				
	包裝設計 I ~ II	4				2	2				
	設計素描 I ~ II	4				2	2				
	表現技法 I ~ II	4				2	2				
	數位多媒體設計 I ~ IV	4				1	1	2	2		
網頁設計 I ~ II	4						2	2			

課程類別		科目		建議授課節數						備註
				第一學年		第二學年		第三學年		
名稱	學分	名稱	學分	一	二	一	二	一	二	
		畢業製作 I ~ II	6					3	3	
		數位影像處理 I ~	6					3	3	
		商業攝影 I ~ II	4					2	2	
		印刷設計	2					2		
		展示設計 I ~ II	6					3	3	
		廣告設計實務 I ~ II	4					2	2	
		漫畫 I ~ II	6					3	3	
		數位繪畫表現 I ~ II	6					3	3	
		廣告行銷與企劃 I ~ II	6					3	3	
		圖文組版 I ~ II	6					3	3	
		模型製作 I ~ II	6					3	3	
		櫥窗設計 I ~ II	6					3	3	
		動畫設計 I ~ II	6					3	3	
		數位後製 I ~ II	6					3	3	
		作品集製作	2						2	
		應選修學分數小計	58							校訂選修實習(務)科目開設 122 學分
		選修學分數合計	70	3	3	10	12	21	21	校訂選修開設 176 學分
		校訂科目學分數總計	94	4	4	17	19	25	25	
		可修習學分數總計	192	32	32	32	32	32	32	
		彈性教學時間								
一般科目	活動科目	18	班會	6	1	1	1	1	1	
			綜合活動	12	2	2	2	2	2	2
		每週教學總節數	210	35	35	35	35	35	35	
		每週教學總節數	210	35	35	35	35	35	35	

表 2-4-4-5 藝術群美術科 教學科目與學分(節)數表(以科為單位，1 科 1 表)

99 學年度入學學生適用

課程類別	科 目		建議授課節數						備 註		
			第一學年		第二學年		第三學年				
名 稱	名 稱	學分	一	二	一	二	一	二			
部 定 必 修 科 目	語文 領域	國文	16	3	3	3	3	2	2	A	
		英文	12	2	2	2	2	2	2		
	數學領域	數學	4	2	2					S	
	社會 領域	歷史	2	2							C
		地理	2		2						A
		公民與社會	2			1	1				A
	自然 領域	基礎物理	2			1	1				A
		基礎化學	2	1	1						A
	藝術 領域	美術	2	2							
		藝術生活	2		2						
	生活 領域	計算機概論	2	1	1						A
		生涯規劃	2					1	1		
	健康與 體育領 域	體育 I~VI	12	2	2	2	2	2	2		
		健康與護理 I~II	2	1	1						
		全民國防教育 I~II	2	1	1						
		小 計	66	17	17	9	9	7	7		部定必修一般科目 66 學分
	專業 科目										
小 計										部定必修專業科目學分	
實 習 科 目	專業藝術概論	4	2	2							
	藝術欣賞	4			2	2					
	藝術與科技	4			2	2					
	展演實務	12			3	3	3	3			
	小 計	24	2	2	7	7	3	3		部定必修實習(務)科目 24 學分	
專業及實習科目合計		24	2	2	7	7	3	3			
部定必修科目合計		90	19	19	16	16	10	10		部定必修總計 90 學分	

表 2-4-4-5 藝術群美術科 教學科目與學分(節)數表 (續)

99 學年度入學學生適用

課程類別		科目		建議授課節數						備註	
名稱	學分	名稱	學分	第一學年		第二學年		第三學年			
				一	二	一	二	一	二		
校訂科目	一般科目 2 學分 1%	當代軍事科技	1			1					
		戰爭與危機的啟示	1				1				
		小 計	2				1	1			校訂必修一般科目 2 學分
	專業科目 2 學分 1%	色彩學 I~II	2	1	1						
		小 計	2				2				校訂必修專業科目 2 學分
	實習(務)科目 38 學分 19.8%	專題製作 I~II	2						1	1	
		造形與速寫 I~II	2				1	1			
		素描 I~IV	12	3	3	3	3				
		水彩 I~IV	12	3	3	3	3				
		水墨書畫 I~IV	10	2	2	3	3				
		小 計	38	8	8	10	10	1	1		校訂必修實習(務)科目 38 學分
	必修學分數合計			42	9	9	11	11	1	1	
	一般科目 0 學分 0%										無開設任何校訂選修一般科目
		應選修學分數小計	6								校訂選修一般科目開設 0 學分
	專業科目 22 學分 11.5%	文詞哲理美學 I~II	6						3	3	
		藝用外語學 I~II	6						3	3	
		邏輯思維美學 I~IV	14				2	2	5	5	
		色彩與設計理論 I~II	4						2	2	
		造形原理進階 I~II	4						2	2	
		基礎圖學 I~II	4	2	2						
基本設計 I~II		4	2	2							
視覺設計 I~II		4				2	2				
美術鑑賞		2						2			
篆刻		2						2			
素材研究		2							2		
空間設計		2							2		
複合媒材 I~II		4						2	2		
造型藝術鑑賞 I~II		2						1	1		
印刷設計 I~II		4						2	2		
作品集製作 I~II	2						1	1			
應選修學分數小計	22									校訂選修專業科目開設 66 學分	
實習(務)科目 38 學分 19.8%	設計與製圖實作 I~II	6						3	3		
	繪畫進階 I~II	4						2	2		
	立體造形 I~II	4	2	2							

課程類別		科目		建議授課節數						備註
				第一學年		第二學年		第三學年		
名稱	學分	名稱	學分	一	二	一	二	一	二	
		插畫 I~II	4			2	2			
		攝影 I~IV	6			1	1	2	2	
		創意表現 I~II	4					2	2	
		專題製作進階 I~II	6					3	3	
		水墨書畫 V~VI	6					3	3	
		水彩創作 I~II	6					3	3	
		油畫創作 I~II	6					3	3	
		表現技法 I~II	6					3	3	
		數位藝術 I~II	6					3	3	
		版畫 I~II	6					3	3	
		裝飾藝術創作 I~II	6					3	3	
		油畫 I~II	6			3	3			
		應選修學分數小計	38							校訂選修實習(務)科目開設 82 學分
		選修學分數合計	60	4	4	5	5	21	21	校訂選修開設 148 學分
		校訂科目學分數總計	102	13	13	16	16	22	22	
		可修習學分數總計	192	32	32	32	32	32	32	
		彈性教學時間								
一般科目	活動科目	18	班會	6	1	1	1	1	1	1
			綜合活動	12	2	2	2	2	2	2
		每週教學總節數	210	35	35	35	35	35	35	
		每週教學總節數	210	35	35	35	35	35	35	

(五)科目開設流程表

類別：一般科目(含部定、校訂一般科目)

表 2-4-5-1-1 電機與電子群資訊科 科目開設流程表

課程類別	學年 課程領域	第一學年		第二學年		第三學年	
		第一學期	第二學期	第一學期	第二學期	第一學期	第二學期
部定科目	語文領域	國文 I	→ 國文 II	→ 國文 III	→ 國文 IV	→ 國文 V	→ 國文 VI
		英文 I	→ 英文 II	→ 英文 III	→ 英文 IV	→ 英文 V	→ 英文 VI
	數學領域	數學 I	→ 數學 II	→	→	→	→
		歷史	→	→	→	→	→
	社會領域	→	地理	→	→	→	→
		→	→	公民與社會 I	→ 公民與社會 II	→	→
	自然領域	基礎物理 I	→ 基礎物理 II	→	→	→	→
		基礎化學 I	→ 基礎化學 II	→	→	→	→
	藝術領域	美術	→	→	→	→	→
		→	藝術生活	→	→	→	→
	生活領域	→	→	→ 計算機概論 I	→ 計算機概論 II	→	→
		→	→	→	→	→ 生涯規劃 I	→ 生涯規劃 II
	健康與體育領域	體育 I	→ 體育 II	→ 體育 III	→ 體育 IV	→ 體育 V	→ 體育 VI
健康與護理 I		→ 健康與護理 II	→	→	→	→	
全民國防	全民國防教育 I	→ 全民國防教育 II	→	→	→	→	
	→	→	→ 當代軍事科技	→	→	→	
校訂科目	全民國防	→	→	→ 戰爭與危機的啟示	→	→	
		→	→	→ 數學 III	→ 數學 IV	→	
	數學領域	→	→	→ 應用數學 I	→ 應用數學 II	→ 應用數學 III	→ 應用數學 IV
		→	→	→ 文化創意產業創業管理 I	→ 文化創意產業創業管理 II	→	→
	藝術領域	→	→	→	→	→	→
		→	→	→	→	→	→
	→	→	→	→	→	→	
	→	→	→	→	→	→	
	→	→	→	→	→	→	
	→	→	→	→	→	→	
	→	→	→	→	→	→	
	→	→	→	→	→	→	
	→	→	→	→	→	→	
→	→	→	→	→	→		

備註：1.科目如無相關聯性者應分列填寫，列請自行增刪調整，空白列請刪除。

2.以科為單位，若全校(群)一般科目開設流程相同時，則以校(群)為單位，全校(群)1表，表頭之○○科省略。

表 2-4-5-1-2 設計群美工科 科目開設流程表

課程類別	學年 課程領域	第一學年		第二學年		第三學年	
		第一學期	第二學期	第一學期	第二學期	第一學期	第二學期
部定科目	語文領域	國文 I →	國文 II →	國文 III →	國文 IV →	國文 V →	國文 VI
		英文 I →	英文 II →	英文 III →	英文 IV →	英文 V →	英文 VI
	數學領域	數學 I →	數學 II →				
		歷史 →					
	社會領域		地理 →				
				→ 公民與社會 I →	公民與社會 II →		
	自然領域			→ 基礎物理 I →	基礎物理 II →		
		基礎化學 I →	基礎化學 II →				
	藝術領域	美術 I →	美術 II →				
		藝術生活 I →	藝術生活 II →				
	生活領域	計算機概論 I →	計算機概論 II →				
						→ 生涯規劃 I →	生涯規劃 II
	健康與體育領域	體育 I →	體育 II →	體育 III →	體育 IV →	體育 V →	體育 VI
健康與護理 I →		健康與護理 II →					
全民國防	全民國防教育 I →	全民國防教育 II →					
校訂科目	全民國防		→ 當代軍事科技 →				
	全民國防			→ 戰爭與危機的啟示 →			
	數學領域		→ 數學 III →	數學 IV →			
	藝術領域			→ 文化创意產業創新學理 I →	文化创意產業創新學理 II →		
				→ 文化创意產業資源開發 I →	文化创意產業資源開發 II →		

備註：1.科目如無相關聯性者應分列填寫，列請自行增刪調整，空白列請刪除。

2.以科為單位，若全校(群)一般科目開設流程相同時，則以校(群)為單位，全校(群)1表，表頭之○○科省略。

表 2-4-5-1-3 商業與管理群資料處理科 科目開設流程表

課程類別	學年 課程領域	第一學年		第二學年		第三學年	
		第一學期	第二學期	第一學期	第二學期	第一學期	第二學期
部定科目	語文領域	國文 I →	國文 II →	國文 III →	國文 IV →	國文 V →	國文 VI
		英文 I →	英文 II →	英文 III →	英文 IV →	英文 V →	英文 VI
	數學領域	數學 I →	數學 II →				
	社會領域	歷史 →					
			地理 →				
				公民與社會 I →	公民與社會 II →		
	自然領域	基礎物理 I →	基礎物理 II →				
		基礎化學 I →	基礎化學 II →				
	藝術領域	美術 →					
			藝術生活 →				
	生活領域	計算機概論 →					
						生涯規劃 I →	生涯規劃 II
	健康與體育領域	體育 I →	體育 II →	體育 III →	體育 IV →	體育 V →	體育 VI
健康與護理 I →		健康與護理 II →					
全民國防	全民國防教育 I →	全民國防教育 II →					
校訂科目	全民國防			當代軍事科技 →			
	全民國防			戰爭與危機的啟示 →			
	數學領域			數學 III →	數學 IV →		
				應用數學 I →	應用數學 II →	應用數學 III →	應用數學 IV
	藝術領域			文化创意產業創業管理 I →	文化创意產業創業管理 II →		

備註：1.科目如無相關聯性者應分列填寫，列請自行增刪調整，空白列請刪除。

2.以科為單位，若全校(群)一般科目開設流程相同時，則以校(群)為單位，全校(群)1表，表頭之○○科省略。

表 2-4-5-1-4 設計群廣告設計科 科目開設流程表

課程類別	學年 課程領域	第一學年		第二學年		第三學年	
		第一學期	第二學期	第一學期	第二學期	第一學期	第二學期
部定科目	語文領域	國文 I →	國文 II →	國文 III →	國文 IV →	國文 V →	國文 VI
		英文 I →	英文 II →	英文 III →	英文 IV →	英文 V →	英文 VI
	數學領域	數學 I →	數學 II →				
	社會領域	歷史 →					
			地理 →				
				公民與社會 I →	公民與社會 II →		
	自然領域			基礎物理 I →	基礎物理 II →		
		基礎化學 I →	基礎化學 II →				
	藝術領域	美術 →					
			藝術生活 →				
	生活領域	計算機概論 I →	計算機概論 II →				
						生涯規劃 I →	生涯規劃 II
健康與體育領域	體育 I →	體育 II →	體育 III →	體育 IV →	體育 V →	體育 VI	
	健康與護理 I →	健康與護理 II →					
全民國防	全民國防教育 I →	全民國防教育 II →					
校訂科目	全民國防			當代軍事科技 →			
	全民國防				戰爭與危機的啟示 →		
	數學領域			數學 III →	數學 IV →		
				文化創意產業創新學理 I →	文化創意產業創新學理 II →		
	藝術領域			文化創意產業資源開發 I →	文化創意產業資源開發 II →		

備註：1.科目如無相關聯性者應分列填寫，列請自行增刪調整，空白列請刪除。

2.以科為單位，若全校(群)一般科目開設流程相同時，則以校(群)為單位，全校(群)1表，表頭之○○科省略。

表 2-4-5-1-5 藝術群美術科 科目開設流程表

課程類別	學年 課程領域	第一學年		第二學年		第三學年	
		第一學期	第二學期	第一學期	第二學期	第一學期	第二學期
部定科目	語文領域	國文 I	→ 國文 II	→ 國文 III	→ 國文 IV	→ 國文 V	→ 國文 VI
		英文 I	→ 英文 II	→ 英文 III	→ 英文 IV	→ 英文 V	→ 英文 VI
	數學領域	數學 I	→ 數學 II	→	→	→	→
		社會領域	歷史	→	→	→	→
	→		→ 地理	→	→	→	→
	→		→	→ 公民與社會 I	→ 公民與社會 II	→	→
	自然領域	→	→	→ 基礎物理 I	→ 基礎物理 II	→	→
		基礎化學 I	→ 基礎化學 II	→	→	→	→
	藝術領域	→	→	→	→	→	→
		美術	→	→	→	→	→
	生活領域	→	→ 藝術生活	→	→	→	→
		計算機概論 I	→ 計算機概論 II	→	→	→	→
	健康與體育領域	→	→	→	→	→ 生涯規劃 I	→ 生涯規劃 II
		體育 I	→ 體育 II	→ 體育 III	→ 體育 IV	→ 體育 V	→ 體育 VI
全民國防	健康與護理 I	→ 健康與護理 II	→	→	→	→	
	全民國防教育 I	→ 全民國防教育 II	→	→	→	→	
校訂科目	全民國防	→	→ 當代軍事科技	→	→	→	
	全民國防	→	→	→ 戰爭與危機的啟示	→	→	
	→	→	→	→	→	→	
	→	→	→	→	→	→	
	→	→	→	→	→	→	
	→	→	→	→	→	→	
	→	→	→	→	→	→	
	→	→	→	→	→	→	
	→	→	→	→	→	→	
	→	→	→	→	→	→	
	→	→	→	→	→	→	
	→	→	→	→	→	→	
	→	→	→	→	→	→	
	→	→	→	→	→	→	

備註：1.科目如無相關聯性者應分列填寫，列請自行增刪調整，空白列請刪除。

2.以科為單位，若全校(群)一般科目開設流程相同時，則以校(群)為單位，全校(群)1表，表頭之○○科省略。

類別：專業及實習科目(含部定、校訂之專業及實習、實務科目)

表 2-4-5-2-1 電機電子群資訊科 科目開設流程表(以科為單位，1科1表)

課程類別	學年 科目類別	第一學年		第二學年		第三學年		
		第一學期	第二學期	第一學期	第二學期	第一學期	第二學期	
部定科目	專業科目	基本電學 I	→ 基本電學 II	→	→	→	→	
		→	→	→ 電子學 I	→ 電子學 II	→	→	
		→	→	→	→ 數位邏輯	→	→	
	實習科目	基本電學實習 I	→ 基本電學實習 II	→	→	→	→	
		→	→	→ 電子學實習 I	→ 電子學實習 II	→	→	
		→	→	→	→ 數位邏輯實習	→	→	
校訂科目	專業科目	電腦繪圖 I	→ 電腦繪圖 II	→	→	→	→	
		影像處理 I	→ 影像處理 II	→ 程式設計 I	→ 程式設計 II	→	→	
		電工機械 I	→ 電工機械 II	→ 電子儀表	→	→ 套裝軟體應用 I	→ 套裝軟體應用 II	
		→	→	→ 互動媒體	→	→ 網路管理 I	→ 網路管理 II	
		→	→	→ 動態網頁 I	→ 動態網頁 II	→ 資料結構 I	→ 資料結構 II	
		→	→	→ 行動商務 I	→ 行動商務 II	→ 行動商務 III	→ 行動商務 IV	
	實習科目	→	→	→	→	→ 微電腦週邊 I	→ 微電腦週邊 II	
		資訊技術實習 I	→ 資訊技術實習 II	→	→ 資訊技術實習 III	→ 資訊技術實習 IV	→	
		→	→	→	→ 網頁設計 I	→ 網頁設計 II	→ 專題製作 I	→ 專題製作 II
		→	→	→	→	→ 電腦軟體應用實習	→ 電腦網路實習 I	→ 電腦網路實習 II
		→	→	→	→	→ 單晶片控制 I	→ 單晶片控制 II	
		→	→	→	→	→ 微電腦控制實習 I	→ 微電腦控制實習 II	
		→	→	→	→	→ 電子商務 I	→ 電子商務 II	
		→	→	→	→	→ 資料庫 I	→ 資料庫 II	
		→	→	→	→	→ 電腦硬體維護實習 I	→ 電腦硬體維護實習 II	
→	→	→	→	→ 專業實習 I	→ 專業實習 II			

備註：1.科目如無相關聯性者應分列填寫，列請自行增刪調整，空白列請刪除。
2.表序號請依實際情形延續編碼。

表 2-4-5-2-2 設計群美工科 科目開設流程表(以科為單位，1 科 1 表)

課程類別	學年 科目類別	第一學年		第二學年		第三學年	
		第一學期	第二學期	第一學期	第二學期	第一學期	第二學期
部定科目	專業科目					→	→
	實習科目	繪畫基礎I	→ 繪畫基礎II	→ 設計與生活	→ 設計概論	→	→
		基本設計I	→ 基本設計II	→ 造形原理	→	→	→
		基礎圖學I	→ 基礎圖學II	→ 數位設計基礎	→	→	→
		色彩原理	→ 繪畫基礎II	→ 設計與生活	→	→	→
	→	→	→ 創意潛能開發	→	→		
專業科目	字學與標誌設計I	→ 字學與標誌設計II	→ 攝影I	→ 攝影II	→ 攝影III	→ 攝影IV	
		→	→	→	→ 印刷設計概論I	→ 印刷設計概論II	
		→	→	→	→ 室內空間設計I	→ 室內空間設計II	
		→	→	→	→ 文詞哲理美學I	→ 文詞哲理美學II	
		→	→	→	→ 藝用外語學I	→ 藝用外語學II	
		→	→ 邏輯思維美學I	→ 邏輯思維美學II	→ 邏輯思維美學III	→ 邏輯思維美學IV	
		→	→	→	→ 色彩與設計理論I	→ 色彩與設計理論II	
	→	→ 創意思考與企業識別	→	→ 造形原理進階I	→ 造形原理進階II		
校訂科目	實習科目	水彩	→ 水彩II	→ 水彩III	→ 水彩IV	→	→
			→ 色彩應用	→ 繪畫基礎III	→ 繪畫基礎IV	→	→
			→	→ 專題製作I	→ 專題製作II	→ 專題製作III	→ 專題製作IV
			→	→ 立體構成I	→ 立體構成II	→ 設計與製圖實作I	→ 設計與製圖實作II
			→	→ 造形與速寫I	→ 造形與速寫II	→ 繪畫進階I	→ 繪畫進階II
			→	→	→ 造形設計	→ 作品集I	→ 作品集II
			→	→	→ 數位設計概論	→ 設計方法I	→ 設計方法II
			→	→	→	→ 專題製作進階I	→ 專題製作進階II
			→	→	→	→ 數位設計應用I	→ 數位設計應用II
			→	→	→	→ 雕塑工藝I	→ 雕塑工藝II
			→	→	→	→ 產品設計I	→ 產品設計II
			→	→	→	→ 模型製作I	→ 模型製作II
			→	→	→	→ 表現技法I	→ 表現技法II
			→	→	→	→ 數位設計應用III	→ 數位設計應用IV
			→	→	→	→ 圖文設計I	→ 圖文設計II
			→	→	→	→ 版畫I	→ 版畫II
	→	→	→	→ 水墨I	→ 水墨II		
	→	→ 插畫I	→ 插畫II	→	→		

備註：1.科目如無相關聯性者應分列填寫，列請自行增刪調整，空白列請刪除。

2.表序號請依實際情形延續編碼。

表 2-4-5-2-3 商業與管理群資料處理科 科目開設流程表(以科為單位，1 科 1 表)

課程類別	學年 科目類別	第一學年		第二學年		第三學年		
		第一學期	第二學期	第一學期	第二學期	第一學期	第二學期	
部定科目	專業科目	商業概論I	→ 商業概論II	→	→	→	→	
			→	→ 經濟學I	→ 經濟學II	→	→	
	實習科目	會計學I	→ 會計學II	→ 會計學III	→ 會計學IV	→	→	
			→ 計算機概論II	→ 計算機概論III	→ 計算機概論IV	→	→	
校定科目	專業科目		→	→	→	→ 商業文學與修辭學I	→ 商業文學與修辭學II	
			→	→	→	→ 商用英文 I	→ 商用英文II	
			→	→	→	→ 商用數學 I	→ 商用數學II	
			→	→	→	→ 經濟學進階I	→ 經濟學進階II	
			→	→	→	→ 會計學進階I	→ 會計學進階II	
			→	→	→	→ 商業概論進階I	→ 商業概論進階II	
			→	→ 行銷學 I	→ 行銷學 II	→	→	
			→	→ 電腦網路原理 I	→ 電腦網路原理 II	→	→	
			商業溝通 I	→ 商業溝通 II	→	→	→	→
			英文打字 I	→ 英文打字 II	→	→	→	→
				→ 企業倫理 I	→ 企業倫理 II	→	→	→
			民商法概要 I	→ 民商法概要 II	→	→	→	→
				→ 統計學概要 I	→ 統計學概要 II	→	→	→
				→	→	→	→ 經濟實務 I	→ 經濟實務 II
	實習科目			→	→	→	→ 專題製作 I	→ 專題製作 II
			文書處理 I	→ 文書處理 II	→	→	→	→
			中英文輸入 I	→ 中英文輸入 II	→	→	→	→
				→	→ 程式設計 I	→ 程式設計 II	→	→
				→	→ 網頁設計 I	→ 網頁設計 II	→	→
				→	→	→	→ 計算機應用 I	→ 計算機應用 II
				→	→ 套裝軟體應用 I	→ 套裝軟體應用 II	→ 資料庫 I	→ 資料庫 II
			影像處理 I	→ 影像處理 II	→ 多媒體實務 I	→ 多媒體實務 II	→	→
				→	→	→	→ 電子商務 I	→ 電子商務 II
			網頁設計進階 I	→ 網頁設計進階 II	→ 網頁設計進階 III	→ 網頁設計進階 IV	→ 網頁設計進階 V	→ 網頁設計進階 VI
			會計實務 I	→ 會計實務 II	→ 會計實務 III	→ 會計實務 IV	→ 會計實務 V	→ 會計實務 VI
				→	→	→	→ 市場調查與銷售實務 II	→ 市場調查與銷售實務 III

備註：1.科目如無相關聯性者應分列填寫，列請自行增刪調整，空白列請刪除。
2.表序號請依實際情形延續編碼。

表 2-4-5-2-4 設計群廣告設計科 科目開設流程表(以科為單位，1 科 1 表)

課程類別	學年 科目類別	第一學年		第二學年		第三學年	
		第一學期	第二學期	第一學期	第二學期	第一學期	第二學期
部定科目	專業科目					→	→
	實習科目					→	→
		繪畫基礎 I	→ 繪畫基礎 II	→ 設計與生活	→ 設計概論	→	→
		基本設計 I	→ 基本設計 II	→ 造型原理	→ 創意潛能開發	→	→
校訂科目	專業科目	基礎圖學 I	→ 基礎圖學 II	→ 數位設計基礎	→	→	→
		色彩原理	→ 色彩原理	→	→	→	→
		廣告學	→ 廣告學	→ 攝影 I	→ 攝影 II	→ 色彩與設計理論 I	→ 色彩與設計理論 II
		繪畫基礎 I	→ 繪畫基礎 II	→ 電腦繪圖 I	→ 電腦繪圖 II	→ 造型原理進階 I	→ 造型原理進階 II
		色彩應用 I	→ 色彩應用 II	→	→ 視覺識別系統	→ 文詞哲理美學 I	→ 文詞哲理美學 II
		→	→	→	→ 藝用外語學 I	→ 藝用外語學 II	
		→	→ 邏輯思維美學	→ 邏輯思維美學 II	→ 邏輯思維美學 III	→ 邏輯思維美學 IV	
	專業科目	文字造形 I	→ 文字造形 II	→ 表現技法 I	→ 表現技法 II	→ 設計與製圖實作 I	→ 設計與製圖實作 II
		向量繪圖 I	→ 向量繪圖 II	→ 廣告設計 I	→ 廣告設計 II	→ 繪畫進階 I	→ 繪畫進階 II
			→	→ 設計素描 I	→ 設計素描 II	→ 專題製作 I	→ 專題製作 II
			→	→ 繪畫表現 I	→ 繪畫表現 II	→ 畢業製作 I	→ 畢業製作 II
			→	→ 包裝設計 I	→ 包裝設計 II	→ 數位影像處理	→ 數位影像處理 II
			→	→ 造形與速寫 I	→ 造形與速寫 II	→ 商業攝影 I	→ 商業攝影 II
			→	→ 數位多媒體設計	→ 數位多媒體設計 II	→ 數位多媒體設計 III	→ 數位多媒體設計 IV
			→	→	→	→ 網頁設計 I	→ 網頁設計 II
			→	→	→	→ 印刷設計	→ 作品集製作
			→	→	→	→ 展示設計 I	→ 展示設計 II
			→	→	→	→ 廣告設計實務 I	→ 廣告設計實務 II
			→	→	→	→ 漫畫 I	→ 漫畫 II
			→	→	→	→ 數位繪畫表現 I	→ 數位繪畫表現 II
		→	→	→	→ 廣告行銷與企劃 I	→ 廣告行銷與企劃 II	
		→	→	→	→ 圖文組版 I	→ 圖文組版 II	
		→	→	→	→ 模型製作 I	→ 模型製作 II	
	→	→	→	→ 櫥窗設計 I	→ 造型表現 II		
	→	→	→	→ 動畫設計 I	→ 動畫設計 II		
	→	→	→	→ 數位後製 I	→ 數位後製 II		

備註：1.科目如無相關聯性者應分列填寫，列請自行增刪調整，空白列請刪除。
2.表序號請依實際情形延續編碼。

表 2-4-5-2-5 藝術群美術科 科目開設流程表(以科為單位，1 科 1 表)

課程類別	學年 科目類別	第一學年		第二學年		第三學年	
		第一學期	第二學期	第一學期	第二學期	第一學期	第二學期
部定科目	專業科目	專業藝術概論I	→ 專業藝術概論II	→	→	→	→
	實習科目	→	→	→ 藝術欣賞 I	→ 藝術欣賞 II	→	→
校訂科目	專業科目	→	→	→ 藝術與科技 I	→ 藝術與科技 II	→	→
		→	→	→ 展演實務 I	→ 展演實務 II	→ 展演實務 III	→ 展演實務 IV
		→	→	→	→	→ 文詞哲理美學 I	→ 文詞哲理美學 II
		→	→	→	→	→ 藝用外語學 I	→ 藝用外語學 II
		→	→	→ 邏輯思維美學 I	→ 邏輯思維美學 II	→ 邏輯思維美學 III	→ 邏輯思維美學 IV
		→	→	→	→	→ 色彩與設計理論 I	→ 色彩與設計理論 II
		→	→	→	→	→ 造型原理進階 I	→ 造型原理進階 II
		色彩學 I	→ 色彩學 II	→	→	→	→
		基礎圖學 I	→ 基礎圖學 II	→	→	→	→
		基本設計 I	→ 基本設計 II	→ 視覺設計 I	→ 視覺設計 II	→ 印刷設計 I	→ 印刷設計 II
		→	→	→	→	→ 作品集製作 I	→ 作品集製作 II
		→	→	→	→	→ 複合媒材 I	→ 複合媒材 II
		→	→	→	→	→ 造型藝術鑑賞 I	→ 造型藝術鑑賞 II
		→	→	→	→	→ 美術鑑賞	→
	→	→	→	→	→ 篆刻	→	
	→	→	→	→	→	→ 素材研究	
	→	→	→	→	→	→ 空間設計	
	實習科目	立體造型 I	→ 立體造型 II	→	→	→	→
		素描 I	→ 素描 II	→ 素描 III	→ 素描 IV	→	→
		水彩 I	→ 水彩 II	→ 水彩 III	→ 水彩 IV	→ 水彩創作 I	→ 水彩創作 II
		水墨書畫 I	→ 水墨書畫 II	→ 水墨書畫 III I	→ 水墨書畫 IV	→ 水墨書畫 V	→ 水墨書畫 IV
		→	→	→ 油畫 I	→ 油畫 II	→ 油畫創作 I	→ 油畫創作 II
		→	→	→ 攝影 I	→ 攝影 II	→ 攝影 III	→ 攝影 IV
		→	→	→ 造形與速寫 I	→ 造形與速寫 II	→	→
		→	→	→ 插畫 I	→ 插畫 II	→	→
		→	→	→	→	→ 設計與製圖實作 I	→ 設計與製圖實作 II
		→	→	→	→	→ 繪畫進階 I	→ 繪畫進階 II
		→	→	→	→	→ 專題製作 I	→ 專題製作 II
→		→	→	→	→ 專題製作進階 I	→ 專題製作進階 II	
→		→	→	→	→ 表現技法 I	→ 表現技法 II	
→		→	→	→	→ 創意表現 I	→ 創意表現 II	
→	→	→	→	→ 數位藝術 I	→ 數位藝術 II		
→	→	→	→	→ 版畫 I	→ 版畫 II		
→	→	→	→	→ 裝飾藝術創作 I	→ 裝飾藝術創作 II		

備註：1.科目如無相關聯性者應分列填寫，列請自行增刪調整，空白列請刪除。

2.表序號請依實際情形延續編碼。

(六)科選課建議表(以進路為導向)

表 2-4-6-1-1 電機與電子群 部定及校訂一般科目選課建議表(以換群為單位，1群1表)

課程領域	科目名稱	年級	學期	學分	必選修	備註
語文領域	國文 I	一	一	3	必修	
	國文 II	一	二	3	必修	
	國文 III	二	一	3	必修	
	國文 IV	二	二	3	必修	
	國文 V	三	一	2	必修	
	國文 VI	三	二	2	必修	
	英文 I	一	一	2	必修	
	英文 II	一	二	2	必修	
	英文 III	二	一	2	必修	
	英文 IV	二	二	2	必修	
	英文 V	三	一	2	必修	
	英文 VI	三	二	2	必修	
數學領域	數學 I	一	一	2	必修	
	數學 II	一	二	2	必修	
	數學 III	二	一	4	選修	
	數學 IV	二	二	4	選修	
	應用數學 I	二	一	2	選修	
	應用數學 II	二	二	2	選修	
	應用數學 III	三	一	2	選修	
	應用數學 IV	三	二	2	選修	
社會領域	歷史	一	一	2	必修	
	地理	一	二	2	必修	
	公民與社會 I	二	一	1	必修	
	公民與社會 II	二	二	1	必修	
自然領域	基礎物理 I	一	一	1	必修	
	基礎物理 II	一	二	1	必修	
	基礎化學 I	一	一	1	必修	
	基礎化學 II	一	二	1	必修	
藝術領域	美術	一	一	2	必修	
	藝術生活	一	二	2	必修	
	文化創意產業創業管理 I	二	一	2	選修	
	文化創意產業創業管理 II	二	二	2	選修	
生活領域	計算機概論 I	二	一	1	必修	
	計算機概論 II	二	二	1	必修	
	生涯規劃 I	三	一	1	必修	
	生涯規劃 II	三	二	1	必修	
健康與體育	體育 I	一	一	2	必修	

課程領域	科目名稱	年級	學期	學分	必選修	備註
	體育Ⅱ	一	二	2	必修	
	體育Ⅲ	二	一	2	必修	
	體育Ⅳ	二	二	2	必修	
	體育Ⅴ	三	一	2	必修	
	體育Ⅵ	三	二	2	必修	
	健康與護理Ⅰ	一	一	1	必修	
	健康與護理Ⅱ	一	二	1	必修	
全民國防教育	全民國防教育Ⅰ	一	一	1	必修	
	全民國防教育Ⅱ	一	二	1	必修	
	當代軍事科技	二	一	1	必修	
	戰爭與危機的啟示	二	二	1	必修	

備註：表序號請依實際情形延續編碼。

表 2-4-6-1-2 設計群 部定及校訂一般科目選課建議表(以校群為單位，1 群 1 表)

課程領域	科目名稱	年級	學期	學分	必選修	備註
語文領域	國文 I	一	一	3	必修	
	國文 II	一	二	3	必修	
	國文 III	二	一	3	必修	
	國文 IV	二	二	3	必修	
	國文 V	三	一	2	必修	
	國文 VI	三	二	2	必修	
	英文 I	一	一	2	必修	
	英文 II	一	二	2	必修	
	英文 III	二	一	2	必修	
	英文 IV	二	二	2	必修	
	英文 V	三	一	2	必修	
	英文 VI	三	二	2	必修	
數學領域	數學 I	一	一	2	必修	
	數學 II	一	二	2	必修	
	數學 III	二	一	3	選修	
	數學 IV	二	二	3	選修	
社會領域	歷史	一	一	2	必修	
	地理	一	二	2	必修	
	公民與社會 I	二	一	1	必修	
	公民與社會 II	二	二	1	必修	
自然領域	基礎物理 I	二	一	1	必修	
	基礎物理 II	二	二	1	必修	
	基礎化學 I	一	一	1	必修	
	基礎化學 II	一	二	1	必修	
藝術領域	美術	一	一	2	必修	
	藝術生活	一	二	2	必修	
	文化創意產業創新學理 I	二	一	1	選修	
	文化創意產業創新學理 II	二	二	1	選修	
	文化創意產業資源開發 I	二	一	2	選修	
	文化創意產業資源開發 II	二	二	2	選修	
生活領域	計算機概論 I	一	一	1	必修	
	計算機概論 II	一	二	1	必修	
	生涯規劃 I	三	一	1	必修	
	生涯規劃 II	三	二	1	必修	
健康與	體育 I	一	一	2	必修	

課程領域	科目名稱	年級	學期	學分	必選修	備註
體育領域	體育Ⅱ	一	二	2	必修	
	體育Ⅲ	二	一	2	必修	
	體育Ⅳ	二	二	2	必修	
	體育Ⅴ	三	一	2	必修	
	體育Ⅵ	三	二	2	必修	
	健康與護理Ⅰ	一	一	1	必修	
	健康與護理Ⅱ	一	二	1	必修	
全民國防教育	全民國防教育Ⅰ	一	一	1	必修	
	全民國防教育Ⅱ	一	二	1	必修	
	當代軍事科技	二	一	1	必修	
	戰爭與危機的啟示	二	二	1	必修	

備註：表序號請依實際情形延續編碼。

表 2-4-6-1-3 商業與管理群 部定及校訂一般科目選課建議表(以按群為單位，1群1表)

課程領域	科目名稱	年級	學期	學分	必選修	備註
語文領域	國文 I	一	一	3	必修	
	國文 II	一	二	3	必修	
	國文 III	二	一	3	必修	
	國文 IV	二	二	3	必修	
	國文 V	三	一	2	必修	
	國文 VI	三	二	2	必修	
	英文 I	一	一	2	必修	
	英文 II	一	二	2	必修	
	英文 III	二	一	2	必修	
	英文 IV	二	二	2	必修	
	英文 V	三	一	2	必修	
英文 VI	三	二	2	必修		
數學領域	數學 I	一	一	2	必修	
	數學 II	一	二	2	必修	
	數學 III	二	一	3	選修	
	數學 IV	二	二	3	選修	
	應用數學 I	二	一	2	選修	
	應用數學 II	二	二	2	選修	
	應用數學 III	三	一	2	選修	
	應用數學 IV	三	二	2	選修	
社會領域	歷史	一	一	2	必修	
	地理	一	二	2	必修	
	公民與社會 I	二	一	1	必修	
	公民與社會 II	二	二	1	必修	
自然領域	基礎物理 I	一	一	1	必修	
	基礎物理 II	一	二	1	必修	
	基礎化學 I	一	一	1	必修	
	基礎化學 II	一	二	1	必修	
藝術領域	美術	一	一	2	必修	
	藝術生活	一	二	2	必修	
	文化創意產業創業管理 I	二	一	1	選修	
	文化創意產業創業管理 II	二	二	1	選修	
生活領域	計算機概論 I	一	二	2	必修	
	生涯規劃 I	三	一	1	必修	
	生涯規劃 II	三	二	1	必修	
健康與體育領域	體育 I	一	一	2	必修	
	體育 II	一	二	2	必修	

課程領域	科目名稱	年級	學期	學分	必選修	備註
	體育Ⅲ	二	一	2	必修	
	體育Ⅳ	二	二	2	必修	
	體育Ⅴ	三	一	2	必修	
	體育Ⅵ	三	二	2	必修	
	健康與護理Ⅰ	一	一	1	必修	
	健康與護理Ⅱ	一	二	1	必修	
全民國防教育	全民國防教育Ⅰ	一	一	1	必修	
	全民國防教育Ⅱ	一	二	1	必修	
	當代軍事科技	二	一	1	必修	
	戰爭與危機的啟示	二	二	1	必修	

備註：表序號請依實際情形延續編碼。

表 2-4-6-1-4 藝術群 部定及校訂一般科目選課建議表(以校群為單位，1 群 1 表)

課程領域	科目名稱	年級	學期	學分	必選修	備註
語文領域	國文 I	一	一	3	必修	
	國文 II	一	二	3	必修	
	國文 III	二	一	3	必修	
	國文 IV	二	二	3	必修	
	國文 V	三	一	2	必修	
	國文 VI	三	二	2	必修	
	英文 I	一	一	2	必修	
	英文 II	一	二	2	必修	
	英文 III	二	一	2	必修	
	英文 IV	二	二	2	必修	
	英文 V	三	一	2	必修	
	英文 VI	三	二	2	必修	
數學領域	數學 I	一	一	2	必修	
	數學 II	一	二	2	必修	
社會領域	歷史	一	一	2	必修	
	地理	一	二	2	必修	
	公民與社會 I	二	一	1	必修	
	公民與社會 II	二	二	1	必修	
自然領域	基礎物理 I	二	一	1	必修	
	基礎物理 II	二	二	1	必修	
	基礎化學 I	一	一	1	必修	
	基礎化學 II	一	二	1	必修	
藝術領域	美術	一	一	2	必修	
	藝術生活	一	二	2	必修	
生活領域	計算機概論 I	一	一	1	必修	
	計算機概論 II	一	二	1	必修	
	生涯規劃 I	三	一	1	必修	
	生涯規劃 II	三	二	1	必修	
健康與體育領域	體育 I	一	一	2	必修	
	體育 II	一	二	2	必修	
	體育 III	二	一	2	必修	
	體育 IV	二	二	2	必修	
	體育 V	三	一	2	必修	
	體育 VI	三	二	2	必修	
	健康與護理 I	一	一	1	必修	
	健康與護理 II	一	二	1	必修	
全民國防教育	全民國防教育 I	一	一	1	必修	
	全民國防教育 II	一	二	1	必修	
	當代軍事科技	二	一	1	必修	
	戰爭與危機的啟示	二	二	1	必修	

備註：表序號請依實際情形延續編碼。

表 2-4-6-2-1 電機電子群資訊科 專業、實習(實務)科目選課建議表—升學導向(以科為單位)

科目類別	科目名稱	年級	學期	學分	必選修	備註
專業科目	基本電學 I	1	1	3	必修	部定
	基本電學 II	1	2	3	必修	部定
	電子學 I	2	1	3	必修	部定
	電子學 II	2	2	3	必修	部定
	數位邏輯	2	2	3	必修	部定
	電子儀表	2	1	2	選修	校訂
	程式設計 I	2	1	1	必修	校訂
	程式設計 II	2	2	1	必修	校訂
	微電腦週邊 I	3	1	3	選修	校訂
	微電腦週邊 II	3	2	3	選修	校訂
實習科目	基本電學實習 I	1	1	3	必修	部定
	基本電學實習 II	1	2	3	必修	部定
	電子學實習 I	2	1	3	必修	部定
	電子學實習 II	2	2	3	必修	部定
	數位邏輯實習	2	2	3	必修	部定
	電腦軟體應用實習	2	2	3	選修	校訂
	專題製作 I	3	1	4	必修	校訂
	電腦硬體修護實習 I	3	1	3	必修	校訂
	電腦網路實習 I	3	1	3	選修	校訂
	電腦網路實習 II	3	2	3	選修	校訂
	微電腦控制實習 I	3	1	3	選修	校訂
	微電腦控制實習 II	3	2	3	選修	校訂
	單晶片控制 I	3	1	3	選修	校訂
	單晶片控制 II	3	2	3	選修	校訂

備註：1.以科為單位，1科1表，依科別排序。

2.表序號請依實際情形延續編碼。

表 2-4-6-2-2 設計群美工科 專業、實習(實務)科目選課建議表—升學導向(以科為單位)

科目類別	科目名稱	年級	學期	學分	必選修	備註
專業科目	字學與標誌設計 I	一	一	1	必修	校訂
	字學與標誌設計 II	一	二	1	必修	校訂
	創意思考與企業識別	二	一	2	必修	校訂
	創意潛能開發	二	二	2	必修	部定
	設計與生活	二	一	2	必修	部定
	設計概論	二	二	2	必修	部定
	邏輯思維美學 I	二	一	2	選修	校訂
	邏輯思維美學 II	二	二	2	選修	校訂
	邏輯思維美學 III	三	一	5	選修	校訂
	邏輯思維美學 IV	三	二	5	選修	校訂
	攝影 I	二	一	2	選修	校訂
	攝影 II	二	二	1	選修	校訂
	文詞哲理美學 I	三	一	3	選修	校訂
	文詞哲理美學 II	三	二	3	選修	校訂
	藝用外語學 I	三	一	3	選修	校訂
	藝用外語學 II	三	二	3	選修	校訂
	造形原理進階 I	三	一	2	選修	校訂
	造形原理進階 II	三	二	2	選修	校訂
色彩與設計理論 I	三	一	2	選修	校訂	
色彩與設計理論 II	三	二	2	選修	校訂	
實習科目	繪畫基礎 I	一	一	3	必修	部定
	繪畫基礎 II	一	二	3	必修	部定
	繪畫基礎 III	一	二	3	選修	校訂
	繪畫基礎 IV	二	一	3	選修	校訂
	繪畫進階 I	三	一	2	選修	校訂
	繪畫進階 II	三	二	2	選修	校訂
	基本設計 I	一	一	3	必修	部定
	基本設計 II	一	二	3	必修	部定
	基礎圖學 II	一	一	3	必修	部定
	基礎圖學 I	一	二	3	必修	部定
	色彩原理	一	一	2	必修	部定
	水彩 I	一	一	3	選修	校訂
	水彩 II	一	二	3	選修	校訂
	水彩 III	二	一	2	選修	校訂
	水彩 IV	二	二	2	選修	校訂
	色彩應用	一	二	2	必修	校訂
	造形原理	二	一	2	必修	部定
	實習科目	數位設計概論 I	二	一	2	必修

科目類別	科目名稱	年級	學期	學分	必選修	備註
	數位設計概論 II	二	二	2	必修	校訂
	造形與速寫	二	一	1	必修	校訂
	造形與速寫	二	二	1	必修	校訂
	專題製作 I	二	一	4	必修	校訂
	專題製作 II	二	二	4	必修	校訂
	專題製作 III	三	一	4	必修	校訂
	專題製作 IV	三	二	4	必修	校訂
	數位設計應用 I	二	一	1	選修	校訂
	數位設計應用 II	二	二	1	選修	校訂
	立體構成	二	一	2	選修	校訂
	立體構成	二	二	2	選修	校訂
	造形設計	二	二	2	必修	校訂
	設計與製圖實作 I	三	一	3	選修	校訂
	設計與製圖實作 II	三	二	3	選修	校訂

備註：1.以科為單位，1科1表，依科別排序。

2.表序號請依實際情形延續編碼。

表 2-4-6-2-3 商管群資處科 專業、實習(實務)科目選課建議表—升學導向(以科為單位)

科目類別	科目名稱	年級	學期	學分	必選修	備註
專業科目	商業概論 I	一	一	2	必修	部定
	商業概論 II	一	二	2	必修	部定
	經濟學 I	二	三	4	必修	部定
	經濟學 II	二	四	4	必修	部定
	商業文學與修辭 I	三	五	3	選修	校訂
	商業文學與修辭 II	三	六	3	選修	校訂
	商用英文 I	三	五	3	選修	校訂
	商用英文 II	三	六	3	選修	校訂
	商用數學 I	三	五	5	選修	校訂
	商用數學 II	三	六	5	選修	校訂
	經濟學進階 I	三	五	4	選修	校訂
	經濟學進階 II	三	六	4	選修	校訂
	會計學進階 I	三	五	4	選修	校訂
	會計學進階 II	三	六	4	選修	校訂
	商業概論進階 I	三	五	2	選修	校訂
	商業概論進階 II	三	六	2	選修	校訂
	應用數學 I	三	五	2	選修	校訂
	應用數學 II	三	六	2	選修	校訂
電腦網路原理 I	二	三	2	選修	校訂	
電腦網路原理 II	二	四	2	選修	校訂	
實習科目	會計學 I	一	一	3	必修	部定
	會計學 II	一	二	3	必修	部定
	會計學 III	二	三	2	必修	部定
	會計學 IV	二	四	2	必修	部定
	計算機概論 II	一	二	2	選修	校訂
	計算機概論 III	二	三	3	選修	校訂
	計算機概論 IV	二	四	3	選修	校訂
	計算機應用 I	三	五	2	選修	校訂
計算機應用 II	三	六	2	選修	校訂	

備註：1.以科為單位，1科1表，依科別排序。

2.表序號請依實際情形延續編碼。

表 2-4-6-2-4 設計群廣設科 專業、實習(實務)科目選課建議表—升學導向(以科為單位)

科目類別	科目名稱	年級	學期	學分	必選修	備註
專業科目	廣告學 I	一	一	1	必修	校訂
	廣告學 II	一	二	1	必修	校訂
	攝影 I	二	一	2	必修	校訂
	攝影 II	二	二	2	必修	校訂
	電腦繪圖 I	二	一	3	必修	校訂
	電腦繪圖 II	二	二	3	必修	校訂
	設計繪畫 I	一	一	2	選修	校訂
	設計繪畫 II	一	二	2	選修	校訂
	邏輯思維美學 I	二	一	2	選修	校訂
	邏輯思維美學 II	二	二	2	選修	校訂
	邏輯思維美學 III	三	一	5	選修	校訂
	邏輯思維美學 IV	三	二	5	選修	校訂
	文詞哲理美學 I	三	一	3	選修	校訂
	文詞哲理美學 II	三	二	3	選修	校訂
	藝用外語學 I	三	一	3	選修	校訂
藝用外語學 II	三	二	3	選修	校訂	
實習科目	繪畫基礎 I	一	一	3	必修	部定
	繪畫基礎 II	一	二	3	必修	部定
	繪畫基礎 III	一	二	3	選修	校訂
	繪畫基礎 IV	二	一	3	選修	校訂
	基本設計 I	一	一	3	必修	部定
	基本設計 II	一	二	3	必修	部定
	基礎圖學 II	一	一	3	必修	部定
	基礎圖學 I	一	二	3	必修	部定
	色彩原理	一	一	1	必修	部定
	色彩原理	一	二	1	必修	部定
	向量繪圖 I	一	一	1	選修	校訂
	向量繪圖 II	一	二	1	選修	校訂
	文字造形 I	一	一	1	選修	校訂
	文字造形 II	一	二	1	選修	校訂
	造形原理	二	一	2	必修	部定
	設計與生活	二	一	2	必修	部定
	數位設計概論 I	二	一	2	必修	部定
	設計概論	二	二	2	必修	部定
	創意潛能開發	二	二	2	必修	部定
	造形與速寫	二	一	1	必修	校訂
	造形與速寫	二	二	1	必修	校訂
廣告設計 I	二	一	2	選修	校訂	

科目類別	科目名稱	年級	學期	學分	必選修	備註
	廣告設計Ⅱ	二	二	2	選修	校訂
	繪畫表現Ⅰ	二	一	2	選修	校訂
	繪畫表現Ⅱ	二	二	2	選修	校訂
	設計素描Ⅰ	二	一	2	選修	校訂
	設計素描Ⅱ	二	二	2	選修	校訂
	表現技法Ⅰ	二	一	2	選修	校訂
	表現技法Ⅱ	二	二	2	選修	校訂
	數位多媒體設計Ⅰ	二	一	2	選修	校訂
	數位多媒體設計Ⅱ	二	二	2	選修	校訂
	設計與製圖實作Ⅱ	三	一	3	選修	校訂
	設計與製圖實作Ⅱ	三	二	3	選修	校訂
	繪畫進階Ⅰ	三	一	2	選修	校訂
	繪畫進階Ⅱ	三	二	2	選修	校訂

備註：1.以科為單位，1科1表，依科別排序。

2.表序號請依實際情形延續編碼。

表 2-4-6-2-5 藝術群美術科 專業、實習(實務)科目選課建議表—升學導向(以科為單位)

科目類別	科目名稱	年級	學期	學分	必選修	備註
專業科目	文詞哲理美學 I	三	一	3	選修	校訂
	文詞哲理美學 II	三	二	3	選修	校訂
	藝用外語學 I	三	一	3	選修	校訂
	藝用外語學 II	三	二	3	選修	校訂
	邏輯思維美學 I	二	一	2	選修	校訂
	邏輯思維美學 II	二	二	2	選修	校訂
	邏輯思維美學 III	三	一	5	選修	校訂
	邏輯思維美學 IV	三	二	5	選修	校訂
	色彩與設計理論 I	三	一	2	選修	校訂
	色彩與設計理論 II	三	二	2	選修	校訂
	造形原理進階 I	三	一	2	選修	校訂
	造形原理進階 II	三	二	2	選修	校訂
	色彩學 I	一	一	1	必修	校訂
	色彩學 II	一	二	1	必修	校訂
	基礎圖學 I	一	一	2	選修	校訂
	基礎圖學 II	一	二	2	選修	校訂
	基本設計 I	一	一	2	選修	校訂
	基本設計 II	一	二	2	選修	校訂
	視覺設計 I	二	一	2	選修	校訂
	視覺設計 II	二	二	2	選修	校訂
	美術鑑賞	三	一	2	選修	校訂
	印刷設計 I	三	一	2	選修	校訂
	印刷設計 II	三	二	2	選修	校訂
作品集製作 I	三	一	1	選修	校訂	
作品集製作 II	三	二	1	選修	校訂	
實習科目	設計與製圖實作 I	三	一	3	選修	校訂
	設計與製圖實作 II	三	二	3	選修	校訂
	繪畫進階 I	三	一	2	選修	校訂
	繪畫進階 II	三	二	2	選修	校訂
	插畫 I	二	一	2	選修	校訂
	插畫 II	二	二	2	選修	校訂
	攝影 I	二	一	1	選修	校訂
	攝影 II	二	二	1	選修	校訂
	攝影 III	三	一	2	選修	校訂
	攝影 IV	三	二	2	選修	校訂
	創意表現 I	三	一	2	選修	校訂
	創意表現 II	三	二	2	選修	校訂
	表現技法 I	三	一	3	選修	校訂
	表現技法 II	三	二	3	選修	校訂

備註：1.以科為單位，1科1表，依科別排序。

2.表序號請依實際情形延續編碼。

表 2-4-6-3-1 電機電子群資訊科 專業、實習(實務)科目選課建議表—就業導向(以科為單位)

科目類別	科目名稱	年級	學期	學分	必選修	備註
專業科目	電腦繪圖 I	1	1	3	必修	校訂
	電腦繪圖 II	1	2	3	必修	校訂
	影像處理 I	1	1	2	選修	校訂
	影像處理 II	1	2	2	選修	校訂
	電工機械 I	1	1	2	選修	校訂
	電工機械 II	1	2	2	選修	校訂
	互動媒體	2	1	3	選修	校訂
	動態網頁 I	2	1	2	選修	校訂
	動態網頁 II	2	2	2	選修	校訂
	行動商務 I	2	1	2	選修	校訂
	行動商務 II	2	2	2	選修	校訂
	行動商務 III	3	1	3	選修	校訂
	行動商務 IV	3	2	3	選修	校訂
	套裝軟體應用 I	3	1	3	選修	校訂
	套裝軟體應用 II	3	2	3	選修	校訂
	網路管理 I	3	1	3	選修	校訂
	網路管理 II	3	2	3	選修	校訂
	資料結構 I	3	1	3	選修	校訂
資料結構 II	3	2	3	選修	校訂	
實習科目	資訊技術實習 I	1	1	2	選修	校訂
	資訊技術實習 II	1	2	2	選修	校訂
	資訊技術實習 III	2	2	2	選修	校訂
	資訊技術實習 IV	3	1	2	選修	校訂
	網頁設計 I	2	1	3	必修	校訂
	網頁設計 II	2	2	3	必修	校訂
	專題製作 II	3	2	4	必修	校訂
	電腦硬體修護實習 II	3	2	3	必修	校訂
	電子商務 I	3	1	3	選修	校訂
	電子商務 II	3	2	3	選修	校訂
	資料庫 I	3	1	2	選修	校訂
	資料庫 II	3	2	2	選修	校訂
	專業實習 I	3	1	2	選修	校訂
	專業實習 II	3	2	2	選修	校訂

備註：1.以科為單位，1科1表，依科別排序。

2.表序號請依實際情形延續編碼。

表 2-4-6-3-2 設計群美工科 專業、實習(實務)科目選課建議表—就業導向(以科為單位)

科目類別	科目名稱	年級	學期	學分	必選修	備註
專業科目	字學與標誌設計 I	一	一	1	必修	校訂
	字學與標誌設計 II	一	二	1	必修	校訂
	創意思考與企業識別	二	一	2	必修	校訂
	創意潛能開發	二	二	2	必修	部定
	設計與生活	二	一	2	必修	部定
	設計概論	二	二	2	必修	部定
	攝影 I	二	一	2	選修	校訂
	攝影 II	二	二	1	選修	校訂
	攝影 III	三	一	2	選修	校訂
	攝影 IV	三	二	1	選修	校訂
	印刷設計概論 I	三	一	2	選修	校訂
	印刷設計概論 II	三	二	2	選修	校訂
	室內空間設計 I	三	一	3	選修	校訂
	室內空間設計 II	三	二	3	選修	校訂
實習科目	繪畫基礎 I	一	一	3	必修	部定
	繪畫基礎 II	一	二	3	必修	部定
	繪畫基礎 III	一	二	3	選修	校訂
	繪畫基礎 IV	二	一	3	選修	校訂
	基本設計 I	一	一	3	必修	部定
	基本設計 II	一	二	3	必修	部定
	基礎圖學 II	一	一	3	必修	部定
	基礎圖學 I	一	二	3	必修	部定
	色彩原理	一	一	2	必修	部定
	水彩 I	一	一	3	選修	校訂
	水彩 II	一	二	3	選修	校訂
	水彩 III	二	一	2	選修	校訂
	水彩 IV	二	二	2	選修	校訂
	色彩應用	一	二	2	必修	校訂
	造形原理	二	一	2	必修	部定
	數位設計概論 I	二	一	2	必修	部定
	數位設計概論 II	二	二	2	必修	校訂
	造形與速寫	二	一	1	必修	校訂
	造形與速寫	二	二	1	必修	校訂
	專題製作 I	二	一	4	必修	校訂
	專題製作 II	二	二	4	必修	校訂
	專題製作 III	三	一	4	必修	校訂
	專題製作 IV	三	二	4	必修	校訂
專題製作進階 I	三	一	3	選修	校訂	

科目類別	科目名稱	年級	學期	學分	必選修	備註
	專題製作進階Ⅱ	三	二	3	選修	校訂
	數位設計應用Ⅰ	二	一	1	選修	校訂
	數位設計應用Ⅱ	二	二	1	選修	校訂
	數位設計應用Ⅲ	三	一	3	選修	校訂
	數位設計應用Ⅳ	三	二	3	選修	校訂
	立體構成	二	一	2	選修	校訂
	立體構成	二	二	2	選修	校訂
	造形設計	二	二	2	必修	校訂
	作品集Ⅰ	三	一	1	選修	校訂
	作品集Ⅱ	三	二	1	選修	校訂
	設計方法Ⅰ	三	一	2	選修	校訂
	設計方法Ⅱ	三	二	2	選修	校訂
	雕塑工藝Ⅰ	三	一	3	選修	校訂
	雕塑工藝Ⅱ	三	二	3	選修	校訂
	產品設計Ⅰ	三	一	3	選修	校訂
	產品設計Ⅱ	三	二	3	選修	校訂
	模型製作Ⅰ	三	一	3	選修	校訂
	模型製作Ⅱ	三	二	3	選修	校訂
	表現技法Ⅰ	三	一	3	選修	校訂
	表現技法Ⅱ	三	二	3	選修	校訂
	圖文設計Ⅰ	三	一	3	選修	校訂
	圖文設計Ⅱ	三	二	3	選修	校訂
	版畫Ⅰ	三	二	3	選修	校訂
	版畫Ⅱ	三	二	3	選修	校訂
	水墨Ⅰ	三	二	3	選修	校訂
	水墨Ⅱ	三	二	3	選修	校訂

備註：1.以科為單位，1科1表，依科別排序。

2.表序號請依實際情形延續編碼。

表 2-4-6-3-3 商管群資處科 專業、實習(實務)科目選課建議表—就業導向(以科為單位)

科目類別	科目名稱	年級	學期	學分	必選修	備註
專業科目	專題製作 I	三	一	2	必修	校訂
	專題製作 II	三	二	2	必修	校訂
	文書處理 I	一	一	3	必修	校訂
	文書處理 II	一	二	3	必修	校訂
	中英文輸入 I	一	一	2	必修	校訂
	中英文輸入 II	一	二	2	必修	校訂
	程式設計 I	二	一	1	必修	校訂
	程式設計 II	二	二	1	必修	校訂
	網頁設計 I	二	一	2	必修	校訂
	網頁設計 II	二	二	2	必修	校訂
	行銷學 I	二	一	2	選修	校訂
	行銷學 II	二	二	2	選修	校訂
	商業溝通 I	一	一	2	選修	校訂
	商業溝通 II	一	二	2	選修	校訂
	英文打字 I	一	一	2	選修	校訂
	英文打字 II	一	二	2	選修	校訂
	企業倫理 I	二	一	2	選修	校訂
	企業倫理 II	二	二	2	選修	校訂
	民商法概要 I	一	一	2	選修	校訂
	民商法概要 II	一	二	2	選修	校訂
	統計學概要 I	二	一	1	選修	校訂
	統計學概要 II	二	二	1	選修	校訂
經濟實務 I	三	一	2	選修	校訂	
經濟實務 II	三	二	2	選修	校訂	
實習科目	計算機應用 I	三	一	2	選修	校訂
	計算機應用 II	三	二	2	選修	校訂
	資料庫 I	三	一	3	選修	校訂
	資料庫 II	三	二	3	選修	校訂
	電子商務 I	三	一	2	選修	校訂
	電子商務 II	三	二	2	選修	校訂
	市場調查與銷售實務 I	三	一	2	選修	校訂
	市場調查與銷售實務 II	三	二	2	選修	校訂
	會計實務 I	一	一	1	選修	校訂
	會計實務 II	一	二	1	選修	校訂
	會計實務 III	二	一	2	選修	校訂
實習科目	會計實務 IV	二	二	2	選修	校訂
	會計實務 V	三	一	2	選修	校訂
	會計實務 IV	三	二	2	選修	校訂

科目類別	科目名稱	年級	學期	學分	必修修	備註
	影像處理 I	一	一	2	選修	校訂
	影像處理 II	一	二	2	選修	校訂
	多媒體實務 I	二	一	2	選修	校訂
	多媒體實務 II	二	二	2	選修	校訂
	套裝軟體應用 I	二	一	3	選修	校訂
	套裝軟體應用 II	二	二	3	選修	校訂
	網頁設計進階 I	一	一	3	選修	校訂
	網頁設計進階 II	一	二	3	選修	校訂
	網頁設計進階 III	二	一	3	選修	校訂
	網頁設計進階 IV	二	二	3	選修	校訂
	網頁設計進階 V	三	一	3	選修	校訂
	網頁設計進階 IV	三	二	3	選修	校訂

備註：1.以科為單位，1科1表，依科別排序。

2.表序號請依實際情形延續編碼。

表 2-4-6-3-4 設計群廣設科 專業、實習(實務)科目選課建議表—就業導向(以科為單位)

科目類別	科目名稱	年級	學期	學分	必選修	備註
專業科目	廣告學 I	一	一	1	必修	校訂
	廣告學 II	一	二	1	必修	校訂
	攝影 I	二	一	2	必修	校訂
	攝影 II	二	二	2	必修	校訂
	電腦繪圖 I	二	一	3	必修	校訂
	電腦繪圖 II	二	二	3	必修	校訂
	設計繪畫 I	一	一	2	選修	校訂
	設計繪畫 II	一	二	2	選修	校訂
實習科目	繪畫基礎 I	一	一	3	必修	部定
	繪畫基礎 II	一	二	3	必修	部定
	基本設計 I	一	一	3	必修	部定
	基本設計 II	一	二	3	必修	部定
	基礎圖學 II	一	一	3	必修	部定
	基礎圖學 I	一	二	3	必修	部定
	色彩原理	一	一	1	必修	部定
	色彩原理	一	二	1	必修	部定
	色彩應用	一	一	1	選修	校訂
	色彩應用	一	二	1	選修	校訂
	向量繪圖 I	一	一	1	選修	校訂
	向量繪圖 II	一	二	1	選修	校訂
	文字造形 I	一	一	1	選修	校訂
	文字造形 II	一	二	1	選修	校訂
	繪畫表現 I	二	一	2	選修	校訂
	繪畫表現 II	二	二	2	選修	校訂
	設計素描 I	二	一	2	選修	校訂
	設計素描 II	二	二	2	選修	校訂
	表現技法 I	二	一	2	選修	校訂
	表現技法 II	二	二	2	選修	校訂
	數位多媒體設計 I	二	一	2	選修	校訂
	數位多媒體設計 II	二	二	2	選修	校訂
	數位多媒體設計 III	三	一	2	選修	校訂
	數位多媒體設計 IV	三	二	2	選修	校訂
	廣告設計 I	二	一	2	選修	校訂
	廣告設計 II	二	二	2	選修	校訂
	廣告設計實務 I	三	一	2	選修	校訂
	廣告設計實務 II	三	二	2	選修	校訂
	漫畫 I	三	一	3	選修	校訂
	漫畫 II	三	二	3	選修	校訂

科目類別	科目名稱	年級	學期	學分	必選修	備註
	數位繪畫表現 I	三	一	3	選修	校訂
	數位繪畫表現 II	三	二	3	選修	校訂
	廣告行銷與企劃 I	三	一	3	選修	校訂
	廣告行銷與企劃 II	三	二	3	選修	校訂
	圖文組版 I	三	一	3	選修	校訂
	圖文組版 II	三	二	3	選修	校訂
	模型製作 I	三	一	3	選修	校訂
	模型製作 II	三	二	3	選修	校訂
	櫥窗設計 I	三	一	3	選修	校訂
	櫥窗設計 II	三	二	3	選修	校訂
	動畫設計 I	三	一	3	選修	校訂
	動畫設計 II	三	二	3	選修	校訂
	數位後製 I	三	一	3	選修	校訂
	數位後製 II	三	二	3	選修	校訂
	網頁設計 I	三	一	2	選修	校訂
	網頁設計 II	三	二	2	選修	校訂
	畢業製作 I	三	一	3	選修	校訂
	畢業製作 II	三	二	3	選修	校訂
	商業攝影 I	三	一	2	選修	校訂
	商業攝影 II	三	二	2	選修	校訂
	展示設計 I	三	一	3	選修	校訂
	展示設計 II	三	二	3	選修	校訂
	印刷設計	三	一	2	選修	校訂
	作品集製作	三	二	2	選修	校訂

備註：1.以科為單位，1科1表，依科別排序。

2.表序號請依實際情形延續編碼。

表 2-4-6-3-5 藝術群美術科 專業、實習(實務)科目選課建議表—就業導向(以科為單位)

科目類別	科目名稱	年級	學期	學分	必選修	備註
專業科目	色彩學 I	一	一	1	必修	校訂
	色彩學 II	一	二	1	必修	校訂
	基礎圖學 I	一	一	2	選修	校訂
	基礎圖學 II	一	二	2	選修	校訂
	基本設計 I	一	一	2	選修	校訂
	基本設計 II	一	二	2	選修	校訂
	視覺設計 I	二	一	2	選修	校訂
	視覺設計 II	二	二	2	選修	校訂
	美術鑑賞	三	一	2	選修	校訂
	篆刻 I~II	三	二	2	選修	校訂
	素材研究	三	一	2	選修	校訂
	空間設計	三	二	2	選修	校訂
	複合媒材 I	三	一	2	選修	校訂
	複合媒材 II	三	二	2	選修	校訂
	造型藝術鑑賞 I	三	一	1	選修	校訂
	造型藝術鑑賞 II	三	二	1	選修	校訂
	印刷設計 I	三	一	2	選修	校訂
	印刷設計 II	三	二	2	選修	校訂
	作品集製作 I	三	一	1	選修	校訂
	作品集製作 II	三	二	1	選修	校訂
實習科目	專題製作 I	三	一	1	必修	校訂
	專題製作 II	三	二	1	必修	校訂
	造形與速寫 I	二	一	1	必修	校訂
	造形與速寫 II	二	二	1	必修	校訂
	素描 I	一	一	3	必修	校訂
	素描 II	一	二	3	必修	校訂
	素描 III	二	一	3	必修	校訂
	素描 IV	二	二	3	必修	校訂
	水彩 I	一	一	3	必修	校訂
	水彩 II	一	二	3	必修	校訂
	水彩 III	二	一	3	必修	校訂
	水彩 IV	二	二	3	必修	校訂
	水墨書畫 I	一	一	2	必修	校訂
	水墨書畫 II	一	二	2	必修	校訂
	水墨書畫 III	二	一	3	必修	校訂
	水墨書畫 IV	二	二	3	必修	校訂

科目類別	科目名稱	年級	學期	學分	必選修	備註
	水墨書畫 V	三	一	3	選修	校訂
	水墨書畫 VI	三	二	3	選修	校訂
	立體造形 I	一	一	3	選修	校訂
	立體造形 II	一	二	2	選修	校訂
	油畫 I	二	一	3	選修	校訂
	油畫 II	二	二	3	選修	校訂
	插畫 I	二	一	2	選修	校訂
	插畫 II	二	二	2	選修	校訂
	攝影 I	二	一	1	選修	校訂
	攝影 II	二	二	1	選修	校訂
	攝影 III	三	一	2	選修	校訂
	攝影 IV	三	二	2	選修	校訂
	創意表現 I	三	一	2	選修	校訂
	創意表現 II	三	二	2	選修	校訂
	專題製作進階 I	三	一	3	選修	校訂
	專題製作進階 II	三	二	3	選修	校訂
	水彩創作 I	三	一	3	選修	校訂
	水彩創作 II	三	二	3	選修	校訂
	油畫創作 I	三	一	3	選修	校訂
	油畫創作 II	三	二	3	選修	校訂
	表現技法 I	三	一	3	選修	校訂
	表現技法 II	三	二	3	選修	校訂
	數位藝術 I	三	一	3	選修	校訂
	數位藝術 II	三	二	3	選修	校訂
	版畫 I	三	一	3	選修	校訂
	版畫 II	三	二	3	選修	校訂
	裝飾藝術創作 I	三	一	3	選修	校訂
	裝飾藝術創作 II	三	二	3	選修	校訂

備註：1.以科為單位，1科1表，依科別排序。

2.表序號請依實際情形延續編碼。

叁、資源配合

一、師資方面

(一) 一般科目教師員額

表 3-1-1 一般科目教師員額統計表

課程領域	科別	應有師資 (人)	現有師資 (人)	差異狀況分析
語文	國文	14	14	
	英文	10	10	
數學	數學	8	8	
社會	歷史	2	2	
	地理	2	2	
	公民與社會	1	1	
自然	物理	2	1	第二專長教師兼任
	化學	1	1	
	生物	1	1	
藝術	美術	2	2	
	藝術生活	1	1	
生活	計算機概論	2	2	
	生涯規劃	5	5	
健康與體育	體育	6	6	
	護理	3	3	
國防通識	軍訓	6	8	

備註：1.應有師資=科目之全校總授課節數/科目之教師基本授課節數。

2.現有師資為填表學年度之教師員額。

(二) 專業科目教師員額

表 3-1-2 專業科目教師員額統計表

群別	科別	應有師資 (人)	現有師資 (人)	差異狀況分析
電機電子群	資訊科	8	8	以“群”配課調整
設計群	美工科	32	32	以“群”配課調整
	廣告設計科	37	37	以“群”配課調整
藝術群	美術科	10	10	以“群”配課調整
商業與管理群	資料處理科	8	8	以“群”配課調整

備註：1.應有師資=科目之全校總授課節數/科目之教師基本授課節數。

2.現有師資為填表學年度之教師員額。

二、教學設施方面

(一)教學設施整合規劃

表 3-2-1 教學設施整合規劃表(以校為單位)

校舍(空間設施)	總計		備註
	間數	面積(平方公尺)	
普通教室	75	6013	
特別教室	29	3695	
視聽(語言)教室	0	0	
辦公室	17	1171	
禮堂	0	0	
活動中心	2	959	
圖書館(室)	3	1405	
實習場所 (含實驗室)	11	1203	
餐廳	0	0	
學生宿舍	0	0	
廁所	171	521	
其它	28	4393	
建築物總樓板面積		19360	
<p>1.運動場：面積：<u>5000</u> 平方公尺，跑道：<u>0</u> 公尺 材質：<u>RC</u>。</p> <p>2.室外球場：籃排球：<u>12</u> 面；材質：<u>RC</u>。</p> <p>3.室內活動中心(禮堂)：容納量：<u>300</u> 人。</p>			

(二)校訂課程所需設備規劃

表 3-2-2-1 電機電子群資訊科 校訂課程所需設備規劃(以科為單位)

課程名稱	校舍(專科教室、實驗室)		設備規劃(儀器、圖書)	
	現有校舍 (空間設施)	新增校舍 (空間設施)	現有設備	新增設備
基本電學實習 I~II	無	增設一實習工廠	無	新增設備
電子學實習 I~II	增設一實習工廠		無	新增設備
數位邏輯實習	增設一實習工廠		無	新增設備
專題製作 I~II	電子大樓資訊工廠	增設一實習工廠		
網頁設計 I~II	電腦教室 608		不足	新增網路印表機×10
單晶片控制 I~II				
資料庫 I~II				
電子商務 I~II				
電腦網路實習	無	增設一實習工廠	無	PC×53 台
技能檢定輔導				
專業實習 I~II				
電腦硬體修護實習 I~II	綜二大樓資訊工廠		適用	
電腦軟體應用實習 I~II	綜二資訊一工廠		適用	
微電腦控制實習 I~II	美術大樓資訊工廠		適用	

備註：1. 新增校設、新增設備係指規劃未來擬新設置者。

2. 本表若為群共同開設之專業、實習(實務)科目共用設備，得以群為單位撰寫。
若為科單獨開設科目單獨用途時，得以本表延伸使用，表號則依序編號。

表 3-2-2-2 設計群美工科 校訂課程所需設備規劃(以科為單位)

課程名稱	校舍(專科教室、實驗室)		設備規劃(儀器、圖書)	
	現有校舍 (空間設施)	新增校舍 (空間設施)	現有設備	新增設備
繪畫基礎 I~II	術科教室×4 間	無	畫架 220 組、 靜物台 16 個	
基本設計 I~II				
設計圖法 I~II				
造形原理	一般教室	下學期立體課程 可利用翻模工廠	無	
數位設計概論 I	一般教室	電腦教室×1 間	無	PC×55 台、 A3 輸出設備(1) (軟體 AUTO CAD)
色彩應用	一般教室	多媒體教學教室 (3)	無	
數位設計概論 II	電腦教室	電腦教室×1 間	MAC 電腦×50 台	
數位設計應用 I~II	一般教室	無	色立體 2 組	
造形設計	電腦教室	無	MAC 電腦×50 台	
專題製作 I~II				
立體造形 I~II	一般教室			
立體構成 I~II	一般教室			
繪畫基礎 III~IV	無	翻模工廠	無	工作桌面 3×6(規格) 9 張
水彩 I~IV	無		無	

課程名稱	校舍(專科教室、實驗室)		設備規劃(儀器、圖書)	
	現有校舍 (空間設施)	新增校舍 (空間設施)	現有設備	新增設備
專題製作進階 I~II	一般教室	設計評圖教室(3)		
雕塑工藝 I~II	造形工場(一)	無	3×6 工作桌×6 張、 金工桌×16 張	
產品設計 I~II	造形工場(二)	無	3×6 工作桌×6 張	
表現技法 I~II	一般教室			
數位設計應用 III~IV	電腦教室			
圖文設計 I~II	一般教室			
版畫 I~II	版畫教室	無	全 K 平版圓壓機×3 、網版手印台×8	4 開平版圓壓機 4 部
水墨 I~II	國畫教室	無	3×6 工作桌×9 張	

備註：1.新增校設、新增設備係指規劃未來擬新設置者。

2.本表若為群共同開設之專業、實習(實務)科目共用設備，得以群為單位撰寫。
若為科單獨開設科目單獨用途時，得以本表延伸使用，表號則依序編號。

表 3-2-2-3 商業與管理群資料處理科 校訂課程所需設備規劃(以科為單位)

課程名稱	校舍(專科教室、實驗室)		設備規劃(儀器、圖書)	
	現有校舍 (空間設施)	新增校舍 (空間設施)	現有設備	新增設備
網頁設計 I~II	電腦教室 113	無	適用	無
中文輸入 I~II				
程式設計 I~II				
專題製作 I~II				
網頁設計進階 I~II				
文書處理 I~II				
電腦網路原理 I~II	無	增設一電腦教室	無	PC×54 台、 掃瞄器、 印表機
數位化資料處理 (含實習) I~II				
電腦應用 I~IV				
英文打字 I~II				
多媒體實務 I~II	無	增設一電腦教室	無	PC×54 台、 剪接軟體 (威力導演)、 Photoshop、DV、 數位相機、 掃瞄器、印表機
影像處理 I~II				
檢定輔導 I~II				
資料庫 I~II				

備註：1.新增校設、新增設備係指規劃未來擬新設置者。

2.本表若為群共同開設之專業、實習(實務)科目共用設備，得以群為單位撰寫。
若為科單獨開設科目單獨用途時，得以本表延伸使用，表號則依序編號。

表 3-2-2-4 設計群廣告設計科 校訂課程所需設備規劃(以科為單位)

課程名稱	校舍(專科教室、實驗室)		設備規劃(儀器、圖書)	
	現有校舍 (空間設施)	新增校舍 (空間設施)	現有設備	新增設備
繪畫基礎 I ~ II	繪畫術科教室×1 間	無	畫架×55 組、 靜物台×4 個	無
基本設計 I ~ II	一般教室	無	無	無
設計圖法 I ~ II	一般教室	無	無	PC×55 台、 A3 輸出設備(1) (軟體 AUTO CAD)
造形原理	一般教室	無	無	無需要
數位設計概論	PC 專業電腦教室	無	無	PC×55 台、 A3 輸出設備(1) (軟體 AUTO CAD)
廣告製作 I ~ II	設計專業教室	無	3×6 工作桌×9 張	無
設計素描 I ~ II				
繪畫表現 I ~ II	繪畫術科教室×1 間	無	畫架×55 組、 靜物台×4 個	無
包裝設計 I ~ II	設計專業教室	無	無	無
專題製作 I ~ II	一般教室	無	無	手提電腦 (學生自備)
設計素描 III ~ IV	一般教室	無	無	無
專題製作 III ~ IV	一般教室	無	無	手提電腦 (學生自備)
數位創作 I ~ II	Mac 專用教室×1 間	無	Mac 電腦×50 部	Mac 電腦定期更 新
設計攝影 I ~ II	攝影棚×1 間	無	攝影棚專業燈組	專業數位攝影棚 (數位化)

課程名稱	校舍(專科教室、實驗室)		設備規劃(儀器、圖書)	
	現有校舍 (空間設施)	新增校舍 (空間設施)	現有設備	新增設備
印刷與作品集 I~II	一般教室	無	無	無
展示設計 I~II	模型專用教室	無	無	展示設計相關設備
廣告表現 I~II	一般教室	無	無	無
繪本創作 I~II	一般教室	無	無	無
數位繪畫表現 I~II	一般教室	無	無	手提 NB 電腦
廣告企劃 I~II	一般教室	無	無	無
圖文創作表現 I~II	設計專業教室	無	無	無
模型製作 I~II	造型教室	無	造型相關設備	同左
造形表現 I~II		無	無	無
數位應用 I~II	Mac 電腦專業教 室×1 間	無	Mac 電腦×50 部	
數位後製 I~II	無	剪接室	無	數位剪接、 配音相關設備

備註：1. 新增校設、新增設備係指規劃未來擬新設置者。

2. 本表若為群共同開設之專業、實習(實務)科目共用設備，得以群為單位撰寫。
若為科單獨開設科目單獨用途時，得以本表延伸使用，表號則依序編號。

表 3-2-2-5 藝術群美術科 校訂課程所需設備規劃(以科為單位)

課程名稱	校舍(專科教室、實驗室)		設備規劃(儀器、圖書)	
	現有校舍 (空間設施)	新增校舍 (空間設施)	現有設備	新增設備
藝術與科技 I~II	電腦教室×1 間	無	Mac 電腦×50 部 (現有的設備跑不動圖檔)	
數位設計概論 I~II				
展演實務 I~VI	一般教室×2 間	評圖教室	無	
專題製作 I~II			無	
素描 I~IV	繪畫術科教室×1 間	無	畫架×55 組 靜物台×4 個	石膏像台座×5 可伸縮之燈架×5
水彩 I~IV				靜物台×5 作品展示板(牆面) 珠光螢幕×1
I 水墨書畫 I~IV	水墨教室×1 間	多增 1 間水墨專 業教室(專由畢業 班使用)	3×6 工作桌×9 張	3×6 畫板 100 張
水墨書畫 V~VI				
攝影 I~IV	攝影教室	暗房	放大機×8 部	數位相機×1
展演實務 V~VI	一般教室	無	無	
造型原理	一般教室	無	無	
水彩創作 I~II	與水彩 I~IV 共用	無	實物投影機×2	實物投影機×2

課程名稱	校舍(專科教室、實驗室)		設備規劃(儀器、圖書)	
	現有校舍 (空間設施)	新增校舍 (空間設施)	現有設備	新增設備
版畫 I~II	版畫工廠×1 間	無	曝版機	曝版機、感光台
數位繪畫創作 I~II	電腦教室	電腦教室		Power Mac G5 數位筆式輸入螢幕
基本設計 I~II	一般教室	電腦教室		Auto CAD 2006 軟體 及 PC 教室設備含輸出機
設計圖法 I~II	一般教室	電腦教室		Auto CAD 2006 軟體 及 PC 教室設備含輸出機

備註：1.新增校設、新增設備係指規劃未來擬新設置者。

2.本表若為群共同開設之專業、實習(實務)科目共用設備，得以群為單位撰寫。
若為科單獨開設科目單獨用途時，得以本表延伸使用，表號則依序編號。

肆、附錄

一、可能面臨問題及建議解決方案(含資源需求)

(一)可能面臨問題

- 1、新課程以“群”規劃，部分教師緊張。
新課程以“群”規劃，部分教師認知不清，造成個人恐慌，不知未來如何因應。
- 2、產業結構變化，課程作幅度調整。
部分群科授課科目教學時數少，教師授課不足，將會造成該科教師某些課無課可教。
- 3、專業實習課程，缺乏實習工場與設備。
部定必修之群核心專業實習課程，部分科目屬新增課程，學校缺乏場房與設備。
- 4、因學校校地空間僅 18841 平方公尺，實施體育課程有實際困難。
現有體育課程每班一節課，若未來實施每班兩節課空間及校園整體運作有其困難性。

(二)建議解決方案

1. 利用各項會議對全校教職員工宣導職校新課程修訂，校本課程規劃的理念與特色，以利新課程之規劃與實施。
2. 運用各教學研討會進行學校背景分析（SWOTS），進行需求評估，擬訂學校經營目標及學生能力指標，作為學校本位課程規劃之參考。
3. 擬訂學校課程發展委員會組織章程，成立課程發展委員會、課程研究小組、教學研究會，依層級任務發展學校本位課程。
4. 參考教育部公佈之課程暫行綱要及各項有關新課程研討會議，發展學校本位課程。
5. 進行學校師資人力調查、需求分析及教學設施整合需求，配合校本位課程進行師資調配規劃。

6. 進行校舍空間調查及需求分析，配合學校本位課程進行校舍、場區空間及教學需求設施規劃。
7. 由實習處與總務處成立設備整合規劃小組，進行各群科現有設備調查及需求分析，配合學校本位課程進行設備資源整合規劃。
8. 因空間不足因素，體育課程無法依部定每班上兩節，盼上級長官能體諒學校因空間結構性問題，擬依國立暨台灣省私立學校實施「職業學校群科課程綱要」撰寫總體課程計畫應行注意事項中第五項第八款第三細項規定，允許專案報備採現行實施方式處理，同時建議畢業總學分降低為154學分。

二、課程發展委員名單

表 4-2-1 私立復興高級商工職業學校 98 學年度 課程發展委員會委員名單表

代表屬性	職稱	姓名	所屬學科	課程專業
校長(主任委員)		王志誠		
行政代表	教務主任	劉聰明		
	秘書	梁復興		
	學務主任	趙文雄		
	實習主任	林行健		
	總務主任	林丁財		
	輔導主任	張華聖		
	人事主任	張荔偉		
教師代表	教學組組長	歐紹合	美工	美術
	資訊科主任	謝建立	資訊	資訊
	美工科主任	陳效宗	美工	美工
	資處科主任	江亞萍	資料處理	資料處理
	廣設科主任	林蓓菁	廣告設計	廣告設計
	美術科主任	連明仁	美術	美術
	國文科教師	高靜宜	國文	實驗組
	國文科教師	林建邦	國文	國文
	英文科教師	廖育騰	英文	英文
	數學科教師	吳華強	數學	數學
	自然科教師	陳鐵駿	自然	自然
	社會科教師	翁意玲	社會	社會
	生活科教師	蘇家鐘	生活	計算機概論
	體育組組長	林國書	健康與體育	健康與體育
	主任教官	顏俊良	國防通識	軍訓
	訓育組組長	邱鵬城	綜合活動	課外活動
	設備組組長	鄭美珍	資料處理	資料處理
家長代表	家長會委員	鄭統政		
	家長代表	江健昌		
社區代表	諮詢委員	李國富		藝術領域
業界代表	諮詢委員	何清輝		設計領域
	諮詢委員	蘇秀玲		美術設計
課程專家	諮詢委員	田振榮		技職教育

三、校訂科目教學綱要

(一)一般科目(以校為單位)

1. 私立復興高級商工職業學校 校訂科目教學綱要(當代軍事科技)

科目名稱	中文名稱	當代軍事科技			
	英文名稱	Present military technology			
科目屬性	必/選修	<input checked="" type="checkbox"/> 必修 <input type="checkbox"/> 選修			
		<input checked="" type="checkbox"/> 一般科目 <input type="checkbox"/> 專業科目 <input type="checkbox"/> 實習、實務、實驗科目			
科目來源	<input type="checkbox"/> 群科中心學校公告--課綱小組發展建議參考科目 <input type="checkbox"/> 臺北市政府教育局建議參考科目 <input checked="" type="checkbox"/> 學校自行規劃科目				
適用科別	資訊科	美工科	資料處理科	廣告設計科	美術科
學分數	1	1	1	1	1
開課年級/學期	第二學年 第一學期	第二學年 第一學期	第二學年 第一學期	第二學年 第一學期	第二學年 第一學期
教學目標	使學生了解第三波先進武器與戰爭的面貌，對目前世界上的各項科技武器及原理有基本認識，進而體認國防科技對國家安全的重要性，激發學生對國防科技的興趣與正確認知。				
教學內容	第一章 軍事科技的演變 第二章 軍事事務革新 第三章 先進武器簡介 第四章 未來軍事科技發展趨勢				
教材來源	幼獅出版社 泰宇出版社 育達出版社				
教學注意事項	一、本課程於二年級上學期教授，計1學分。 二、針對上述的教學目標，靈活運用講授法、發表法、價值澄清法、辯論法等教學方法，並配合相關教學多媒體或活動設計，講述國防科技的基本概念，與新型態的資訊科技，以達到教學目標。 三、為強化學生學習效果，除了於課前設定某些議題，設計學習單或運用課本的「學習掃描站」、「舉一反三」，請學生分組預先蒐集報刊資料，分組報告或辯論；講述完一個章節時，運用一些小問題或課本的「動動腦」，激發學生動腦思考。				

備註：1.每一欄位均請填寫完整。

2.若同群多科開設同一科目，可共用一表敘寫，並以科為單位排序。

2. 私立復興高級商工職業學校 校訂科目教學綱要(戰爭與危機的啟示)

科目名稱	中文名稱	戰爭與危機的啟示			
	英文名稱	Edification of Wars and Crises			
科目屬性	必/選修	<input checked="" type="checkbox"/> 必修 <input type="checkbox"/> 選修			
		<input checked="" type="checkbox"/> 一般科目 <input type="checkbox"/> 專業科目 <input type="checkbox"/> 實習、實務、實驗科目			
科目來源	<input type="checkbox"/> 群科中心學校公告--課綱小組發展建議參考科目 <input type="checkbox"/> 臺北市府教育局建議參考科目 <input checked="" type="checkbox"/> 學校自行規劃科目				
適用科別	資訊科	美工科	資料處理科	廣告設計科	美術科
學分數	1	1	1	1	1
開課年級/學期	第二學年 第二學期	第二學年 第二學期	第二學年 第二學期	第二學年 第二學期	第二學年 第二學期
教學目標	<p>一、研究戰爭可以使我們獲得寶貴的經驗教訓。本篇除使學生了解戰爭的深層結構因素外，更應著重學生思辨能力的培養，使其能夠深刻體認國家安全的重要性以及戰爭對國家的深遠影響，期使學生建立正確的國防共識。講授總目標應在啟發宏觀戰爭視野，建構學生對戰爭起因、情勢、經過、勝負分析和啟示的認知，進而啟發學習動力，建立正確的國防通識觀念與體認。</p> <p>二、此外，藉由古今重要戰役的介紹，使學生明瞭瞬息萬變的戰場景況，深刻體認慎戰與和平的真義，進而體察戰爭與國家民族存亡絕續的關係，以建立憂患意識，激勵愛鄉愛國情操，同時深植尊重生命與全球永續發展之觀念。</p>				
教學內容	第一章 台灣戰史 第二章 現代重要戰爭				
教材來源	幼獅出版社 泰宇出版社 育達出版社				
教學注意事項					

備註：1.每一欄位均請填寫完整。

2.若同群多科開設同一科目，可共用一表敘寫，並以科為單位排序。

3. 私立復興高級商工職業學校校訂科目教學綱要(文化創意產業創業管理 I~II)

科目名稱	中文名稱	文化創意產業創業管理 I~II			
	英文名稱	Culture and Creative Industry & Entrepreneurial Management I~II			
科目屬性	必/選修	<input type="checkbox"/> 必修	<input checked="" type="checkbox"/> 選修		
		<input checked="" type="checkbox"/> 一般科目 <input type="checkbox"/> 專業科目 <input type="checkbox"/> 實習、實務、實驗科目			
科目來源	<input type="checkbox"/> 群科中心學校公告--課綱小組發展建議參考科目 <input type="checkbox"/> 臺北市政府教育局建議參考科目 <input checked="" type="checkbox"/> 學校自行規劃科目				
適用科別	資訊科	資訊科	資料處理科	資料處理科	科
學分數	2	2	1	1	
開課年級/學期	第二學年 第一學期	第二學年 第二學期	第二學年 第一學期	第二學年 第二學期	○○學年 ○○學期
教學目標	一、使學生能了解文化創意產業的意義與內涵。 二、使學生能了解文化創新思維與美學體驗。 三、透過資料收集與企劃，加強學生對於創意提案與企劃的執行。 四、培養學生創新藝術文化的涵養，提升生活美學上的應用。				
教學內容	一、文化創意產業 意義與內涵	1. 文化創意產業基本定義與內容 2. 文化創意產業的發展歷程 3. 文化創意產業範疇與類別介紹 4. 各國文化創意產業現況與特色：美國、英國、韓國、日本、台灣			
	二、創新思維與美 學體驗	1. 文化創意生活思維的啟發 2. 生活美學與樂活創新生活型態 3. 美學經濟與體驗經濟的價值 4. 國內外文化創意產業實例介紹（表演、藝術、設計、影像、商品等）			
	三、文化創意提案 與企劃	1. 創新思維運用在生活美學上 2. 文化創意品牌行銷企劃案例介紹 3. 藝術文化創意活動企劃，資料收集與實作			
教材來源					
教學注意事項	一、課程進行，請教師多舉國內外文化創意產業實例，以引發學生思考動機與創新思維。 二、重視設計與創意的重要性，鼓勵學生多蒐集資料。 三、教學時宜留意相關的藝術文化活動及美術展覽，適時鼓勵學生前往參觀、學習，以提升學生的鑑賞力及創新文化的涵養。				

備註：1.每一欄位均請填寫完整。

2.若同群多科開設同一科目，可共用一表敘寫，並以科為單位排序。

4. 私立復興高級商工職業學校 校訂科目教學綱要(應用數學 I~IV)

科目名稱	中文名稱	應用數學 I~IV			
	英文名稱	Applied Mathematics I~IV			
科目屬性	必/選修	<input type="checkbox"/> 必修 <input checked="" type="checkbox"/> 選修			
		<input checked="" type="checkbox"/> 一般科目 <input type="checkbox"/> 專業科目 <input type="checkbox"/> 實習、實務、實驗科目			
科目來源	<input type="checkbox"/> 群科中心學校公告--課綱小組發展建議參考科目 <input checked="" type="checkbox"/> 學校自行規劃科目 <input type="checkbox"/> 台北市政府教育局建議參考科目				
適用科別	資訊科	資訊科	資訊科	資訊科	科
學分數	2	2	2	2	
開課年級/學期	第二學年 第一學期	第二學年 第二學期	第三學年 第一學期	第三學年 第二學期	○○學年 ○○學期
教學目標	一、教學三角函數公式 二、使學生學習餘式定理及因式定理之應用 三、使學生學習直線方程式之求法 四、使學生認識等差數列和等比數列之公式 五、使學生學會無窮等比級數				
教學內容	一、認識指對數應用 二、認識指對數應用				
教材來源	一、板書 二、講義 三、口述 四、投影				
教學注意事項	一、重視課堂上課情境 二、加強計算能力 三、講述清楚邏輯觀念 四、從做中學				

備註：1.每一欄位均請填寫完整。

2.若同群多科開設同一科目，可共用一表敘寫，並以科為單位排序。

5. 私立復興高級商工職業學校 校訂科目教學綱要(應用數學 I~IV)

科目名稱	中文名稱	應用數學 I~IV			
	英文名稱	Applied Mathematics I~IV			
科目屬性	必/選修	<input type="checkbox"/> 必修	<input checked="" type="checkbox"/> 選修		
		<input checked="" type="checkbox"/> 一般科目	<input type="checkbox"/> 專業科目	<input type="checkbox"/> 實習、實務、實驗科目	
科目來源	<input type="checkbox"/> 群科中心學校公告--課綱小組發展建議參考科目 <input type="checkbox"/> 台北市政府教育局建議參考科目 <input checked="" type="checkbox"/> 學校自行規劃科目				
適用科別	資料處理科	資料處理科	資料處理科	資料處理科	科
學分數	2	2	2	2	
開課年級/學期	第二學年 第一學期	第二學年 第二學期	第三學年 第一學期	第三學年 第二學期	○○學年 ○○學期
教學目標	一、教學三角函數公式 二、使學生學習餘式定理及因式定理之應用 三、使學生學習直線方程式之求法 四、使學生認識等差數列和等比數列之公式 五、使學生學會無窮等比級數				
教學內容	一、認識指對數應用 二、認識指對數應用				
教材來源	一、板書 二、講義 三、口述 四、投影				
教學注意事項	一、重視課堂上課情境 二、加強計算能力 三、講述清楚邏輯觀念 四、從做中學				

備註：1.每一欄位均請填寫完整。

2.若同群多科開設同一科目，可共用一表敘寫，並以科為單位排序。

6. 私立復興高級商工職業學校 校訂科目教學綱要(文化創意產業創新學理 I~II)

科目名稱	中文名稱	文化創意產業創新學理 I~II			
	英文名稱	Culture and Creative Industry & Innovation I~II			
科目屬性	必/選修	<input type="checkbox"/> 必修 <input checked="" type="checkbox"/> 選修			
		<input checked="" type="checkbox"/> 一般科目 <input type="checkbox"/> 專業科目 <input type="checkbox"/> 實習、實務、實驗科目			
科目來源	<input type="checkbox"/> 群科中心學校公告--課綱小組發展建議參考科目 <input type="checkbox"/> 臺北市政府教育局建議參考科目 <input checked="" type="checkbox"/> 學校自行規劃科目				
適用科別	美工科	美工科	廣告設計科	廣告設計科	科
學分數	1	1	1	1	
開課年級/學期	第二學年 第一學期	第二學年 第二學期	第二學年 第一學期	第二學年 第二學期	○○學年 ○○學期
教學目標	一、使學生能了解文化創意產業的意義與內涵。 二、使學生能了解文化創新思維與美學體驗。 三、透過資料收集與企劃，加強學生對於創意提案與企劃的執行。 四、培養學生創新藝術文化的涵養，提升生活美學上的應用。				
教學內容	一、文化創意產業意義與內涵	1. 文化創意產業基本定義與內容 2. 文化創意產業的發展歷程 3. 文化創意產業範疇與類別介紹 4. 各國文化創意產業現況與特色：美國、英國、韓國、日本、台灣			
	二、創新思維與美學體驗	1. 文化創意生活思維的啟發 2. 生活美學與樂活創新生活型態 3. 美學經濟與體驗經濟的價值 4. 國內外文化創意產業實例介紹（表演、藝術、設計、影像、商品等）			
	三、文化創意提案與企劃	1. 創新思維運用在生活美學上 2. 文化創意品牌行銷企劃案例介紹 3. 藝術文化創意活動企劃，資料收集與實作			
教材來源					
教學注意事項	一、課程進行，請教師多舉國內外文化創意產業實例，以引發學生思考動機與創新思維。 二、重視設計與創意的重要性，鼓勵學生多蒐集資料。 三、教學時宜留意相關的藝術文化活動及美術展覽，適時鼓勵學生前往參觀、學習，以提升學生的鑑賞力及創新文化的涵養。				

備註：1.每一欄位均請填寫完整。

2.若同群多科開設同一科目，可共用一表敘寫，並以科為單位排序。

7. 私立復興高級商工職業學校 校訂科目教學綱要(文化創意產業資源開發 I~II)

科目名稱	中文名稱	文化創意產業資源開發 I~II			
	英文名稱	Culture and Creative Industry & Resources and Development I~II			
科目屬性	必/選修	<input type="checkbox"/> 必修 <input checked="" type="checkbox"/> 選修			
		<input checked="" type="checkbox"/> 一般科目 <input type="checkbox"/> 專業科目 <input type="checkbox"/> 實習、實務、實驗科目			
科目來源	<input type="checkbox"/> 群科中心學校公告--課綱小組發展建議參考科目 <input type="checkbox"/> 臺北市政府教育局建議參考科目 <input checked="" type="checkbox"/> 學校自行規劃科目				
適用科別	美工科	美工科	廣告設計科	廣告設計科	科
學分數	2	2	2	2	
開課年級/學期	第二學年 第一學期	第二學年 第二學期	第二學年 第一學期	第二學年 第二學期	○○學年 ○○學期
教學目標	一、使學生能了解文化創意產業的意義與價值。 二、使學生能了解文化創意產業的資源整合與城市地方開發。 三、透過文創產業實務的介紹與分析，加強學生對文化創意產業發展環境與資源整合運用的了解。 四、培養學生創新藝術文化的涵養，加深對文化創意資源的了解。				
教學內容	一、文化創意產業意義與內涵	1. 文化創意產業基本定義與內容 2. 文化創意產業的發展歷程 3. 文化創意產業範疇與類別介紹 4. 各國文化創意產業現況與特色：美國、英國、韓國、日本、台灣			
	二、文化創意產業的城市發展與地方開發	1. 文化創意產業資源中心 2. 城市發展與地方經濟資源整合 3. 聯合國教科文組織創意城市 4. 國內外文化創意產業實例介紹（表演、藝術、設計、影像、商品等）			
	三、產業發展環境與資源整合運用	1. 文化創意產業前景與環境 2. 創意空間及地點、創意生產、創意經營 3. 文化創意產業資源整合運用，資料收集與分析			
教材來源					
教學注意事項	一、請教師多舉國內外文化創意產業實例，以引發學生思考動機。 二、重視設計與創意的重要性，鼓勵學生多蒐集資料。 三、應重視及鼓勵學生之創作力，帶領學生參觀文化創意園區或展業，增加教學效果。				

備註：1.每一欄位均請填寫完整。

2.若同群多科開設同一科目，可共用一表敘寫，並以科為單位排序。

8. 私立復興高級商工職業學校 校訂科目教學綱要(數學Ⅲ)

科目名稱	中文名稱	數學Ⅲ				
	英文名稱	Mathematics Ⅲ				
科目屬性	必/選修	<input type="checkbox"/> 必修		<input checked="" type="checkbox"/> 選修		
		<input checked="" type="checkbox"/> 一般科目	<input type="checkbox"/> 專業科目	<input type="checkbox"/> 實習、實務、實驗科目		
科目來源	<input type="checkbox"/> 群科中心學校公告--課綱小組發展建議參考科目 <input type="checkbox"/> 台北市政府教育局建議參考科目 <input type="checkbox"/> 學校自行規劃科目					
適用科別	資料處理科	科	科	科	科	
學分數	3					
開課年級/學期	第二學年 第一學期	○○學年 ○○學期	○○學年 ○○學期	○○學年 ○○學期	○○學年 ○○學期	
教學目標	一、為配合相關科目的教學需要，以引導學生具有應用數學的基本能力為目標。 二、增進學生基本數學知識，以提升數學的認識層次。 三、增進學生思考、推理與創造的能力，以增進學生應用數學方法處理事務的態度。					
教學內容	一、多項式的四則運算與綜合除法。 二、除法定理、餘式定理與因式定理。 三、解方程式、根與係數。 四、直角座標與函數圖形。 五、指數與對數。 六、三角函數的基本定義。 七、廣義三角函數。 八、正弦、餘弦定理。 九、數列級數。					
教材來源						
教學注意事項	一、以學生能確實了解教材為目標。 二、每個數學概念的介紹，宜由實例入手，提綱挈領，化繁為簡，再歸納出一般的結論。 三、教學時宜靈活應用講演法、分組討論法、自學輔導法等教學方法。 四、下課前能做上課內容的回顧，使學生有整體概念。 五、教學過程透過引導與啟發，使學生能在問題情境中，形成解決問題所需的數學概念、過程、技能和科學態度。教師應避免過早提出解題方法及結論，且不宜作機械式的解題訓練。					

備註：1.每一欄位均請填寫完整。

2.若同群多科開設同一科目，可共用一表敘寫，並以科為單位排序。

9. 私立復興高級商工職業學校 校訂科目教學綱要(數學IV)

科目名稱	中文名稱	數學IV				
	英文名稱	Mathematics IV				
科目屬性	必/選修	<input type="checkbox"/> 必修		<input checked="" type="checkbox"/> 選修		
		<input checked="" type="checkbox"/> 一般科目	<input type="checkbox"/> 專業科目	<input type="checkbox"/> 實習、實務、實驗科目		
科目來源	<input type="checkbox"/> 群科中心學校公告--課綱小組發展建議參考科目 <input type="checkbox"/> 台北市政府教育局建議參考科目 <input type="checkbox"/> 學校自行規劃科目					
適用科別	資料處理科	科	科	科	科	
學分數	3					
開課年級/學期	第二學年 第二學期	○○學年 ○○學期	○○學年 ○○學期	○○學年 ○○學期	○○學年 ○○學期	
教學目標	一、為配合相關科目的教學需要，以引導學生具有應用數學的基本能力為目標。 二、增進學生基本數學知識，以提升數學的認識層次。 三、增進學生思考、推理與創造的能力，以增進學生應用數學方法處理事務的態度。					
教學內容	一、直線的斜角與斜率。 二、直線方程式的求法。 三、點、直線的關係與距離。 四、不等式的解與圖形。 五、各類不等式求解。 六、圓之基本性質與圓方程式求解。 七、圓與點、直線、切線的關係。 八、直線排列與環狀排列。 九、組合、重複組合與組合的應用。 十、古典機率、條件機率與期望值。					
教材來源						
教學注意事項	一、以學生能確實了解教材為目標。 二、每個數學概念的介紹，宜由實例入手，提綱挈領，化繁為簡，再歸納出一般的結論。 三、教學時宜靈活應用講演法、分組討論法、自學輔導法等教學方法。 四、下課前能做上課內容的回顧，使學生有整體概念。 五、教學過程透過引導與啟發，使學生能在問題情境中，形成解決問題所需的數學概念、過程、技能和科學態度。教師應避免過早提出解題方法及結論，且不宜作機械式的解題訓練。					

備註：1.每一欄位均請填寫完整。

2.若同群多科開設同一科目，可共用一表敘寫，並以科為單位排序。

(二)各科專業科目

1. 私立復興高級商工職業學校 校訂科目教學綱要(電腦繪圖 I)

科目名稱	中文名稱	電腦繪圖 I			
	英文名稱	Computer Graphic Practice I			
科目屬性	必／選修	<input checked="" type="checkbox"/> 必修		<input type="checkbox"/> 選修	
		<input type="checkbox"/> 一般科目 <input checked="" type="checkbox"/> 專業科目 <input type="checkbox"/> 實習、實務、實驗科目			
科目來源	<input type="checkbox"/> 群科中心學校公告--課綱小組發展建議參考科目 <input type="checkbox"/> 台北市政府教育局建議參考科目 <input checked="" type="checkbox"/> 學校自行規劃科目				
適用科別	資訊科	科	科	科	科
學分數	3				
開課年級/學期	第一學年 第一學期	學年 學期	學年 學期	學年 學期	學年 學期
教學目標	一、瞭解現有電腦繪圖軟體種類。 二、瞭解電腦繪圖軟體的用途。 三、瞭解電子零件及其功能。 四、熟悉學校 Protel 軟體技巧及其應用。 五、培養從事電路繪圖設計的技能與意願。 六、具備擔任電路繪圖設計所需的能力。				
教學內容	一、認識電腦輔助電路設計。 二、電腦繪圖基本教練。 三、從做中學之 8255 電路繪圖。 四、從做中學之 8051 電路繪圖。 五、從做中學之階層式電路繪圖。 六、從做中學之電路圖零件編輯。				
教材來源	依科教科書審定會選擇 3~4 本，呈學校同意後擇一採用。				
教學注意事項	一、第一學年，上學期 2 學分。 二、本科目為實習科目，在電腦教室實作為主。 三、除教科書外，善用各種媒體示範講解，以加強學習效果。 四、注重原理解說與科學訓練，輔以實際操作，力求融會貫通，避免灌輸片段的知識。 五、宜多運用彩色圖形、動畫等呈現技巧，協助理論的講解。				

備註：1.每一欄位均請填寫完整。

2.若同群多科開設同一科目，可共用一表敘寫，並以科為單位排序。

2. 私立復興高級商工職業學校 校訂科目教學綱要(電腦繪圖 II)

科目名稱	中文名稱	電腦繪圖 II			
	英文名稱	Computer Graphic Practice II			
科目屬性	必/選修	<input checked="" type="checkbox"/> 必修		<input type="checkbox"/> 選修	
		<input type="checkbox"/> 一般科目	<input checked="" type="checkbox"/> 專業科目	<input type="checkbox"/> 實習、實務、實驗科目	
科目來源	<input type="checkbox"/> 群科中心學校公告--課綱小組發展建議參考科目 <input type="checkbox"/> 台北市政府教育局建議參考科目 <input checked="" type="checkbox"/> 學校自行規劃科目				
適用科別	資訊科	科	科	科	科
學分數	3				
開課年級/學期	第一學年 第二學期	學年 學期	學年 學期	學年 學期	學年 學期
教學目標	一、瞭解現有電腦繪圖軟體種類。 二、瞭解電腦繪圖軟體的用途。 三、瞭解電子零件及其功能。 四、熟悉學校 Protel 軟體技巧及其應用。 五、培養從事 PCB 設計的技能與意願。 六、具備擔任 PCB 設計所需的能力。				
教學內容	一、認識電路模擬。 二、從做中學之電路模擬。 三、認識電路板設計。 四、電路板設計基本教練。 五、從做中學之 8255 介面卡設計。 六、從做中學之電路板零件設計。				
教材來源	依科教科書審定會選擇 3~4 本，呈學校同意後擇一採用。				
教學注意事項	一、第一學年，下學期 2 學分。 二、本科目為實習科目，在電腦教室實作為主。 三、除教科書外，善用各種媒體示範講解，以加強學習效果。 四、注重原理解說與科學訓練，輔以實際操作，力求融會貫通，避免灌輸片段的知識。 五、宜多運用彩色圖形、動畫等呈現技巧，協助理論的講解。				

備註：1.每一欄位均請填寫完整。

2.若同群多科開設同一科目，可共用一表敘寫，並以科為單位排序。

3. 私立復興高級商工職業學校 校訂科目教學綱要(程式設計 I)

科目名稱	中文名稱	程式設計 I				
	英文名稱	Program Design I				
科目屬性	必/選修	<input checked="" type="checkbox"/> 必修		<input type="checkbox"/> 選修		
		<input type="checkbox"/> 一般科目	<input checked="" type="checkbox"/> 專業科目	<input type="checkbox"/> 實習、實務、實驗科目		
科目來源	<input type="checkbox"/> 群科中心學校公告--課綱小組發展建議參考科目 <input type="checkbox"/> 台北市政府教育局建議參考科目 <input checked="" type="checkbox"/> 學校自行規劃科目					
適用科別	資訊科	科	科	科	科	
學分數	1					
開課年級/學期	第二學年 第一學期	學年 學期	學年 學期	學年 學期	學年 學期	
教學目標	一、瞭解視覺化程式設計的特色，並熟練發展環境。 二、熟悉程式設計的理論及方法。 三、熟練演算、操作及實務作業之能力。					
教學內容	一、程式設計導論 二、資料型態與運算式。 三、條件判斷與迴圈。 四、陣列應用技巧。 五、副程式與函式。 六、基本控制項編輯技巧。 七、常用控制項。 八、事件的認識與應用。					
教材來源	依科教科書審定會選擇 3~4 本，呈學校同意後擇一採用。					
教學注意事項	一、第二學年，上學期 1 學分。 二、本科以在教室由老師上課講解為主、電腦教室為輔。 三、除教科書外，善用各種實務範例講解，以加強學習效果。					

備註：1.每一欄位均請填寫完整。

2.若同群多科開設同一科目，可共用一表敘寫，並以科為單位排序。

4. 私立復興高級商工職業學校 校訂科目教學綱要(程式設計 II)

科目名稱	中文名稱	程式設計 II				
	英文名稱	Program Design II				
科目屬性	必/選修	<input checked="" type="checkbox"/> 必修		<input type="checkbox"/> 選修		
		<input type="checkbox"/> 一般科目	<input checked="" type="checkbox"/> 專業科目	<input type="checkbox"/> 實習、實務、實驗科目		
科目來源	<input type="checkbox"/> 群科中心學校公告--課綱小組發展建議參考科目 <input type="checkbox"/> 台北市政府教育局建議參考科目 <input checked="" type="checkbox"/> 學校自行規劃科目					
適用科別	資訊科	科	科	科	科	
學分數	1					
開課年級/學期	第二學年 第二學期	學年 學期	學年 學期	學年 學期	學年 學期	
教學目標	一、瞭解視覺化程式設計的特色，並熟練發展環境。 二、熟悉程式設計的理論及方法。 三、熟練演算、操作及實務作業之能力。					
教學內容	一、對話框、功能表與工具列。 二、繪圖與動畫技巧。 三、資料庫整合應用。 四、專題設計。					
教材來源	依科教科書審定會選擇 3~4 本，呈學校同意後擇一採用。					
教學注意事項	一、第二學年，下學期 1 學分。 二、本科以在教室由老師上課講解為主、電腦教室為輔。 三、除教科書外，善用各種實務範例講解，以加強學習效果。					

備註：1.每一欄位均請填寫完整。

2.若同群多科開設同一科目，可共用一表敘寫，並以科為單位排序。

5. 私立復興高級商工職業學校 校訂科目教學綱要(影像處理 I)

科目名稱	中文名稱	影像處理 I			
	英文名稱	Photo Processing I			
科目屬性	必/選修	<input type="checkbox"/> 必修 <input checked="" type="checkbox"/> 選修			
		<input type="checkbox"/> 一般科目 <input checked="" type="checkbox"/> 專業科目 <input type="checkbox"/> 實習、實務、實驗科目			
科目來源	<input type="checkbox"/> 群科中心學校公告--課綱小組發展建議參考科目 <input type="checkbox"/> 台北市政府教育局建議參考科目 <input checked="" type="checkbox"/> 學校自行規劃科目				
適用科別	資訊科	科	科	科	科
學分數	2				
開課年級/學期	第一學年 第一學期	學年 學期	學年 學期	學年 學期	學年 學期
教學目標	一、利用影像處理軟體編修影像。 二、瞭解影像檔類型及使用的適當時機。 三、瞭解各種影像特效的含意，以日常生活的圖片、插畫及廣告為範本。 四、學會基本工具及特效的操作，並做創意的發揮。 五、瞭解電腦動畫基本構成原理及不同動畫檔差異性。 六、能認識 Powerpoint 之功能，能快速建立投影片、投影片之播放。				
教學內容	一、影像繪圖處理 PhotoImpact 入門。 二、影像變形、修正及儲存。 三、影像的擷取、物件的認識。 四、文字物件。動畫檔製作。 五、Ulead GIF Animator 入門。 六、Flash 動畫檔入門。				
教材來源	依科教科書審定會選擇 3~4 本，呈學校同意後擇一採用。				
教學注意事項	一、第一學年，上學期 2 學分。 二、本科目為實習科目，在電腦教室實作為主。 三、除教科書外，善用各種媒體示範講解，以加強學習效果。 四、注重原理解說與科學訓練，輔以實際操作，力求融會貫通，避免灌輸片段的知識。 五、宜多運用彩色圖形、動畫等呈現技巧，協助理論的講解。				

備註：1.每一欄位均請填寫完整。

2.若同群多科開設同一科目，可共用一表敘寫，並以科為單位排序。

6. 私立復興高級商工職業學校 校訂科目教學綱要(影像處理Ⅱ)

科目名稱	中文名稱	影像處理Ⅱ			
	英文名稱	Photo Processing Ⅱ			
科目屬性	必／選修	<input type="checkbox"/> 必修 <input checked="" type="checkbox"/> 選修			
		<input type="checkbox"/> 一般科目 <input checked="" type="checkbox"/> 專業科目 <input type="checkbox"/> 實習、實務、實驗科目			
科目來源	<input type="checkbox"/> 群科中心學校公告--課綱小組發展建議參考科目 <input type="checkbox"/> 台北市政府教育局建議參考科目 <input checked="" type="checkbox"/> 學校自行規劃科目				
適用科別	資訊科	科	科	科	科
學分數	2				
開課年級/學期	第一學年 第二學期	學年 學期	學年 學期	學年 學期	學年 學期
教學目標	一、瞭解電腦多媒體的發展。 二、瞭解數位相關設備的發展。 三、對數位攝影基本觀念的認識 四、瞭解數位影像資料之取得與處理、管理與使用。				
教學內容	一、影像數位化的概念。 二、影音剪接概念。 三、擷取步驟。 四、編輯步驟。 五、特效步驟。 六、覆疊步驟。 七、標題步驟 八、音訊步驟				
教材來源	依科教科書審定會選擇 3~4 本，呈學校同意後擇一採用。				
教學注意事項	一、第一學年，下學期 2 學分。 二、本科目為實習科目，在電腦教室實作為主。 三、除教科書外，善用各種媒體示範講解，以加強學習效果。 四、注重原理解說與科學訓練，輔以實際操作，力求融會貫通，避免灌輸片段的知識。 五、宜多運用彩色圖形、動畫等呈現技巧，協助理論的講解。				

備註：1.每一欄位均請填寫完整。

2.若同群多科開設同一科目，可共用一表敘寫，並以科為單位排序。

7. 私立復興高級商工職業學校 校訂科目教學綱要(電工機械 I)

科目名稱	中文名稱	電工機械 I				
	英文名稱	Electric Machinery I				
科目屬性	必/選修	<input type="checkbox"/> 必修 <input checked="" type="checkbox"/> 選修				
		<input type="checkbox"/> 一般科目 <input checked="" type="checkbox"/> 專業科目 <input type="checkbox"/> 實習、實務、實驗科目				
科目來源	<input type="checkbox"/> 群科中心學校公告--課綱小組發展建議參考科目 <input type="checkbox"/> 台北市政府教育局建議參考科目 <input checked="" type="checkbox"/> 學校自行規劃科目					
適用科別	資訊科	科	科	科	科	
學分數	2					
開課年級/學期	第一學年 第一學期	學年 學期	學年 學期	學年 學期	學年 學期	
教學目標	一、熟悉一般電工機械的原理。 二、認識一般電工機械之構造、特性及用途。 三、培養一般電工機械之實驗、操作及維護之能力					
教學內容	一、電工機械之分類。 二、基礎電磁理論。 三、直流電機基本原理。 四、直流電動機特性、運用。 五、直流電機之耗損與效率。 六、變壓器原理。 七、變壓器的試驗及維護。 八、感應電動機。					
教材來源	依科教科書審定會選擇 3~4 本，呈學校同意後擇一採用。					
教學注意事項	一、第一學年，上學期 2 學分。 二、本科以在由老師上課教學以講解、實物、操作、評量為原則實施。 三、本課程得依據學校特色需求，彈性調整課程單元與授課節數。 四、善用各種實務範例講解，以加強學習效果。					

備註：1.每一欄位均請填寫完整。

2.若同群多科開設同一科目，可共用一表敘寫，並以科為單位排序。

8. 私立復興高級商工職業學校 校訂科目教學綱要(電工機械II)

科目名稱	中文名稱	電工機械II				
	英文名稱	Electric Machinery II				
科目屬性	必/選修	<input type="checkbox"/> 必修		<input checked="" type="checkbox"/> 選修		
		<input type="checkbox"/> 一般科目		<input checked="" type="checkbox"/> 專業科目		
科目來源	<input type="checkbox"/> 群科中心學校公告--課綱小組發展建議參考科目					
	<input type="checkbox"/> 台北市政府教育局建議參考科目 <input checked="" type="checkbox"/> 學校自行規劃科目					
適用科別	資訊科	科	科	科	科	
學分數	2					
開課年級/學期	第一學年 第二學期	學年 學期	學年 學期	學年 學期	學年 學期	
教學目標	一、熟悉一般電工機械的原理。 二、認識一般電工機械之構造、特性及用途。 三、培養一般電工機械之實驗、操作及維護之能力					
教學內容	一、三相感應電動機的構造及分類。 二、三相感應電動機的特性及用途。 三、單相感應電動機的構造及分類。 四、單相感應電動機的特性及用途。 五、同步發電機原理。 六、同步發電機分類及構造。 七、特殊電機。 八、週邊裝置。					
教材來源	依科教科書審定會選擇 3~4 本，呈學校同意後擇一採用。					
教學注意事項	一、第一學年，下學期 2 學分。 二、本科以在由老師上課教學以講解、實物、操作、評量為原則實施。 三、本課程得依據學校特色需求，彈性調整課程單元與授課節數。 四、善用各種實務範例講解，以加強學習效果。					

備註：1.每一欄位均請填寫完整。

2.若同群多科開設同一科目，可共用一表敘寫，並以科為單位排序。

9. 私立復興高級商工職業學校 校訂科目教學綱要(電子儀表)

科目名稱	中文名稱	電子儀表			
	英文名稱	Electronics Meter			
科目屬性	必/選修	<input type="checkbox"/> 必修		<input checked="" type="checkbox"/> 選修	
		<input type="checkbox"/> 一般科目 <input checked="" type="checkbox"/> 專業科目 <input type="checkbox"/> 實習、實務、實驗科目			
科目來源	<input type="checkbox"/> 群科中心學校公告--課綱小組發展建議參考科目 <input type="checkbox"/> 台北市政府教育局建議參考科目 <input checked="" type="checkbox"/> 學校自行規劃科目				
適用科別	資訊科	科	科	科	科
學分數	2				
開課年級/學期	第二學年 第一學期	學年 學期	學年 學期	學年 學期	學年 學期
教學目標	一、培養儀表電子基礎及檢修能力。 二、培養電機、電子資訊所需之儀表電子中級技術人才。				
教學內容	一、被動元件測定。 二、主動元件測定。 三、電橋電路。 四、數位直流電壓表。 五、交換式直流電源供應器。				
教材來源	依科教科書審定會選擇 3~4 本，呈學校同意後擇一採用。				
教學注意事項	一、第二學年，上學期 2 學分。 二、本科以在由老師上課教學以示範、觀摩、操作、評量為原則實施。 三、本課程得依據學校特色需求，彈性調整課程單元與授課節數。 四、善用各種實務範例講解，以加強學習效果。				

備註：1.每一欄位均請填寫完整。

2.若同群多科開設同一科目，可共用一表敘寫，並以科為單位排序。

10. 私立復興高級商工職業學校 校訂科目教學綱要(互動媒體)

科目名稱	中文名稱	互動媒體				
	英文名稱	Interaction Media				
科目屬性	必/選修	<input type="checkbox"/> 必修 <input checked="" type="checkbox"/> 選修				
		<input type="checkbox"/> 一般科目 <input checked="" type="checkbox"/> 專業科目 <input type="checkbox"/> 實習、實務、實驗科目				
科目來源	<input type="checkbox"/> 群科中心學校公告--課綱小組發展建議參考科目 <input type="checkbox"/> 台北市政府教育局建議參考科目 <input checked="" type="checkbox"/> 學校自行規劃科目					
適用科別	資訊科	科	科	科	科	
學分數	3					
開課年級/學期	第二學年 第一學期	學年 學期	學年 學期	學年 學期	學年 學期	
教學目標	一、瞭解影音串流系統。 二、瞭解各種串流特效的含意，以日常生活的圖片、插畫及廣告為範本。 三、學會基本串流工具及特效的操作，並做創意的發揮。 四、瞭解電腦動畫基本構成原理及不同動畫檔差異性。					
教學內容	一、影音串流系統入門。 二、影音串流、修正及儲存。 三、影音串流的擷取、物件的認識。 四、文字物件。 五、威力導演軟體認識。 六、威力導演軟體操作。 七、會聲會影軟體認識。					
教材來源	依科教科書審定會選擇 3~4 本，呈學校同意後擇一採用。					
教學注意事項	一、第二學年，上學期 3 學分。 二、本科目在課堂講解及電腦教室實作為主。 三、除教科書外，善用各種媒體示範講解，以加強學習效果。 四、注重原理解說與科學訓練，輔以實際操作，力求融會貫通，避免灌輸片段的知識。 五、宜多運用彩色圖形、動畫等呈現技巧，協助理論的講解。					

備註：1.每一欄位均請填寫完整。

2.若同群多科開設同一科目，可共用一表敘寫，並以科為單位排序。

11. 私立復興高級商工職業學校 校訂科目教學綱要(動態網頁 I)

科目名稱	中文名稱	動態網頁 I				
	英文名稱	Development Web I				
科目屬性	必/選修	<input type="checkbox"/> 必修		<input checked="" type="checkbox"/> 選修		
		<input type="checkbox"/> 一般科目	<input checked="" type="checkbox"/> 專業科目	<input type="checkbox"/> 實習、實務、實驗科目		
科目來源	<input type="checkbox"/> 群科中心學校公告--課綱小組發展建議參考科目 <input type="checkbox"/> 台北市政府教育局建議參考科目 <input checked="" type="checkbox"/> 學校自行規劃科目					
適用科別	資訊科	科	科	科	科	科
學分數	2					
開課年級/學期	第二學年 第一學期	學年 學期	學年 學期	學年 學期	學年 學期	學年 學期
教學目標	一、瞭解動態化程式設計的特色，並熟練發展環境。 二、熟悉動態網頁的理論及方法。 三、熟練演算、操作及實務作業之能力。					
教學內容	一、動態網頁導論 二、Java 程式語言指令的認識。 三、Java 程式語言條件判斷與迴圈。 四、型態與運算式應用技巧。 五、VB.NET 程式語言指令的認識。 六、基本控制項編輯技巧。 七、常用控制項。 八、事件的認識與應用。					
教材來源	依科教科書審定會選擇 3~4 本，呈學校同意後擇一採用。					
教學注意事項	一、第二學年，上學期 2 學分。 二、本科目在課堂講解及電腦教室實作為主。 三、除教科書外，善用各種媒體示範講解，以加強學習效果。 四、注重原理解說，輔以實際操作，力求融會貫通，避免片段的知識。 五、宜多運用彩色圖形、動畫等呈現技巧，協助理論的講解。					

備註：1.每一欄位均請填寫完整。

2.若同群多科開設同一科目，可共用一表敘寫，並以科為單位排序。

12. 私立復興高級商工職業學校 校訂科目教學綱要(動態網頁Ⅱ)

科目名稱	中文名稱	動態網頁Ⅱ			
	英文名稱	Development Web Ⅱ			
科目屬性	必／選修	<input type="checkbox"/> 必修 <input checked="" type="checkbox"/> 選修			
		<input type="checkbox"/> 一般科目 <input checked="" type="checkbox"/> 專業科目 <input type="checkbox"/> 實習、實務、實驗科目			
科目來源	<input type="checkbox"/> 群科中心學校公告--課綱小組發展建議參考科目 <input type="checkbox"/> 台北市政府教育局建議參考科目 <input checked="" type="checkbox"/> 學校自行規劃科目				
適用科別	資訊科	科	科	科	科
學分數	2				
開課年級/學期	第二學年 第二學期	學年 學期	學年 學期	學年 學期	學年 學期
教學目標	一、瞭解動態化程式設計的特色，並熟練發展環境。 二、熟悉動態網頁的理論及方法。 三、熟練演算、操作及實務作業之能力。				
教學內容	一、表單製作回覆功能。 二、搜尋資料功能製作。 三、查詢資料功能製作。 四、Java API 型態與運算式應用技巧。 五、VB.NET 型態應用技巧。 六、Java 與 VB.NET 範例。				
教材來源	依科教科書審定會選擇 3~4 本，呈學校同意後擇一採用。				
教學注意事項	一、第二學年，下學期 2 學分。 二、本科目在課堂講解及電腦教室實作為主。 三、除教科書外，善用各種媒體示範講解，以加強學習效果。 四、注重原理解說，輔以實際操作，力求融會貫通，避免片段的知識。 五、宜多運用彩色圖形、動畫等呈現技巧，協助理論的講解。				

備註：1.每一欄位均請填寫完整。

2.若同群多科開設同一科目，可共用一表敘寫，並以科為單位排序。

13. 私立復興高級商工職業學校 校訂科目教學綱要(套裝軟體應用 I)

科目名稱	中文名稱	套裝軟體應用 I				
	英文名稱	Package Software Application I				
科目屬性	必/選修	<input type="checkbox"/> 必修 <input checked="" type="checkbox"/> 選修				
		<input type="checkbox"/> 一般科目 <input checked="" type="checkbox"/> 專業科目 <input type="checkbox"/> 實習、實務、實驗科目				
科目來源	<input type="checkbox"/> 群科中心學校公告--課綱小組發展建議參考科目 <input type="checkbox"/> 台北市政府教育局建議參考科目 <input checked="" type="checkbox"/> 學校自行規劃科目					
適用科別	資訊科	科	科	科	科	
學分數	3					
開課年級/學期	第三學年 第一學期	學年 學期	學年 學期	學年 學期	學年 學期	
教學目標	一、認識目前的常用軟體 二、熟悉目前常軟體的使用方法。 三、啟發創造發明的能力及設計作品。					
教學內容	一、工具軟體 二、程式設計軟體。 三、影像處理軟體。 四、多媒體軟體。 五、應用軟體。					
教材來源	依科教科書審定會選擇 3~4 本，呈學校同意後擇一採用。					
教學注意事項	一、第三學年，上學期 3 學分。 二、本科以在由老師上課教學以示範、觀摩、操作、評量為原則實施。 三、本課程得依據學校特色需求，彈性調整課程單元與授課節數。 四、配合相關實習及善用各種實務範例講解，以加強學習效果。					

備註：1.每一欄位均請填寫完整。

2.若同群多科開設同一科目，可共用一表敘寫，並以科為單位排序。

14. 私立復興高級商工職業學校 校訂科目教學綱要(套裝軟體應用 II)

科目名稱	中文名稱	套裝軟體應用 II				
	英文名稱	Package Software Application II				
科目屬性	必/選修	<input type="checkbox"/> 必修 <input checked="" type="checkbox"/> 選修				
		<input type="checkbox"/> 一般科目 <input checked="" type="checkbox"/> 專業科目 <input type="checkbox"/> 實習、實務、實驗科目				
科目來源	<input type="checkbox"/> 群科中心學校公告--課綱小組發展建議參考科目 <input type="checkbox"/> 台北市政府教育局建議參考科目 <input checked="" type="checkbox"/> 學校自行規劃科目					
適用科別	資訊科	科	科	科	科	
學分數	3					
開課年級/學期	第三學年 第二學期	學年 學期	學年 學期	學年 學期	學年 學期	
教學目標	一、熟悉 client server 架構。 二、ASP 網路程式製作。 三、簡易資料庫程式製作。					
教學內容	一、網路程式設計概要。 二、ASP 物件簡介、Response。 三、Request 物件與表單後端程式應用。 四、Server 物件及 Server 相關資訊。 五、FileSystemObject 伺服器元件。 六、Application 與 Session 物件。 七、Access 資料庫。 八、ASP 存取資料庫的完整說明。 九、ASP 網路程式設計實作。					
教材來源	依科教科書審定會選擇 3~4 本，呈學校同意後擇一採用。					
教學注意事項	一、第三學年，下學期 3 學分。 二、本科以在由老師上課教學以示範、觀摩、操作、評量為原則實施。 三、本課程得依據學校特色需求，彈性調整課程單元與授課節數。 四、配合相關實習及善用各種實務範例講解，以加強學習效果。					

備註：1.每一欄位均請填寫完整。

2.若同群多科開設同一科目，可共用一表敘寫，並以科為單位排序。

15. 私立復興高級商工職業學校 校訂科目教學綱要(網路管理 I)

科目名稱	中文名稱	網路管理 I				
	英文名稱	Network Management I				
科目屬性	必/選修	<input type="checkbox"/> 必修		<input checked="" type="checkbox"/> 選修		
		<input type="checkbox"/> 一般科目		<input checked="" type="checkbox"/> 專業科目		<input type="checkbox"/> 實習、實務、實驗科目
科目來源	<input type="checkbox"/> 群科中心學校公告--課綱小組發展建議參考科目 <input type="checkbox"/> 台北市政府教育局建議參考科目 <input checked="" type="checkbox"/> 學校自行規劃科目					
適用科別	資訊科	科	科	科	科	科
學分數	3					
開課年級/學期	第三學年 第一學期	學年 學期	學年 學期	學年 學期	學年 學期	學年 學期
教學目標	一、瞭解網路架構與通訊協定。 二、瞭解網路設定與程式介面。 三、應用與管理網路系統。					
教學內容	一、網路概論。 二、通訊協定。 三、網路之拓撲圖。 四、網路連結。 五、網際網路協定。 六、廣域、區域網路系統與伺服器。 七、應用實例介紹。					
教材來源	依科教科書審定會選擇 3~4 本，呈學校同意後擇一採用。					
教學注意事項	一、第三學年，上學期 3 學分。 二、本科以在由老師上課教學以示範、觀摩、操作、評量為原則實施。 三、本課程得依據學校特色需求，彈性調整課程單元與授課節數。 四、善用各種實務範例講解，以加強學習效果。					

備註：1.每一欄位均請填寫完整。

2.若同群多科開設同一科目，可共用一表敘寫，並以科為單位排序。

16. 私立復興高級商工職業學校 校訂科目教學綱要(網路管理Ⅱ)

科目名稱	中文名稱	網路管理Ⅱ				
	英文名稱	Network Management Ⅱ				
科目屬性	必／選修	<input type="checkbox"/> 必修		<input checked="" type="checkbox"/> 選修		
		<input type="checkbox"/> 一般科目	<input checked="" type="checkbox"/> 專業科目	<input type="checkbox"/> 實習、實務、實驗科目		
科目來源	<input type="checkbox"/> 群科中心學校公告--課綱小組發展建議參考科目 <input type="checkbox"/> 台北市政府教育局建議參考科目 <input checked="" type="checkbox"/> 學校自行規劃科目					
適用科別	資訊科	科	科	科	科	
學分數	3					
開課年級/學期	第三學年 第二學期	學年 學期	學年 學期	學年 學期	學年 學期	
教學目標	一、瞭解網路架構與通訊協定。 二、瞭解網路設定與程式介面。 三、應用與管理網路系統。					
教學內容	一、網路管理協定。 二、網路訊息資料庫。 三、網路資料型態。 四、網路應用程式。 五、網路應用系統模型。 六、網路系統與伺服器。 七、應用實例介紹。					
教材來源	依科教科書審定會選擇 3~4 本，呈學校同意後擇一採用。					
教學注意事項	一、第三學年，下學期 3 學分。 二、本科以在由老師上課教學以示範、觀摩、操作、評量為原則實施。 三、本課程得依據學校特色需求，彈性調整課程單元與授課節數。 四、善用各種實務範例講解，以加強學習效果。					

備註：1.每一欄位均請填寫完整。

2.若同群多科開設同一科目，可共用一表敘寫，並以科為單位排序。

17. 私立復興高級商工職業學校 校訂科目教學綱要(微電腦週邊 I)

科目名稱	中文名稱	微電腦週邊 I			
	英文名稱	Microcomputer Peripheral I			
科目屬性	必/選修	<input type="checkbox"/> 必修 <input checked="" type="checkbox"/> 選修			
		<input type="checkbox"/> 一般科目 <input checked="" type="checkbox"/> 專業科目 <input type="checkbox"/> 實習、實務、實驗科目			
科目來源	<input type="checkbox"/> 群科中心學校公告--課綱小組發展建議參考科目 <input type="checkbox"/> 台北市政府教育局建議參考科目 <input checked="" type="checkbox"/> 學校自行規劃科目				
適用科別	資訊科	科	科	科	科
學分數	3				
開課年級/學期	第三學年 第一學期	學年 學期	學年 學期	學年 學期	學年 學期
教學目標	一、認識電腦系統與週邊電路間之關係。 二、熟悉各種週邊電路之原理與功能。 三、培養蒐集及運用相關資訊的能力。 四、熟悉各種電腦週邊設備的拆裝及測試。 五、熟練週邊電路之檢修及養成良好工作習慣。				
教學內容	一、週邊電路簡介 二、輸出週邊電路。 三、輸入週邊電路。 四、記憶體週邊電路。 五、多媒體週邊電路。 六、資訊傳送終端機與介面。				
教材來源	依科教科書審定會選擇 3~4 本，呈學校同意後擇一採用。				
教學注意事項	一、第三學年，上學期 3 學分。 二、本科以在教室由老師上課講解為主、電腦教室為輔。 三、除教科書外，善用各種實務範例講解，以加強學習效果。				

備註：1.每一欄位均請填寫完整。

2.若同群多科開設同一科目，可共用一表敘寫，並以科為單位排序。

18. 私立復興高級商工職業學校 校訂科目教學綱要(微電腦週邊Ⅱ)

科目名稱	中文名稱	微電腦週邊Ⅱ				
	英文名稱	Microcomputer Peripheral Ⅱ				
科目屬性	必／選修	<input type="checkbox"/> 必修 <input checked="" type="checkbox"/> 選修				
		<input type="checkbox"/> 一般科目 <input checked="" type="checkbox"/> 專業科目 <input type="checkbox"/> 實習、實務、實驗科目				
科目來源	<input type="checkbox"/> 群科中心學校公告--課綱小組發展建議參考科目 <input type="checkbox"/> 台北市政府教育局建議參考科目 <input checked="" type="checkbox"/> 學校自行規劃科目					
適用科別	資訊科	科	科	科	科	
學分數	3					
開課年級/學期	第三學年 第二學期	學年 學期	學年 學期	學年 學期	學年 學期	
教學目標	一、認識電腦系統與週邊電路間之關係。 二、熟悉各種週邊電路之原理與功能。 三、培養蒐集及運用相關資訊的能力。 四、熟悉各種電腦週邊設備的拆裝及測試。 五、熟練週邊電路之檢修及養成良好工作習慣。					
教學內容	一、電腦主機拆裝及相關週邊電路組合。 二、CRT 監視器的測試。 三、磁碟機的拆裝、測試及檢修。 四、鍵盤及滑鼠的拆裝、測試及檢修。 五、印表機的拆裝、測試及檢修。 六、掃描器的拆裝、測試及檢修。 七、影像壓縮卡及擷取卡的裝置及使用。 八、數位相機及 DV 之使用與影像處理、數據機實習。					
教材來源	依科教科書審定會選擇 3~4 本，呈學校同意後擇一採用。					
教學注意事項	一、第三學年，下學期 3 學分。 二、本科以在教室由老師上課講解為主、電腦教室為輔。 三、除教科書外，善用各種實務範例講解，以加強學習效果。					

備註：1.每一欄位均請填寫完整。

2.若同群多科開設同一科目，可共用一表敘寫，並以科為單位排序。

19. 私立復興高級商工職業學校 校訂科目教學綱要(資料結構 I)

科目名稱	中文名稱	資料結構 I			
	英文名稱	Data Structure I			
科目屬性	必/選修	<input type="checkbox"/> 必修 <input checked="" type="checkbox"/> 選修			
		<input type="checkbox"/> 一般科目 <input checked="" type="checkbox"/> 專業科目 <input type="checkbox"/> 實習、實務、實驗科目			
科目來源	<input type="checkbox"/> 群科中心學校公告--課綱小組發展建議參考科目 <input type="checkbox"/> 台北市政府教育局建議參考科目 <input checked="" type="checkbox"/> 學校自行規劃科目				
適用科別	資訊科	科	科	科	科
學分數	3				
開課年級/學期	第三學年 第一學期	學年 學期	學年 學期	學年 學期	學年 學期
教學目標	一、瞭解資料結構的意義與用途。 二、瞭解資料結構演算法的意義與重要性。 三、學習如何分析一程式、資料的效率。 四、學習用程式語言來撰寫各種資料結構。				
教學內容	一、資料結構簡介。 二、演算法的意義。 三、演算法與資料結構的表示法。 四、陣列的基本概念。 五、陣列的應用。 六、堆疊的基本概念。 七、堆疊的應用。				
教材來源	依科教科書審定會選擇 3~4 本，呈學校同意後擇一採用。				
教學注意事項	一、第三學年，上學期 3 學分。 二、本科以在由老師上課教學以示範、觀摩、操作、評量為原則實施。 三、本課程得依據學校特色需求，彈性調整課程單元與授課節數。 四、善用各種實務範例講解，以加強學習效果。				

備註：1.每一欄位均請填寫完整。

2.若同群多科開設同一科目，可共用一表敘寫，並以科為單位排序。

20. 私立復興高級商工職業學校 校訂科目教學綱要(資料結構II)

科目名稱	中文名稱	資料結構II			
	英文名稱	Data Structure II			
科目屬性	必/選修	<input type="checkbox"/> 必修 <input checked="" type="checkbox"/> 選修			
		<input type="checkbox"/> 一般科目 <input checked="" type="checkbox"/> 專業科目 <input type="checkbox"/> 實習、實務、實驗科目			
科目來源	<input type="checkbox"/> 群科中心學校公告--課綱小組發展建議參考科目 <input type="checkbox"/> 台北市政府教育局建議參考科目 <input checked="" type="checkbox"/> 學校自行規劃科目				
適用科別	資訊科	科	科	科	科
學分數	3				
開課年級/學期	第三學年 第二學期	學年 學期	學年 學期	學年 學期	學年 學期
教學目標	一、瞭解資料結構的意義與用途。 二、瞭解資料結構演算法的意義與重要性。 三、學習如何分析一程式、資料的效率。 四、學習用程式語言來撰寫各種資料結構。				
教學內容	一、佇列的基本概念。 二、佇列的應用。 三、串列聯結。 四、樹狀基本概念。 五、樹狀的運算。 六、圖形的定義、表示、應用、實作。 七、實例運用。				
教材來源	依科教科書審定會選擇3~4本，呈學校同意後擇一採用。				
教學注意事項	一、第三學年，下學期3學分。 二、本科以在由老師上課教學以示範、觀摩、操作、評量為原則實施。 三、本課程得依據學校特色需求，彈性調整課程單元與授課節數。 四、善用各種實務範例講解，以加強學習效果。				

備註：1.每一欄位均請填寫完整。

2.若同群多科開設同一科目，可共用一表敘寫，並以科為單位排序。

21. 私立復興高級商工職業學校 校訂科目教學綱要(行動商務 I~IV)

科目名稱	中文名稱	行動商務 I~IV			
	英文名稱	Action Commerec I~IV			
科目屬性	必/選修	<input type="checkbox"/> 必修		<input checked="" type="checkbox"/> 選修	
		<input type="checkbox"/> 一般科目 <input checked="" type="checkbox"/> 專業科目 <input type="checkbox"/> 實習、實務、實驗科目			
科目來源	<input type="checkbox"/> 群科中心學校公告--課綱小組發展建議參考科目 <input type="checkbox"/> 台北市政府教育局建議參考科目 <input checked="" type="checkbox"/> 學校自行規劃科目				
適用科別	資訊科	資訊科	科	科	科
學分數	3	3			
開課年級/學期	第三學年 第一學期	第三學年 第二學期	學年 學期	學年 學期	學年 學期
教學目標	一、瞭解行動商務供應鏈內容。 二、行動商務未來發展趨勢。				
教學內容	一、行動商務實例介紹。 二、行動商務實例運用				
教材來源	依科教科書審定會選擇 3~4 本，呈學校同意後擇一採用。或科自行自編教材。				
教學注意事項	一、第三學年，第一、二學期 3 學分。 二、本科以在由老師上課教學以示範、觀摩、操作、評量為原則實施。 三、本課程得依據學校特色需求，彈性調整課程單元與授課節數。 四、善用各種實務範例講解，以加強學習效果。				

備註：1.每一欄位均請填寫完整。

2.若同群多科開設同一科目，可共用一表敘寫，並以科為單位排序。

22. 私立復興高級商工職業學校 校訂科目教學綱要(文詞哲理美學)

科目名稱	中文名稱	文詞哲理美學			
	英文名稱	Philosophy of Rhetoric			
科目屬性	必/選修	<input type="checkbox"/> 必修 <input checked="" type="checkbox"/> 選修			
		<input type="checkbox"/> 一般科目 <input checked="" type="checkbox"/> 專業科目 <input type="checkbox"/> 實習、實務、實驗科目			
科目來源	<input type="checkbox"/> 群科中心學校公告--課綱小組發展建議參考科目 <input type="checkbox"/> 臺北市政府教育局建議參考科目 <input checked="" type="checkbox"/> 學校自行規劃科目				
適用科別	美工科	美工科	廣告設計科	廣告設計科	科
學分數	3	3	3	3	
開課年級/學期	第三學年 第一學期	第三學年 第二學期	第三學年 第一學期	第三學年 第二學期	○○學年 ○○學期
教學目標	<p>一、提高學生閱讀、語言表達、欣賞及寫作語體文之興趣與能力。</p> <p>二、培養學生閱讀及欣賞淺近古籍之興趣與能力，認識優美的古典詩詞及中國哲人的思想大要，進而陶冶優雅之氣質與高尚之情操。</p> <p>三、指導學生閱讀勵志、益智以及與職業相關之課外讀物；提升欣賞書法之興趣與能力；拓展恢宏堅毅之胸襟。指導學生熟悉常用應用文之格式與作法，以應實際生活及職業發展之需要。</p> <p>四、發揚本校真、善、美、新之校訓，培養學生人文、藝術、科技三方並重的精神。</p>				
教學內容	<p>一、思想純正，立意深遠，足以啟導正確人生觀，體認中華文化，了解中國哲人思想，培養國民道德者。</p> <p>二、內容切時，情味濃厚，足以培養民主風度、科學精神及欣賞文學作品興趣者。</p> <p>三、立論精闢，層次分明，足以啟發思路、激勵志氣者。</p> <p>四、文字雅潔，篇幅適度，足以陶練辭令，便於誦讀者。</p> <p>五、每篇範文應有：作者、題解、注釋、問題討論等，並酌附課文結構分析、鑑賞及應用練習等。</p> <p>六、各冊教材之編選，應作有系統之銜接聯繫。</p> <p>七、能配合考試需求，使學生具備升學能力。</p>				
教材來源	<p>每學期教材之選取，原則上需於學期末(約五月底及十二月底)，由召集人召開「教科書選用會議」，請各家書商提供最新樣本書，以供本科各授課教師參考，授課教師需針對每一版本做專業的判斷，詳實紀錄優、缺點，並經由投票排定出優先順位之版本，以作為下學年教科書選用之決議。</p>				

教學注意事項

一、教學前的準備：

- (一) 開學前對於各冊教學單元與教材之內容應充分準備，並主動蒐集教學媒體，以順利輔助教學工作之進行，並機動性增加教學資源。
- (二) 開學前召開第一次教學研究會，依本學期行事曆訂定最有益於學生升學及人格教育之養成的課文，使學生能盡量閱讀到優美的文章，並訂定作文之篇數，增進學生語文表達能力。會後並實施專題報告的研討，敦促教師從事教學方面的研究，並增進教師間的交流。
- (三) 每學年定期實施教學觀摩及召開議題教學會議，並於會後展開討論，以達到教師觀摩學習的機會。
- (四) 各教師依照自己任教的班級的學分數來擬定教學進度表，需確實依學校活動行事曆來規劃。

二、教學實施過程：

(一) 教學方法

1. 範文之講授，宜先指導學生作課前預習，查考難詞語，明瞭課文大意。講解時，酌令學生試讀、試講，他生補充、質疑，教師再作歸納、補充、訂正，或範講。
2. 各課範文應要求學生熟讀深思，精練雋永之篇章、語句宜要求學生背誦。

(二) 作文

1. 作文之篇數，以二篇為原則。
2. 作文之命題，移擬妥計畫，指導學生循序漸進習作各類文體。
3. 學生寫作時，教師宜指導學生注意：審題、立意、選材、佈局、措辭等方法。
4. 宜酌選學生優良作品加以解析，並公佈鼓勵，藉收觀摩切磋之效。

(三) 課外閱讀：

教師宜指導學生閱讀課外讀物，並撰寫讀書報告。

(四) 課程協調會之召開：

1. 每學期固定召開三次課程協調會，協調課程之進度。
2. 教師應依教學進度表授課，如課程落後，授課教師宜實施補救教學，將各班整體進度齊一。
3. 課程內容之進行，如因故未能按表順利授課，而有落後之情形，授課教師們應於每次月考前兩週進行「課程協調會議」。在合理的範圍內，彈性調整課程進度，並將教學過程的特殊狀況提出來共同研討，並詳實記載於「課程協調會議」紀錄中，以供日後授課教師作為教學上之參考。

備註：1. 每一欄位均請填寫完整。

2. 若同群多科開設同一科目，可共用一表敘寫，並以科為單位排序。

23. 私立復興高級商工職業學校 校訂科目教學綱要(藝用外語學)

科目名稱	中文名稱	藝用外語學			
	英文名稱	Applied English for Art			
科目屬性	必/選修	<input type="checkbox"/> 必修 <input checked="" type="checkbox"/> 選修			
		<input type="checkbox"/> 一般科目 <input checked="" type="checkbox"/> 專業科目 <input type="checkbox"/> 實習、實務、實驗科目			
科目來源	<input type="checkbox"/> 群科中心學校公告--課綱小組發展建議參考科目 <input type="checkbox"/> 台北市政府教育局建議參考科目 <input checked="" type="checkbox"/> 學校自行規劃科目				
適用科別	美工科	美工科	廣告設計科	廣告設計科	科
學分數	3	3	3	3	
開課年級/學期	第三學年 第一學期	第三學年 第二學期	第三學年 第一學期	第三學年 第二學期	○○學年 ○○學期
教學目標	一、加強英語文聽、說、讀、寫之知能，以期聽懂並能口說簡易英語，甲、看懂並能書寫淺易之英文，同時能實際應用於日常生活中。 二、培養學習英語文之興趣，進而能欣賞與藝術有關文學作品或參觀相關之藝文活動。 三、熟悉藝用英語文教材，以期能更深入了解西方藝術及文化。 四、促進對國際事務及藝術新知之瞭解，以期能熟悉世界藝術發展潮流之趨勢。				
教學內容	一、語音：複習學生對字詞、詞組或句子等方面之拼字、辨音、發音、重音、語調及節奏的概念，並加強學生對停頓、速度、連音及朗讀的學習。 二、詞彙：每課出現之生字以 40~60 字為原則，生字宜在常用字彙 3000~4000 字以內。				
教材來源	1. 部審訂教科書 (Far East New English Reader for Vocational High Schools) 2. 學校自編英文小讀本等媒材。				
教學注意事項	一、為加強與提升高三畢業班學生參加升學考試之實力，授課教師宜積極補充課外之閱讀文章，並增加學生單字、片語之語彙能力。 二、鼓勵高三學生平日應養成多接觸英文之習慣及培養用英文思考之能力。				

備註：1.每一欄位均請填寫完整。

2.若同群多科開設同一科目，可共用一表敘寫，並以科為單位排序。

24. 私立復興高級商工職業學校 校訂科目教學綱要(邏輯思維美學)

科目名稱	中文名稱	邏輯思維美學			
	英文名稱	Logical Thinking In Esthetics			
科目屬性	必/選修	<input type="checkbox"/> 必修 <input checked="" type="checkbox"/> 選修			
		<input type="checkbox"/> 一般科目 <input checked="" type="checkbox"/> 專業科目 <input type="checkbox"/> 實習、實務、實驗科目			
科目來源	<input type="checkbox"/> 群科中心學校公告--課綱小組發展建議參考科目 <input type="checkbox"/> 臺北市府教育局建議參考科目 <input checked="" type="checkbox"/> 學校自行規劃科目				
適用科別	美工科 / 廣設科	美工科 / 廣設科	美工科 / 廣設科	美工科 / 廣設科	
學分數	2	2	5	5	
開課年級/學期	第二學年 第一學期	第二學年 第二學期	第三學年 第一學期	第三學年 第二學期	
教學目標	一、引導學生具有邏輯思維的基本能力，進而圖像思維、視覺設計表達。 二、藝術創作人佔圖像思惟優勢；當代藝術具哲學與邏輯思維知識-以精密邏輯分析碰撞傳統藝術邊界。 三、邏輯思維方式-人類思維方式的呈現-人類生活行為表現。 四、色彩學、基本設計、視覺創作等科目的邏輯思維。				
教學內容	一、何謂邏輯？ 二、邏輯思維基本概念 三、圖像思維 四、視覺設計	一、邏輯分析 二、人類思維模式的呈現 三、市場心理學 四、色彩學的邏輯思維	一、美學四要件 二、基本設計的邏輯思維 三、空間設計的邏輯思維	一、當代藝術的邏輯思維 二、純視覺創作的邏輯分析 三、真-哲學邏輯思維 四、善-道德邏輯思維 五、美-人類情感與審美邏輯思維	
教材來源	一、空間美學賞析、邏輯思維、空間思維導論、美學導論、藝術史等教材。 二、教師自編輔助教材。 三、專題作業報告、心得分想。				
教學注意事項	一、配合各種主題營造室當情境，設計各類活動，並利用各種教具及多媒體。 二、兼顧師生雙相溝通交流、邏輯思維、推理過程與生活結合。 三、加強美學四要件：藝術家、藝術品、現實世界、及欣賞者缺一不可。 四、邏輯性思考就是因果運用—然依因果論模式思考或做事邏輯。				

備註：1.每一欄位均請填寫完整。

2.若同群多科開設同一科目，可共用一表敘寫，並以科為單位排序。

25. 私立復興高級商工職業學校 校訂科目教學綱要(創意思考與企業識別)

科目名稱	中文名稱	創意思考與企業識別				
	英文名稱	Creative Thinking and Corporate Identity Design				
科目屬性	必/選修	<input checked="" type="checkbox"/> 必修 <input type="checkbox"/> 選修				
		<input type="checkbox"/> 一般科目 <input checked="" type="checkbox"/> 專業科目 <input type="checkbox"/> 實習、實務、實驗科目				
科目來源	<input type="checkbox"/> 群科中心學校公告--課綱小組發展建議參考科目 <input type="checkbox"/> 臺北市府教育局建議參考科目 <input checked="" type="checkbox"/> 學校自行規劃科目					
適用科別	美工科	科	科	科	科	
學分數	2					
開課年級/學期	第二學年 第一學期	○○學年 ○○學期	○○學年 ○○學期	○○學年 ○○學期	○○學年 ○○學期	
教學目標	一、認識商業設計的範圍與運用，強調個別能力操作。 二、理論應用與實習訓練並重，學生應了解各項媒體的表現與運用。 三、培養學生能正確的運用各項媒體之特色並設計。配合競賽實作能力準備。					
教學內容	一、商業設計、企業識別系統之設計與規劃蒐集。 二、商業設計概論與運用。 三、企業識別系統概論，標準字體設計要領。 四、CIS 設計之基本要素表現一式。 五、企業基本要素之設計表現一式。 六、企業識別系統應用要素之設計。 七、MI VI BI 之認識，應用要素之設計與發展練習。 八、商業廣告媒體設計、報紙稿 雜誌稿設計實作。 九、商業媒體特性分析、創意設計之發展與訓練、版面構成設計、海報設計與編排：視覺傳達之要素特色與概論、媒體設計運用之限制與發展、媒體執行與發布、創意之延伸與啟發、海報設計之特色與屬性、海報設計創意養成、海報媒體之執行編排與設計的應用，商標 標準字之組合與運用。					
教材來源						
教學注意事項	一、本課程之教學應著重於創意之啟發，強調創意思考過程與實務執行之結合。 二、應要求學生注鄭學習之流程，充分掌握創意發展→草圖構想→色稿檢討→精稿執行，整體流程。 三、完稿執行部份將搭配電腦繪圖課程，加強成品執行結果的完成度，藉以提升整體教學品質。					

備註：1.每一欄位均請填寫完整。

2.若同群多科開設同一科目，可共用一表敘寫，並以科為單位排序。

26. 私立復興高級商工職業學校 校訂科目教學綱要(攝影 I)

科目名稱	中文名稱	攝影 I			
	英文名稱	Photography I			
科目屬性	必/選修	<input type="checkbox"/> 必修 <input checked="" type="checkbox"/> 選修			
		<input type="checkbox"/> 一般科目 <input checked="" type="checkbox"/> 專業科目 <input type="checkbox"/> 實習、實務、實驗科目			
科目來源	<input type="checkbox"/> 群科中心學校公告--課綱小組發展建議參考科目 <input type="checkbox"/> 臺北市政府教育局建議參考科目 <input checked="" type="checkbox"/> 學校自行規劃科目				
適用科別	美工科	科	科	科	科
學分數	1				
開課年級/學期	第二學年 第一學期	○○學年 ○○學期	○○學年 ○○學期	○○學年 ○○學期	○○學年 ○○學期
教學目標	一、使同學明白相機的完整操作，並利用其技能完成其作品。 二、配合數位影像軟體的應用，使同學了解數位影像的應用。				
教學內容	開學進度說明： 一、攝影概說從傳統到數位_認識相機： 1. 相機的演進。 3. 常用相機。 2. 相機基本結構。 4. 相機選用與保養。 二、數位與類比_攝影操控： 1. 影像數位化。 4. 快門的認識與曝光控制。 2. 取景與對焦。 5. 數位影像檔案格式。 3. 認識光圈、景深數位與類比_攝影操控相機的演進。 6. 數位攝影配備與實務。 三、相機之眼_鏡頭： 1. 透鏡原理。 4. 鏡頭選購要領。 2. 複式鏡頭。 5. 鏡頭保養與維護。 3. 鏡頭特性與種類相機之眼_鏡頭。 6. 鏡頭的清潔。				
教材來源					
教學注意事項	一、教學過程結合理論與實務，強化學生學習之內容，並確實要求執行之完整性。 二、結合課程內容進度，強化實作技巧。 三、要求同學落實作業進度。 四、要求同學配合專題製作內容完成拍攝。				

備註：1.每一欄位均請填寫完整。

2.若同群多科開設同一科目，可共用一表敘寫，並以科為單位排序。

27. 私立復興高級商工職業學校 校訂科目教學綱要(攝影II)

科目名稱	中文名稱	攝影II																										
	英文名稱	Photography II																										
科目屬性	必/選修	<input type="checkbox"/> 必修 <input checked="" type="checkbox"/> 選修																										
		<input type="checkbox"/> 一般科目 <input checked="" type="checkbox"/> 專業科目 <input type="checkbox"/> 實習、實務、實驗科目																										
科目來源	<input type="checkbox"/> 群科中心學校公告--課綱小組發展建議參考科目 <input type="checkbox"/> 臺北市政府教育局建議參考科目 <input checked="" type="checkbox"/> 學校自行規劃科目																											
適用科別	美工科	科	科	科	科																							
學分數	1																											
開課年級/學期	第二學年 第二學期	○○學年 ○○學期	○○學年 ○○學期	○○學年 ○○學期	○○學年 ○○學期																							
教學目標	一、使同學明白相機的完整操作，並利用其技能完成其作品。 二、配合數位影像軟體的應用，使同學了解數位影像的應用。																											
教學內容	寒假作業檢查開學介紹學期進度： 一、數位與類比-攝影操控 <table style="width:100%; border:none;"> <tr> <td style="width:33%;">1. 影像數位化</td> <td style="width:33%;">4. 景深</td> <td style="width:33%;">7. 數位影像檔案格式</td> </tr> <tr> <td>2. 取景與對焦</td> <td>5. 快門</td> <td>8. 數位攝影配備</td> </tr> <tr> <td>3. 認識光圈</td> <td>6. 曝光控制</td> <td>9. 數位攝影實務</td> </tr> </table> 二、軟片與感光元件 <table style="width:100%; border:none;"> <tr> <td style="width:50%;">1. 軟片與感光元件的結構</td> <td style="width:50%;">3. 軟片的選用</td> </tr> <tr> <td>2. 感光材料的種類</td> <td>4. 軟片的保護</td> </tr> </table> 三、隨身拍太陽-閃光燈 四、玩轉效果-濾鏡 五、不可或缺的攝影拍檔 <table style="width:100%; border:none;"> <tr> <td colspan="2">1. 閃光燈的種類、功能、操作過程、使用技巧、選購與保養</td> </tr> <tr> <td colspan="2">2. 濾鏡結構</td> </tr> <tr> <td colspan="2">3. 黑白、彩色攝影用濾鏡</td> </tr> <tr> <td colspan="2">4. 特殊及數位攝影用濾鏡</td> </tr> <tr> <td colspan="2">5. 腳架、快門線、攝影背包</td> </tr> </table>					1. 影像數位化	4. 景深	7. 數位影像檔案格式	2. 取景與對焦	5. 快門	8. 數位攝影配備	3. 認識光圈	6. 曝光控制	9. 數位攝影實務	1. 軟片與感光元件的結構	3. 軟片的選用	2. 感光材料的種類	4. 軟片的保護	1. 閃光燈的種類、功能、操作過程、使用技巧、選購與保養		2. 濾鏡結構		3. 黑白、彩色攝影用濾鏡		4. 特殊及數位攝影用濾鏡		5. 腳架、快門線、攝影背包	
1. 影像數位化	4. 景深	7. 數位影像檔案格式																										
2. 取景與對焦	5. 快門	8. 數位攝影配備																										
3. 認識光圈	6. 曝光控制	9. 數位攝影實務																										
1. 軟片與感光元件的結構	3. 軟片的選用																											
2. 感光材料的種類	4. 軟片的保護																											
1. 閃光燈的種類、功能、操作過程、使用技巧、選購與保養																												
2. 濾鏡結構																												
3. 黑白、彩色攝影用濾鏡																												
4. 特殊及數位攝影用濾鏡																												
5. 腳架、快門線、攝影背包																												
教材來源																												
教學注意事項	一、結合理論與實務，強化學生學習之內容，並確實要求執行之完整性。 二、結合課程內容進度，強化實作技巧。 三、要求同學落實作業進度。 四、要求同學配合專題製作內容完成拍攝。																											

備註：1.每一欄位均請填寫完整。

2.若同群多科開設同一科目，可共用一表敘寫，並以科為單位排序。

28. 私立復興高級商工職業學校 校訂科目教學綱要(攝影Ⅲ)

科目名稱	中文名稱	攝影 Ⅲ				
	英文名稱	Photography Ⅲ				
科目屬性	必/選修	<input type="checkbox"/> 必修 <input checked="" type="checkbox"/> 選修				
		<input type="checkbox"/> 一般科目 <input checked="" type="checkbox"/> 專業科目 <input type="checkbox"/> 實習、實務、實驗科目				
科目來源	<input type="checkbox"/> 群科中心學校公告--課綱小組發展建議參考科目 <input type="checkbox"/> 臺北市政府教育局建議參考科目 <input checked="" type="checkbox"/> 學校自行規劃科目					
適用科別	美工科	科	科	科	科	
學分數	1					
開課年級/學期	第三學年 第一學期	○○學年 ○○學期	○○學年 ○○學期	○○學年 ○○學期	○○學年 ○○學期	
教學目標	一、使同學明白相機的完整操作，並利用其技能完成其作品。 二、配合數位影像軟體的應用，使同學了解數位影像的應用。					
教學內容	一、攝影概說人像拍攝說明： 1. 介紹人像拍攝的方法。 3. 色溫的介紹。 2. 光源的介紹。 4. 軟片的介紹。 二、相機的操作： 1. 介紹攝影的基本工具與內容。 3. 光圈的認識。 2. 相機的操作。 4. 快門的認識 三、人像拍攝練習：光線的種類，氣氛的營造。 四、數位影像介紹： 1. 介紹數位影像在攝影上的運用。 2. 介紹各種完成數位影像的方法。 五、綜合練習：配合各種技巧完成作品。					
教材來源						
教學注意事項	一、要求同學落實作業進度。 二、要求同學配合專題製作內容完成拍攝。					

備註：1.每一欄位均請填寫完整。

2.若同群多科開設同一科目，可共用一表敘寫，並以科為單位排序。

29. 私立復興高級商工職業學校 校訂科目教學綱要(攝影IV)

科目名稱	中文名稱	攝影 IV				
	英文名稱	Photography IV				
科目屬性	必/選修	<input type="checkbox"/> 必修 <input checked="" type="checkbox"/> 選修				
		<input type="checkbox"/> 一般科目 <input checked="" type="checkbox"/> 專業科目 <input type="checkbox"/> 實習、實務、實驗科目				
科目來源	<input type="checkbox"/> 群科中心學校公告--課綱小組發展建議參考科目 <input type="checkbox"/> 臺北市政府教育局建議參考科目 <input checked="" type="checkbox"/> 學校自行規劃科目					
適用科別	美工科	科	科	科	科	
學分數	1					
開課年級/學期	第三學年 第二學期	○○學年 ○○學期	○○學年 ○○學期	○○學年 ○○學期	○○學年 ○○學期	
教學目標	一、使同學明白相機的完整操作，並利用其技能完成其作品。 二、配合數位影像軟體的應用，使同學了解數位影像的應用。					
教學內容	一、年鑑作品拍攝的方法。 二、傳統相機、數位相機的介紹。 三、相機的操作： 1. 介紹攝影的基本工具與內容。 3. 光圈的認識。 2. 相機的操作。 4. 快門的認識 四、拍攝練習：光線的種類，氣氛的營造。 五、數位影像介紹： 1. 介紹數位影像在攝影上的運用。 2. 介紹各種完成數位影像的方法。 六、綜合練習：配合各種技巧完成作品。					
教材來源						
教學注意事項	一、要求同學落實作業進度。 二、要求同學配合專題製作內容完成拍攝。					

備註：1.每一欄位均請填寫完整。

2.若同群多科開設同一科目，可共用一表敘寫，並以科為單位排序。

30. 私立復興高級商工職業學校 校訂科目教學綱要(印刷設計概論 I)

科目名稱	中文名稱	印刷設計概論 I			
	英文名稱	Printing Design Introduction I			
科目屬性	必/選修	<input type="checkbox"/> 必修 <input checked="" type="checkbox"/> 選修			
		<input type="checkbox"/> 一般科目 <input checked="" type="checkbox"/> 專業科目 <input type="checkbox"/> 實習、實務、實驗科目			
科目來源	<input type="checkbox"/> 群科中心學校公告--課綱小組發展建議參考科目 <input type="checkbox"/> 臺北市政府教育局建議參考科目 <input checked="" type="checkbox"/> 學校自行規劃科目				
適用科別	美工科	科	科	科	科
學分數	2				
開課年級/學期	第三學年 第一學期	○○學年 ○○學期	○○學年 ○○學期	○○學年 ○○學期	○○學年 ○○學期
教學目標	一、了解印刷對人類生活文明與知識傳播的重要性。 二、了解印刷的各種相關知識並能運用於廣告設計上。 三、培養學生能擬定正確的印刷設計程序，提升印刷品質。				
教學內容	一、印刷設計概說	1.印刷發展史 2.印刷設計程序 3.各種印刷版式原理與特性 4.凸版、凹版、平板、孔版、無版印刷			
	二、製版照相原理	1.過網照相 2.彩色複製技術 3.掩色照相、電腦組版、高傳真複製技術 4.拼版與製版 5.印刷機械與印刷技法、印刷油墨			
	三、認識印刷用紙	1.認識印刷用紙 2.裝釘(精裝書實作) 3.印刷加工 4.印刷估價			
	四、製版技法應用	1.印刷正稿概說 2.文字原稿處理技術 3.圖片原稿的製作與處理技術 4.印刷正稿的製作程序 5.單色稿練習			
教材來源					
教學注意事項	一、收集各式印刷版式，印刷成品、圖片、幻燈片，以利教學。 二、帶領學生參觀印刷廠或印刷展，增加教學效果。				

備註：1.每一欄位均請填寫完整。

2.若同群多科開設同一科目，可共用一表敘寫，並以科為單位排序。

31. 私立復興高級商工職業學校 校訂科目教學綱要(印刷設計概論 II)

科目名稱	中文名稱	印刷設計概論 II			
	英文名稱	Printing Design Introduction II			
科目屬性	必/選修	<input type="checkbox"/> 必修 <input checked="" type="checkbox"/> 選修			
		<input type="checkbox"/> 一般科目 <input checked="" type="checkbox"/> 專業科目 <input type="checkbox"/> 實習、實務、實驗科目			
科目來源	<input type="checkbox"/> 群科中心學校公告--課綱小組發展建議參考科目 <input type="checkbox"/> 臺北市府教育局建議參考科目 <input checked="" type="checkbox"/> 學校自行規劃科目				
適用科別	美工科	科	科	科	科
學分數	2				
開課年級/學期	第三學年 第二學期	○○學年 ○○學期	○○學年 ○○學期	○○學年 ○○學期	○○學年 ○○學期
教學目標	一、了解印刷對人類生活文明與知識傳播的重要性。 二、了解印刷的各種相關知識並能運用於廣告設計上。 三、培養學生能擬定正確的印刷設計程序，提升印刷品質。				
教學內容	一、開學進度說明：印刷正稿概說	1.印刷正稿的內涵及工具介紹 2.配合年鑑內容檢查了解進度 3.講解本學期之教學進度。			
	二、文字原稿處理技術	1.文字原稿的種類、標示及其表現技法 2.文字原稿編排研究 3.年鑑文字原稿編排審稿修正(補正)			
	三、圖片原稿處理技術	1.圖片原稿的種類與印刷適性 2.圖片原稿格放、去背、放大、縮小 3.圖片原稿標示及其表現技法			
	四、印刷正稿的製造程序	1.繪製印刷規線→文字原稿的拼貼 2.繪製圖框線→印刷標色與製版技術指定			
	五、印刷正稿的種類 & 印刷正稿的色彩標示法	1.單色稿製作 2.複色稿製作 3.拆色稿製作 4.全色稿製作 5.包裝稿製作 6.單色印刷網點標示法 7.複色印刷色彩標示法 8.彩色印刷四原色標示法 9.色彩標示範例			
教材來源					
教學注意事項	一、收集各式印刷版式，印刷成品、圖片、幻燈片，以利教學。 二、應重視及鼓勵學生之創作力，帶領學生參觀印刷廠或印刷展，增加教學效果。				

備註：1.每一欄位均請填寫完整。

2.若同群多科開設同一科目，可共用一表敘寫，並以科為單位排序。

32. 私立復興高級商工職業學校 校訂科目教學綱要(室內空間設計 I)

科目名稱	中文名稱	室內空間設計 I				
	英文名稱	Interior Design I				
科目屬性	必/選修	<input type="checkbox"/> 必修 <input checked="" type="checkbox"/> 選修				
		<input type="checkbox"/> 一般科目 <input checked="" type="checkbox"/> 專業科目 <input type="checkbox"/> 實習、實務、實驗科目				
科目來源	<input type="checkbox"/> 群科中心學校公告--課綱小組發展建議參考科目 <input type="checkbox"/> 臺北市政府教育局建議參考科目 <input checked="" type="checkbox"/> 學校自行規劃科目					
適用科別	美工科	科	科	科	科	
學分數	3					
開課年級/學期	第三學年 第一學期	○○學年 ○○學期	○○學年 ○○學期	○○學年 ○○學期	○○學年 ○○學期	
教學目標	一、使學生能瞭解室內設計製圖的定義、要領、責任及如何繪製室內設計圖。 二、使學生能瞭解施工法則，進而培養學生室內設計實務及製圖規劃之能力。 三、配合電腦 AutoCAD 軟體輔助應用，使學生能以 AutoCAD 繪製室內設計圖。					
教學內容	一、室內設計概說	1. 室內設計概說及流程 2. 比例尺換算 3. 工地丈量、尺寸標示及圖號 4. 比例尺 scale 與比例 proportion 差異說明				
	二、平面圖、立體圖 天花板設計	1. 平面圖操作(教室基地) 2. 立體圖練習及剖面圖練習 3. 天花板基本設計及材料 4. 天花板平面及剖面表示法 5. 天花板、弱電配電圖 6. 天花板平面圖繪製 7. 天花板剖面圖繪製 8. 照明計劃及配線練習				
	三、展示設計	1. 展示設計規劃 2. 主題及概念運用導入 3. 出入口、空間動線、機能設計 4. 立面視覺、人體工學 5. 模型製作及檢討				
教材來源						
教學注意事項	一、本科須理論與實結合，務必要求學生能確實操作圖面繪製及模型製作。 二、學生作品宜分析討論、視須要個別輔導。					

備註：1.每一欄位均請填寫完整。

2.若同群多科開設同一科目，可共用一表敘寫，並以科為單位排序。

33. 私立復興高級商工職業學校 校訂科目教學綱要(室內空間設計II)

科目名稱	中文名稱	室內空間設計II				
	英文名稱	Interior Design II				
科目屬性	必/選修	<input type="checkbox"/> 必修 <input checked="" type="checkbox"/> 選修				
		<input type="checkbox"/> 一般科目 <input checked="" type="checkbox"/> 專業科目 <input type="checkbox"/> 實習、實務、實驗科目				
科目來源	<input type="checkbox"/> 群科中心學校公告--課綱小組發展建議參考科目 <input type="checkbox"/> 臺北市政府教育局建議參考科目 <input checked="" type="checkbox"/> 學校自行規劃科目					
適用科別	美工科	科	科	科	科	
學分數	3					
開課年級/學期	第三學年 第二學期	○○學年 ○○學期	○○學年 ○○學期	○○學年 ○○學期	○○學年 ○○學期	
教學目標	一、使學生能瞭解室內設計製圖的定義、要領、責任及如何繪製室內設計圖。 二、使學生能瞭解施工法則，進而培養學生室內設計實務及製圖規劃之能力。 三、配合電腦 AutoCAD 軟體輔助應用，使學生能以 AutoCAD 繪製室內設計圖。					
教學內容	一、寒假作業檢查		1.介紹學期進度			
	二、施工圖要領		1.平面圖、立面圖 2.斷面詳細圖 3.施工圖要領及流程 4.施工圖製圖操作練習 5.詳細圖表示法練習			
	三、估價介紹、材料收集、展場設計規劃		1.估價介紹 2.工程估價 3.展示設計規劃 4.主題及概念運用導入 5.出入口、空間動線、機能設計 6.立面視覺.人體工學 7.模型製作及檢討			
教材來源						
教學注意事項	一、本科須理論與實結合，務必要求學生能確實操作圖面繪製及模型製作。 二、學生作品宜分析討論、視須要個別輔導。					

備註：1.每一欄位均請填寫完整。

2.若同群多科開設同一科目，可共用一表敘寫，並以科為單位排序。

34. 私立復興高級商工職業學校 校訂科目教學綱要(字學與標誌設計 I)

科目名稱	中文名稱	字學與標誌設計 I			
	英文名稱	Typography and Logo Design I			
科目屬性	必/選修	<input type="checkbox"/> 必修 <input checked="" type="checkbox"/> 選修			
		<input type="checkbox"/> 一般科目 <input checked="" type="checkbox"/> 專業科目 <input type="checkbox"/> 實習、實務、實驗科目			
科目來源	<input type="checkbox"/> 群科中心學校公告--課綱小組發展建議參考科目 <input type="checkbox"/> 臺北市府教育局建議參考科目 <input checked="" type="checkbox"/> 學校自行規劃科目				
適用科別	美工科	科	科	科	科
學分數	1				
開課年級/學期	第一學年 第一學期	○○學年 ○○學期	○○學年 ○○學期	○○學年 ○○學期	○○學年 ○○學期
教學目標	一、協助學生認識文字符號在大眾傳播上的實用性，審美性功能。 二、善用中西文字的傳統造形，進而訓練具有文字及圖形版面之造形創造能力。 三、認識丙級技術士及四技二專術科考試內容。強調個別指導及示範，本課程為實習操作課程，宜採示範教學。				
教學內容	一、緒論及製圖儀器之認識。 二、使用中文字基本筆劃與構成、廣告 POP 麥克筆字。 三、中文宋體及黑體基本筆劃練習。 四、中文黑體字臨摩。 五、字間架結構概說。 六、字體描繪表現。 七、黑體字製作練習。 八、丙級技術士術科模擬試題實作。 九、中文字體的造形設計 十、.8K 級術科模擬試題字體練習 十一、中文字造形設計原則 十二、文字、廣告圖案設計實作				
教材來源					
教學注意事項	一、本科目教學理論應用與實習訓練並重，學生應多習作。 二、教師應隨時蒐集各實例，以為輔助教材，避免淪為艱澀、枯燥之境。 三、可先補充透視教學內容，下學期可延續課程教學。 四、配合丙級技術士術科模擬試題實作能力準備。 五、佐以電實施腦繪圖課程 (AutoCAD)，引導學生實際操作能力。				

備註：1.每一欄位均請填寫完整。

2.若同群多科開設同一科目，可共用一表敘寫，並以科為單位排序。

35. 私立復興高級商工職業學校 校訂科目教學綱要(字學與標誌設計 II)

科目名稱	中文名稱	字學與標誌設計 II			
	英文名稱	Typography and Logo Design II			
科目屬性	必/選修	<input type="checkbox"/> 必修 <input checked="" type="checkbox"/> 選修			
		<input type="checkbox"/> 一般科目 <input checked="" type="checkbox"/> 專業科目 <input type="checkbox"/> 實習、實務、實驗科目			
科目來源	<input type="checkbox"/> 群科中心學校公告--課綱小組發展建議參考科目 <input type="checkbox"/> 臺北市府教育局建議參考科目 <input checked="" type="checkbox"/> 學校自行規劃科目				
適用科別	美工科	科	科	科	科
學分數	1				
開課年級/學期	第一學年 第二學期	○○學年 ○○學期	○○學年 ○○學期	○○學年 ○○學期	○○學年 ○○學期
教學目標	一、本科目教學理論應用與實習訓練並重，學生應多習作。 二、本課程為實習操作課程，宜採示範教學，強調個別能力。 三、配合丙級技術士術科模擬試題實作能力準備。				
教學內容	一、印刷成品，文字造形蒐集。 二、企業標準字之特質與機能使用與構成。 三、字體空間美感的設計要領及筆劃練習。 四、企業中文標準字表現一式(標準色)。 五、企業英文標準字表現一式(標準色)。 六、配合丙級技術士術科練習學術科檢定。 七、合成字練習(彩色製作練習)。 八、丙級技術士術科模擬試題實作。 九、文字編排設計的應用： 文字的感覺(成語)、字體的聯想、文字編排資料蒐集、字體認識與中英文編排法、文字編排基本知識(a.文字大小 b.文字變形 c.筆畫粗細 d.變形率之計算)、工程字、信封、信紙、名片設計、字體，認識字體之種類、字體級數之大小。				
教材來源					
教學注意事項	一、本科目教學理論應用與實習訓練並重，學生應多習作。 二、教師應隨時蒐集各實例，以為輔助教材，避免淪為艱澀、枯燥之境。 三、請多收及相關文資圖片，以利教學參證。 四、配合丙級技術士術科模擬試題實作能力準備。 五、佐以電實施腦繪圖課程(AutoCAD)，引導學生實際操作能力。 六、加強文字基本筆劃的寫作，設計字體的技巧。				

備註：1.每一欄位均請填寫完整。

2.若同群多科開設同一科目，可共用一表敘寫，並以科為單位排序。

36. 私立復興高級商工職業學校 校訂科目教學綱要(經濟實務 I~II)

科目名稱	中文名稱	經濟實務 I~II			
	英文名稱	Economics Practice I~II			
科目屬性	必/選修	<input type="checkbox"/> 必修 <input checked="" type="checkbox"/> 選修			
		<input type="checkbox"/> 一般科目 <input checked="" type="checkbox"/> 專業科目 <input type="checkbox"/> 實習、實務、實驗科目			
科目來源	<input type="checkbox"/> 群科中心學校公告--課綱小組發展建議參考科目 <input type="checkbox"/> 台北市政府教育局建議參考科目 <input checked="" type="checkbox"/> 學校自行規劃科目				
適用科別	資料處理科	資料處理科	科	科	科
學分數	2	2			
開課年級/學期	第三學年 第一學期	第三學年 第二學期	○○學年 ○○學期	○○學年 ○○學期	○○學年 ○○學期
教學目標	一、能歸納經濟原理基本概念的能力。 二、能瞭解經濟與切身生活的關聯性或重要性，如：生活滿足與景氣循環、資源使用的社會責任與市場供需均衡等議題。 三、能運用經濟知識思考與解決問題的能力，如：分配稀有資源、需求選擇、發展自我人力資本的能力，以因應個人與商業組織未來所需。				
教學內容	一、緒論 二、需要與供給 三、消費行為的研究 四、生產理論 五、成本理論 六、市場結構與廠商收益 七、完全競爭市場產量與價格的決定 八、完全獨占市場產量與價格的決定 九、不完全競爭市場產量與價格的決定 十、分配理論 十一、工資與地租 十二、利息與利潤 十三、國民所得 十四、所得水準的決定 十五、貨幣與金融 十六、政府 十七、國際貿易與國際金融 十八、經濟波動 十九、經濟發展與經濟成長				
教材來源	依教科書審定會議決議三至四本用書，呈學校同意後擇一採用				

教學注意事項	<p>一、教材編選</p> <p>二、編輯教材時，內容之選擇與次序之安排，應參照教材大綱之內涵，並符合課程目標。</p> <p>三、教學方法</p> <p>四、教學除了研討經濟有關之基本知識外，尤其須培養學生職業道德觀念，並培養學生積極進取之學習態度。</p> <p>五、教學評量</p> <p>六、學生成績的評量，除學校規定的筆試及作業成績外，教師在教學時應考核學生對經濟學之認識及思考能力，作為重要的平時成績。</p> <p>七、教學資源</p> <p>八、教材內容之難易，應適合學生程度，避免艱深晦澀而降低學生學習意願。</p> <p>九、教學相關配合事項</p> <p>十、編寫教材時，宜多引用國內、外較新之相關資料，以免內容太過陳舊與現實脫節。</p>
--------	---

備註：1.每一欄位均請填寫完整。

2.若同群多科開設同一科目，可共用一表敘寫，並以科為單位排序。

37. 私立復興高級商工職業學校 校訂科目教學綱要(統計學概要 I~II)

科目名稱	中文名稱	統計學概要 I~II			
	英文名稱	Statistics I~II			
科目屬性	必/選修	<input type="checkbox"/> 必修	<input checked="" type="checkbox"/> 選修		
		<input type="checkbox"/> 一般科目	<input checked="" type="checkbox"/> 專業科目	<input type="checkbox"/> 實習、實務、實驗科目	
科目來源	<input type="checkbox"/> 群科中心學校公告--課綱小組發展建議參考科目 <input type="checkbox"/> 台北市政府教育局建議參考科目 <input checked="" type="checkbox"/> 學校自行規劃科目				
適用科別	資料處理科	資料處理科	科	科	科
學分數	1	1			
開課年級/學期	第二學年 第一學期	第二學年 第二學期	○○學年 ○○學期	○○學年 ○○學期	○○學年 ○○學期
教學目標	一、能知道各種資料之搜集之衡量及其步驟。 二、能明瞭統計與日常生活之關係。 三、能明瞭統計學各公式的應用並能實地的應用。				
教學內容	一、緒論 二、統計資料之蒐集與審核 三、統計資料之分類整理及列表 四、統計圖 五、平均數 六、差異量數 七、偏態與峰態 八、相關與迴歸 九、常態分配 十、統計實務				
教材來源	依教科書審定會議決議三至四本用書，呈學校同意後擇一採用				

<p>教學注意事項</p>	<ol style="list-style-type: none"> 1.教材編選 編輯教材時，內容之選擇與次序之安排，應參照教材大綱之內涵，並符合教學目標。 2.教學方法 教學除了研討與統計有關之基本知識外，尤其須灌輸學生職業道德觀念，並培養學生積極進取之學習態度。 3.教學評量 學生成績的評量，除學校規定的筆試及作業成績外，教師在教學時應考核學生對統計之認識及思考能力，作為重要的平時成績。 4.教學資源 教材內容之難易，應適合學生程度，避免艱深晦澀而降低學生學習意願。 5.教學相關配合事項 編寫教材時，宜多引用國內、外較新之相關資料，以免內容太過陳舊與現實脫節。
---------------	---

備註：1.每一欄位均請填寫完整。

2.若同群多科開設同一科目，可共用一表敘寫，並以科為單位排序。

38. 私立復興高級商工職業學校 校訂科目教學綱要(商業文學與修辭學)

科目名稱	中文名稱	商業文學與修辭學			
	英文名稱	Commercial Literature and Rhetoric			
科目屬性	必/選修	<input type="checkbox"/> 必修	<input checked="" type="checkbox"/> 選修		
		<input type="checkbox"/> 一般科目	<input checked="" type="checkbox"/> 專業科目	<input type="checkbox"/> 實習、實務、實驗科目	
科目來源		<input type="checkbox"/> 群科中心學校公告--課綱小組發展建議參考科目			
		<input type="checkbox"/> 臺北市政府教育局建議參考科目 <input checked="" type="checkbox"/> 學校自行規劃科目			
適用科別	資處科	資處科	科	科	科
學分數	3	3			
開課年級/學期	第一學年 第一學期	第一學年 第二學期	○○學年 ○○學期	○○學年 ○○學期	○○學年 ○○學期
教學目標	<p>一、提高學生閱讀、語言表達、欣賞及寫作語體文之興趣與能力。</p> <p>二、培養學生閱讀及欣賞淺近古籍之興趣與能力，認識古代重要商人與其事蹟，進而培育出商業活動時正確的態度。</p> <p>三、指導學生了解文章中修辭的運用；提升欣賞文章的深度並培養寫作能力。指導學生熟悉常用應用文之格式與作法，以應實際生活及職業發展之需要。</p>				
教學內容	<p>一、思想純正，立意深遠，足以培養民主風度、科學精神及了解商業活動時應具備的觀念及態度。</p> <p>二、立論精闢，層次分明，足以啟發思路、激勵志氣者。</p> <p>三、文字雅潔，篇幅適度，足以陶鍊修辭，便於誦讀者。</p> <p>四、每篇範文應有：作者、題解、注釋、問題討論等，並酌附課文結構分析、鑑賞及應用練習等。</p> <p>五、各冊教材之編選，應作有系統之銜接聯繫。</p> <p>六、能配合考試需求，使學生具備升學能力。</p>				
教材來源	<p>每學期教材之選取，原則上需於學期末（約五月底及十二月底），由召集人召開「教科書選用會議」，請各家書商提供最新樣本書，以供本科各授課教師參考，授課教師需針對每一版本做專業的判斷，詳實紀錄優、缺點，並經由投票排定出優先順位之版本，以作為下學年教科書選用之決議。</p>				
教學注意事項					

備註：1.每一欄位均請填寫完整。

2.若同群多科開設同一科目，可共用一表敘寫，並以科為單位排序。

39. 私立復興高級商工職業學校 校訂科目教學綱要(商業概論進階 I)

科目名稱	中文名稱	商業概論進階 I			
	英文名稱	Advance Introduction to Bussines I			
科目屬性	必／選修	<input type="checkbox"/> 必修	<input checked="" type="checkbox"/> 選修		
		<input type="checkbox"/> 一般科目	<input checked="" type="checkbox"/> 專業科目	<input type="checkbox"/> 實習、實務、實驗科目	
科目來源	<input type="checkbox"/> 群科中心學校公告--課綱小組發展建議參考科目 <input checked="" type="checkbox"/> 學校自行規劃科目 <input type="checkbox"/> 台北市政府教育局建議參考科目				
適用科別	資料處理科	科	科	科	科
學分數	2				
開課年級/學期	第一學年 第一學期	○○學年 ○○學期	○○學年 ○○學期	○○學年 ○○學期	○○學年 ○○學期
教學目標	一、使學生了解人力資源管理的基本概念。 二、使學生能清楚財務規劃和控制。 三、介紹營運資產管理。 四、培養學生對外來商業的發展趨勢。 五、使學生具備商業經營基本能力。				
教學內容	一、人力資源管理。 二、財務管理。 三、商業現代化。 四、商業未來發展。				
教材來源	依教科書審定會議決議三至四本用書，呈學校同意後擇一採用				
教學注意事項	一、重視觀念的講授，使學生能對商業活動有初步認識。 二、理論配合實際以提升學生學習興趣。 三、鼓勵學生寒暑假製作相關商業報告以利學習。 四、應重視正確誠實道德觀念及學習態度。				

備註：1.每一欄位均請填寫完整。

2.若同群多科開設同一科目，可共用一表敘寫，並以科為單位排序。

40. 私立復興高級商工職業學校 校訂科目教學綱要(商業概論進階II)

科目名稱	中文名稱	商業概論進階II			
	英文名稱	Advance Introduction to Bussines II			
科目屬性	必/選修	<input type="checkbox"/> 必修 <input checked="" type="checkbox"/> 選修			
		<input type="checkbox"/> 一般科目 <input checked="" type="checkbox"/> 專業科目 <input type="checkbox"/> 實習、實務、實驗科目			
科目來源	<input checked="" type="checkbox"/> 群科中心學校公告--課綱小組發展建議參考科目 <input type="checkbox"/> 學校自行規劃科目 <input type="checkbox"/> 台北市政府教育局建議參考科目				
適用科別	資料處理科	科	科	科	科
學分數	2				
開課 年級/學期	第一學年	○○學年	○○學年	○○學年	○○學年
	第二學期	○○學期	○○學期	○○學期	○○學期
教學目標	一、使學生了解業種跟業態。 二、介紹零售商跟批發商的不同。 三、連鎖經營的優點和缺點。 四、異業結盟。 五、介紹行銷管理的觀念演進。 六、說明行銷策略。				
教學內容	一、商業的經營型態。 二、連鎖加盟企業。 三、行銷管理。				
教材來源	依教科書審定會議決議三至四本用書，呈學校同意後擇一採用				
教學注意事項	一、重視觀念的講授，使學生能對商業活動有初步認識。 二、理論配合實際以提升學生學習興趣。 三、鼓勵學生寒暑假製作相關商業報告以利學習。 四、應重視正確誠實道德觀念及學習態度。				

備註：1.每一欄位均請填寫完整。

2.若同群多科開設同一科目，可共用一表敘寫，並以科為單位排序。

41. 私立復興高級商工職業學校 校訂科目教學綱要(行銷學 I)

科目名稱	中文名稱	行銷學 I				
	英文名稱	Marketing outline I				
科目屬性	必/選修	<input type="checkbox"/> 必修 <input checked="" type="checkbox"/> 選修				
		<input type="checkbox"/> 一般科目 <input checked="" type="checkbox"/> 專業科目 <input type="checkbox"/> 實習、實務、實驗科目				
科目來源	<input checked="" type="checkbox"/> 群科中心學校公告--課綱小組發展建議參考科目 <input type="checkbox"/> 台北市政府教育局建議參考科目 <input type="checkbox"/> 學校自行規劃科目					
適用科別	資料處理科	科	科	科	科	
學分數	2					
開課年級/學期	第二學年 第一學期	○○學年 ○○學期	○○學年 ○○學期	○○學年 ○○學期	○○學年 ○○學期	
教學目標	1. 使學生了解行銷學基本理論與業界最新實務個案 2. 使理論和實務互相配合 3. 讓學生明瞭行銷環境及消費者市場 4. 介紹目標市場及產品規劃的決策					
教學內容	1. 行銷觀念及其演進 2. 行銷環境及其變遷對行銷工作的影響 3. 消費者市場的分析 4. 組織市場的分析 5. 行銷目標與行銷組合 6. 產品管理					
教材來源	依教科書審定會議決議三至四本用書，呈學校同意後擇一採用					
教學注意事項	1. 重視觀念的講授，使學生能對商業活動有初步認識 2. 理論配合實際以提升學生學習興趣 3. 鼓勵學生寒暑假製作相關商業報告以利學習 4. 應重視正確誠實道德觀念及學習態度					

備註：1.每一欄位均請填寫完整。

2.若同群多科開設同一科目，可共用一表敘寫，並以科為單位排序。

42. 私立復興高級商工職業學校 校訂科目教學綱要(行銷學Ⅱ)

科目名稱	中文名稱	行銷學Ⅱ				
	英文名稱	Marketing outline Ⅱ				
科目屬性	必／選修	<input type="checkbox"/> 必修 <input checked="" type="checkbox"/> 選修				
		<input type="checkbox"/> 一般科目 <input checked="" type="checkbox"/> 專業科目 <input type="checkbox"/> 實習、實務、實驗科目				
科目來源	<input checked="" type="checkbox"/> 群科中心學校公告--課綱小組發展建議參考科目 <input type="checkbox"/> 台北市政府教育局建議參考科目 <input type="checkbox"/> 學校自行規劃科目					
適用科別	資料處理科	科	科	科	科	
學分數	2					
開課年級/學期	第二學年 第二學期	○○學年 ○○學期	○○學年 ○○學期	○○學年 ○○學期	○○學年 ○○學期	
教學目標	1.使學生明瞭行銷通路決策 2.介紹零售、批發、實體配送之不同功能 3.整合行銷溝通的意義和重要 4.使學生明白推廣及服務業行銷的重要 5.未來電子商務及網路行銷的發展趨勢					
教學內容	1. 價格管理 2. 推廣管理(一)促銷、人員推廣、公共報導 3. 推廣管理(二)廣告推廣 4. 行銷通路管理(一)通路決策 5. 行銷通路管理(二)零售業 6. 市場標查與行銷資訊 7. 服務業行銷與網路行銷					
教材來源	依教科書審定會議決議三至四本用書，呈學校同意後擇一採用					
教學注意事項	1.重視觀念的講授，使學生能對商業活動有初步認識 2.理論配合實際以提升學生學習興趣 3.鼓勵學生寒暑假製作相關商業報告以利學習 4.應重視正確誠實道德觀念及學習態度					

備註：1.每一欄位均請填寫完整。

2.若同群多科開設同一科目，可共用一表敘寫，並以科為單位排序。

43. 私立復興高級商工職業學校 校訂科目教學綱要(經濟學進階 I~II)

科目名稱	中文名稱	經濟學進階 I~II			
	英文名稱	Advance Economics I~II			
科目屬性	必/選修	<input type="checkbox"/> 必修 <input checked="" type="checkbox"/> 選修			
		<input type="checkbox"/> 一般科目 <input checked="" type="checkbox"/> 專業科目 <input type="checkbox"/> 實習、實務、實驗科目			
科目來源	<input type="checkbox"/> 群科中心學校公告--課綱小組發展建議參考科目 <input type="checkbox"/> 台北市政府教育局建議參考科目 <input checked="" type="checkbox"/> 學校自行規劃科目				
適用科別	資料處理科	資料處理科	科	科	科
學分數	4	4			
開課年級/學期	第三學年 第一學期	第三學年 第二學期	○○學年 ○○學期	○○學年 ○○學期	○○學年 ○○學期
教學目標	一、能歸納經濟原理基本概念的能力。 二、能瞭解經濟與切身生活的關聯性或重要性，如：生活滿足與景氣循環、資源使用的社會責任與市場供需均衡等議題。 三、能運用經濟知識思考與解決問題的能力，如：分配稀有資源、需求選擇、發展自我人力資本的能力，以因應個人與商業組織未來所需。				
教學內容	一、緒論 二、需要與供給 三、消費行為的研究 四、生產理論 五、成本理論 六、市場結構與廠商收益 七、完全競爭市場產量與價格的決定 八、完全獨占市場產量與價格的決定 九、不完全競爭市場產量與價格的決定 十、分配理論 十一、工資與地租 十二、利息與利潤 十三、國民所得 十四、所得水準的決定 十五、貨幣與金融 十六、政府 十七、國際貿易與國際金融 十八、經濟波動 十九、經濟發展與經濟成長				
教材來源	依教科書審定會議決議三至四本用書，呈學校同意後擇一採用				

教學注意事項	<p>(一)教材編選 編輯教材時，內容之選擇與次序之安排，應參照教材大綱之內涵，並符合課程目標。</p> <p>(二)教學方法 教學除了研討經濟有關之基本知識外，尤其須培養學生職業道德觀念，並培養學生積極進取之學習態度。</p> <p>(三)教學評量 學生成績的評量，除學校規定的筆試及作業成績外，教師在教學時應考核學生對經濟學之認識及思考能力，作為重要的平時成績。</p> <p>(四)教學資源 教材內容之難易，應適合學生程度，避免艱深晦澀而降低學生學習意願。</p> <p>(五)教學相關配合事項 編寫教材時，宜多引用國內、外較新之相關資料，以免內容太過陳舊與現實脫節。</p>
--------	---

備註：1.每一欄位均請填寫完整。

2.若同群多科開設同一科目，可共用一表敘寫，並以科為單位排序。

44. 私立復興高級商工職業學校 校訂科目教學綱要(會計學進階 I)

科目名稱	中文名稱	會計學進階 I			
	英文名稱	Advance Accounting I			
科目屬性	必/選修	<input type="checkbox"/> 必修	<input checked="" type="checkbox"/> 選修		
		<input type="checkbox"/> 一般科目	<input checked="" type="checkbox"/> 專業科目	<input type="checkbox"/> 實習、實務、實驗科目	
科目來源	<input type="checkbox"/> 群科中心學校公告--課綱小組發展建議參考科目 <input type="checkbox"/> 台北市政府教育局建議參考科目 <input checked="" type="checkbox"/> 學校自行規劃科目				
適用科別	資料處理科	科	科	科	科
學分數	4				
開課年級/學期	第三學年 第一學期	○○學年 ○○學期	○○學年 ○○學期	○○學年 ○○學期	○○學年 ○○學期
教學目標	一、能瞭解公司會計的基本概念。 二、能熟悉各項資產評價及帳務處理。 三、能瞭解負債的帳務處理。 四、培養守法的觀念，涵養誠信之職業道德。				
教學內容	一、公司(一) 二、公司(二) 三、現金及內部控制 四、應收款項 五、存貨				
教材來源	會計學 I (啟芳出版社，李芳傑/林若娟/李育英著) 突破會計學複習講義(龍騰出版社，蕭麗娟著) 初級會計學總複習(旗立出版社，廖春美等著) I				
教學注意事項	一、鼓勵學生參加其他等級之會計檢定。 二、要所列之教學時數，僅能針對會計知能概念之教授，學校若欲針對本綱要各單元做深入的教學，建議在校訂科目中可增設相關教學科目。				

備註：1.每一欄位均請填寫完整。

2.若同群多科開設同一科目，可共用一表敘寫，並以科為單位排序。

45. 私立復興高級商工職業學校 校訂科目教學綱要(會計學進階II)

科目名稱	中文名稱	會計學進階II			
	英文名稱	Advance Accounting II			
科目屬性	必/選修	<input type="checkbox"/> 必修		<input checked="" type="checkbox"/> 選修	
		<input type="checkbox"/> 一般科目	<input checked="" type="checkbox"/> 專業科目	<input type="checkbox"/> 實習、實務、實驗科目	
科目來源	<input type="checkbox"/> 群科中心學校公告--課綱小組發展建議參考科目 <input type="checkbox"/> 台北市政府教育局建議參考科目 <input checked="" type="checkbox"/> 學校自行規劃科目				
適用科別	資料處理科	科	科	科	科
學分數	4				
開課年級/學期	第三學年 第一學期	○○學年 ○○學期	○○學年 ○○學期	○○學年 ○○學期	○○學年 ○○學期
教學目標	一、能瞭解公司會計的基本概念。 二、能熟悉各項資產評價及帳務處理。 三、能瞭解負債的帳務處理。 四、培養守法的觀念，涵養誠信之職業道德。				
教學內容	一、投資 二、固定資產 三、無形資產 四、負債				
教材來源	會計學 I (啟芳出版社，李芳傑/林若娟/李育英著) 突破會計學複習講義(龍騰出版社，蕭麗娟著) 初級會計學總複習(旗立出版社，廖春美等著) I				
教學注意事項	一、鼓勵學生參加其他等級之會計檢定。 二、要所列之教學時數，僅能針對會計知能概念之教授，學校若欲針對本綱要各單元做深入的教學，建議在校訂科目中可增設相關教學科目。				

備註：1.每一欄位均請填寫完整。

2.若同群多科開設同一科目，可共用一表敘寫，並以科為單位排序。

46. 私立復興高級商工職業學校 校訂科目教學綱要(英文打字 I~II)

科目名稱	中文名稱	英文打字 I~II			
	英文名稱	English Typing I~II			
科目屬性	必/選修	<input type="checkbox"/> 必修 <input checked="" type="checkbox"/> 選修			
		<input type="checkbox"/> 一般科目 <input checked="" type="checkbox"/> 專業科目 <input type="checkbox"/> 實習、實務、實驗科目			
科目來源	<input type="checkbox"/> 群科中心學校公告--課綱小組發展建議參考科目 <input type="checkbox"/> 台北市政府教育局建議參考科目 <input checked="" type="checkbox"/> 學校自行規劃科目				
適用科別	資料處理科	資料處理科	科	科	科
學分數	2	2			
開課年級/學期	第一學年 第一學期	第一學年 第二學期	○○學年 ○○學期	○○學年 ○○學期	○○學年 ○○學期
教學目標	一、能瞭解英文輸入在辦公室現代化中所扮演的角色。 二、能熟練操作及使用英文輸入法，並通過電腦基金會之英文輸入檢定。				
教學內容	一、鍵盤按鍵解說 1.英文字母練打位置。 2.特殊控制鍵 Esc, Alt, Ctrl, Shift 3.Enter 鍵，空白鍵標點符號。 4.數字鍵。 5.游標控制鍵。 6.功能鍵。 7.capslock 鍵。 二、將軟體安裝到硬碟 1.英打系統的啟動。 2.英打系統功能表。 3.安裝至硬體的的方法。 三、系統相關設定 1.如何叫出系統設定選單。 2.檢定繕打文字是否存檔。 3.變更題庫檔可讀取新舊版的文章。 4.選錯文章，重新評分。 四、軟體各項功能操作說明 1.按鍵入及按鍵解說。 2.按鍵基本練習。 3.按鍵混合練習。 4.文章繕打練習。 五、基本指法 1 基本導位鍵練習 asdfjkl; 2.ie 按鍵練習				

	<p>3.wotpr 按鍵練習</p> <p>4.irt 按鍵練習</p> <p>5.mcn 按鍵練習</p> <p>6.bn 按鍵練習</p> <p>7.or 按鍵練習</p> <p>8.tu 按鍵練習</p> <p>9.ic 按鍵練習</p> <p>10.un 按鍵練習</p> <p>11.ev 按鍵練習</p> <p>六、綜合測驗</p> <p>文章練習</p>
教材來源	依教科書審定會議決議三至四本用書，呈學校同意後擇一採用
教學注意事項	<p>1.教材編選 教材採用旗立出版公司之教科書及參考西江出版公司出版之英文輸入教材。資料編選時，應多採用內容豐富、實用之題材。</p> <p>2.教學方法 以操作為主，知識理論為輔。</p> <p>3.教學評量 經常模擬測驗是鼓勵學生進步的原動力，並將檢定測驗認證習題融入實習作業中。</p> <p>4.教學資源 以採用深淺都有的相關實用資料為題材。</p> <p>5.教學相關配合事項 軟硬體相關設備配合之完整性，不容忽視。</p>

備註：1.每一欄位均請填寫完整。

2.若同群多科開設同一科目，可共用一表敘寫，並以科為單位排序。

47. 私立復興高級商工職業學校 校訂科目教學綱要(商業英文 I~II)

科目名稱	中文名稱	商用英文(I~II)			
	英文名稱	Commercial English (I~II)			
科目屬性	必/選修	<input type="checkbox"/> 必修 <input checked="" type="checkbox"/> 選修			
		<input type="checkbox"/> 一般科目 <input checked="" type="checkbox"/> 專業科目 <input type="checkbox"/> 實習、實務、實驗科目			
科目來源	<input type="checkbox"/> 群科中心學校公告--課綱小組發展建議參考科目 <input type="checkbox"/> 台北市政府教育局建議參考科目 <input type="checkbox"/> 學校自行規劃科目				
適用科別	資處科	資處科			
學分數	3	3			
開課年級/學期	第三學年 第一學期	第三學年 第二學期			
教學目標	一、加強英語文聽、說、讀、寫之知能，以期聽懂並能口說簡易英語，看懂並能書寫淺易之英文，同時能實際應用於日常生活中。 二、培養學習英語文之興趣，進而能欣賞其文學作品或參觀與商業有關之藝文活動。 三、熟悉商用英語文教材，以期能更深入了解西方商業活動及文化。 四、促進對國際商業事務及商業術語之瞭解，以期能熟悉世界商業潮流之趨勢。				
教學內容	一、語音：複習學生對字詞、詞組或句子等方面之拼字、辨音、發音、重音、語調及節奏的概念，並加強學生對停頓、速度、連音及朗讀的學習。 二、詞彙：每課出現之生字以 40~60 字為原則，生字宜在常用字彙 3000~4000 字以內。				
教材來源	部審訂教科書&學校自編英文小讀本等媒材。 (Far East New English Reader for Vocational High Schools)				
教學注意事項	一、為加強與提升高三畢業班學生參加升學考試之實力，授課教師宜積極補充課外之閱讀文章，並增加學生單字、片語之語彙能力。 二、鼓勵高三學生平日應養成多接觸英文之習慣及培養用英文思考之能力。				

備註：1.每一欄位均請填寫完整。

2.若同群多科開設同一科目，可共用一表敘寫，並以科為單位排序。

48. 私立復興高級商工職業學校 校訂科目教學綱要(企業倫理 I~II)

科目名稱	中文名稱	企業倫理 I~II			
	英文名稱	Business Ethics I~II			
科目屬性	必/選修	<input type="checkbox"/> 必修 <input checked="" type="checkbox"/> 選修			
		<input type="checkbox"/> 一般科目 <input checked="" type="checkbox"/> 專業科目 <input type="checkbox"/> 實習、實務、實驗科目			
科目來源	<input checked="" type="checkbox"/> 群科中心學校公告--課綱小組發展建議參考科目 <input type="checkbox"/> 台北市政府教育局建議參考科目 <input type="checkbox"/> 學校自行規劃科目				
適用科別	資料處理科	資料處理科	科	科	科
學分數	2	2			
開課年級/學期	第二學年 第一學期	第二學年 第二學期	○○學年 ○○學期	○○學年 ○○學期	○○學年 ○○學期
教學目標	1.瞭解企業倫理(含職業道德)之重要性、涵意及內容，作為未來職場依循之準則。 2.具備誠實信用之品德操守，共同維護職業榮譽。				
教學內容	1.企業倫理之基本概念 (1)企業倫理之重要性 (2)企業倫理與社會責任之關係 (3)企業倫理之內容 (4)職業道德之內容 2.企業倫理 (1)企業倫理之意義 (2)企業倫理與營運管理 (3)公司治理之概念 (4)企業倫理與員工 (5)企業倫理與社會 (6)企業倫理之發展 (7)企業倫理應用與養成 3.職業道德 (1)職業道德之規範 (2)敬業與專業 (3)誠信及法治觀念 (4)會計人員的法律規範				
教材來源	依教科書審定會議決議三至四本用書，呈學校同意後擇一採用				

教學注意事項	<ol style="list-style-type: none"> 1.教材編選 <ol style="list-style-type: none"> (1)選擇編排清晰及簡明易懂，以適合學生程度的教材。 (2)提供實例教材講授。 2.教學方法 <ol style="list-style-type: none"> (1)講述法、討論法。 (2)注重實例研討，培養學生觀察、分析及判斷之能力。 3.教學評量：考試、報告及平時表現。 4.教學資源 <ol style="list-style-type: none"> (1)利用多媒體教學，擴增教學內容與教學效果。 (2)可利用報章及雜誌，加強實例之介紹。 5.教學相關配合事項：可尋求不同領域業界專家蒞校講授。
--------	---

備註：1.每一欄位均請填寫完整。

2.若同群多科開設同一科目，可共用一表敘寫，並以科為單位排序。

49. 私立復興高級商工職業學校 校訂科目教學綱要(民商法概要 I~II)

科目名稱	中文名稱	民商法概要 I~II			
	英文名稱	Civil and Business law I~II			
科目屬性	必/選修	<input type="checkbox"/> 必修 <input checked="" type="checkbox"/> 選修			
		<input type="checkbox"/> 一般科目 <input checked="" type="checkbox"/> 專業科目 <input type="checkbox"/> 實習、實務、實驗科目			
科目來源	<input checked="" type="checkbox"/> 群科中心學校公告--課綱小組發展建議參考科目 <input type="checkbox"/> 台北市政府教育局建議參考科目 <input type="checkbox"/> 學校自行規劃科目				
適用科別	資料處理科	資料處理科	科	科	科
學分數	2	2			
開課年級/學期	第一學年 第一學期	第一學年 第二學期	○○學年 ○○學期	○○學年 ○○學期	○○學年 ○○學期
教學目標	1.認識我國現行民法及商事法的立法原則。 2.瞭解民法及商事法。 3.熟悉民法及商事法在商業經營活動上的運用。 4.以學生日常生活之案例說明法律關係，建立民商法的生活化。 5.養成知法守法的精神。				
教學內容	1.緒論 2.民法總則 3.債篇 4.物權 5.親屬與繼承 6.票據 7.匯票 8.本票 9.支票 10.公司 11.股份有限公司 12.保險				
教材來源	依教科書審定會議決議三至四本用書，呈學校同意後擇一採用				

教學注意事項	<p>1.教材編選</p> <p>商事法之立法制度，向有民商分立與民商合一之別。我國現採行民商合一制，故將民法中適用於商事法規定之總則、債權、物權三篇也納入本教材大綱。另拘於節數之限制及一般高職生之實際需要，除了公司法、票據法外，其他講學上之商事法，諸如商業登記法、海商法等，在現階段將不列於課程中講授。</p> <p>2.教學方法</p> <p>(1)個案教學法：初學法律者，常因受困艱深晦澀的法律文字，又乏具體的相關事例可供學習參考，而就覺得興味索然，學習成效不彰。為使初習商事法之高職生輕易地掌握商事法全貌，在教學上，應以淺易文字詳舉具體案例講解說明，如此對學生之學習及基本觀念的指引上將會有極大助益。</p> <p>(2)自我解釋教學法：透過案例引導學生說出自我對民商法的認知程度，瞭解自我認知與法律規範的差距。</p> <p>(3)直接教學法：詮釋個案涉及的法律條文範圍。</p> <p>3.教學評量</p> <p>(1)配合授課進度，進行單元評量及綜合評量，以便及時瞭解教學績效，並督促學生達成學習目標。</p> <p>(2)評量內容應兼顧記憶、理解、應用、分析、評鑑、創造。</p> <p>(3)依據評量結果，改進教材、教法，實施補救或增廣教學。</p> <p>4.教學資源</p> <p>(1)教學時運用創意並利用各項教學設備及媒體，以提升學習興趣。</p> <p>(2)利用網際網路教學，擴增教學內容與教學效果。</p> <p>(3)加強實例的介紹，使教學活潑化。</p> <p>(4)使用錄影帶或多媒體教學，以利課室教學帶入真實世界。</p> <p>5.教學相關配合事項</p> <p>(1)安排專業組織之現場參觀與訪談。</p> <p>(2)結合學校及社會資源，提供授課實務教學需要。</p>
--------	---

備註：1.每一欄位均請填寫完整。

2.若同群多科開設同一科目，可共用一表敘寫，並以科為單位排序。

50. 私立復興高級商工職業學校 校訂科目教學綱要(電腦網路原理 I~II)

科目名稱	中文名稱	電腦網路原理 I~II			
	英文名稱	Computer Network Theorem I~II			
科目屬性	必/選修	<input type="checkbox"/> 必修 <input checked="" type="checkbox"/> 選修			
		<input type="checkbox"/> 一般科目 <input checked="" type="checkbox"/> 專業科目 <input type="checkbox"/> 實習、實務、實驗科目			
科目來源	<input type="checkbox"/> 群科中心學校公告--課綱小組發展建議參考科目 <input type="checkbox"/> 台北市政府教育局建議參考科目 <input checked="" type="checkbox"/> 學校自行規劃科目				
適用科別	資料處理科	資料處理科	科	科	科
學分數	2	2			
開課年級/學期	第二學年 第一學期	第二學年 第二學期	○○學年 ○○學期	○○學年 ○○學期	○○學年 ○○學期
教學目標	一、認識電腦網路的基本架構及運作方式。 二、瞭解電腦網路安全管理的重要性及其使用。 三、能善用電腦網路的各項工具並融入日常生活中。				
教學內容	一、電腦網路原理 1. 資料通訊 2. 電腦網路簡介 3. 電腦網路組成 4. 電腦網路標準 二、網際網路基本知識 1. 上網相關硬體 2. 網際網路的介紹 3. 網際網路所提供的服務 4. 網路位址表示法 5. 全球資訊網 6. 電子郵件 7. 網頁設計 8. 資訊智慧財產權 9. 資訊安全與保護 10. 電腦病毒與網路攻擊 三、電腦科技應用 1. 資訊高速公路 2. 自動化 3. 影像處理 4. 虛擬實境 5. 人工智慧				

	6.語音處理
教材來源	依教科書審定會議決議三至四本用書，呈學校同意後擇一採用
教學注意事項	<p>一、教材編選之要領</p> <p>(一)教材內容避免抽象而難懂，文字力求平易近人，易於理解，第一次使用之專有名詞應附原文，附錄陳列專有名詞之中英文索引。</p> <p>(二)教科書應編輯教師手冊，內容包含學習目標、教材摘要與節數、參考資料、教學方法、教學活動舉例、習題解答、教學媒體使用說明等，以提供教學參考。</p> <p>二、教具及有關教學設備</p> <p>(一)教學活動應兼顧理論講授與實作，並安排學生進行雜誌選讀與參觀活動。</p> <p>(二)教學宜將日常生活實例融於理論講授及學生的實作練習。</p> <p>(三)教學應考量電腦科技的發展現況與未來趨勢，並配合現有教學資源、學生能力、興趣與需求做適切之安排。</p> <p>(四)教學應導引學生認識電腦科技的整體概念。</p> <p>(五)教學宜引導學生將所學的基本知能運用於其他學科之學習。</p> <p>(六)教學宜使用適當教具及教學媒體，以提高學生之學習興趣與學習效果。</p> <p>(七)各單元之教學節數可視實際教學情況酌予調整。</p> <p>(八)教學應考慮學生的個別差異。</p> <p>(九)電腦硬體設備應依相關規定設置。</p> <p>(十)電腦教室應使用合法軟體。</p> <p>(十一)電腦教室應裝置空調、除濕、穩壓等設備。</p> <p>(十二)電腦教室宜有教學媒體設備，如投影機、投影板、錄放影機、網路或教學廣播系統等。</p> <p>三、教學評量</p> <p>(一)教學評量應以達成本學科總目標及單元目標為依據。</p> <p>(二)形成性評量與總結性評量並重。</p> <p>(三)評量方法宜包括紙筆測驗、實際操作及作業評量等。</p>

備註：1.每一欄位均請填寫完整。

2.若同群多科開設同一科目，可共用一表敘寫，並以科為單位排序。

51. 私立復興高級商工職業學校 校訂科目教學綱要(商業溝通 I~II)

科目名稱	中文名稱	商業溝通 I~II			
	英文名稱	Business Communication I~II			
科目屬性	必/選修	<input type="checkbox"/> 必修		<input checked="" type="checkbox"/> 選修	
	<input type="checkbox"/> 一般科目	<input checked="" type="checkbox"/> 專業科目		<input type="checkbox"/> 實習、實務、實驗科目	
科目來源	<input type="checkbox"/> 群科中心學校公告--課綱小組發展建議參考科目 <input type="checkbox"/> 台北市政府教育局建議參考科目 <input checked="" type="checkbox"/> 學校自行規劃科目				
適用科別	資料處理科	資料處理科	科	科	科
學分數	2	2			
開課年級/學期	第一學年 第一學期	第一學年 第二學期	○○學年 ○○學期	○○學年 ○○學期	○○學年 ○○學期
教學目標	1.擁有選擇、應用、發展有效的商業溝通技巧的能力。 2.熟悉人際與商業溝通的原則與程序。 3.發展人際與商業溝通的分析、評估與解決問題的能力。 4.提升小團體與團隊的溝通能力。 5.加強跨文化溝通的能力。 6.增進性別溝通的能力。 7.瞭解商業溝通與科技化的關係。 8.運用有效的傾聽技巧。 9.增進非語言溝通的技巧。 10.發展就業溝通的能力。 11.熟悉商業禮儀的使用情況。 12.瞭解商業禮儀知識及規範的人、事、物的配合。				
教學內容	1.溝通的意涵 2.職場上的商業溝通 3.商業溝通與科技 4.小型團體與團隊中的溝通 5.跨文化與性別的商業溝通 6.傾聽的藝術 7.口語溝通 8.非語言溝通 9.就業溝通 10.商業禮儀 11.衝突管理				
教材來源	依教科書審定會議決議三至四本用書，呈學校同意後擇一採用				

教學注意事項	<p>1.教材編選</p> <p>(1)教材內容及編排，應參照教材大綱之內涵，並符合教學目標。</p> <p>(2)教材內容之難易，應適合學生程度，兼顧理論與實務，並多引用國內外相關案例，以提高學習興趣。</p> <p>(3)教材應參照實務趨勢及新頒規定，能與現實結合。</p> <p>(4)教材之例題及習題，應與實務配合，使學生能學以致用。</p> <p>2.教學方法</p> <p>(1)兼顧認知、技能、情意三方面的學習領域。</p> <p>(2)注重實地演練，角色扮演、跟隨經驗、實地參訪及邀請業界主管演講方式，使學生能從「經驗中學習」，培養實務體驗能力。</p> <p>(3)重視課程的副學習，加強學生正確的工作價值觀念與工作基本能力。</p> <p>(4)培育學生適應變遷、創新進取及自我發展之能力。</p> <p>(5)配合時事及個案研究方式進行，增加學生口語表達機會並提升學習興趣。</p> <p>3.教學評量</p> <p>(1)配合授課進度，進行單元評量及綜合評量，以便及時瞭解教學績效，並督促學生達成學習目標。</p> <p>(2)評量內容應顧及基本記憶至較高層級的學習領域。</p> <p>(3)評量方式注重實例性作業，除紙筆測驗及上課討論互動外，案例分析、實地演練、個人或團體報告等應加強，培養具有實務技巧能力。</p> <p>(4)依據評量結果，改進教材、教法，實施補救或增廣教學。</p> <p>4.教學資源</p> <p>(1)教學時運用創意並多利用各項教學設備及媒體，以提升學習興趣。</p> <p>(2)利用網際網路教學平台，增強教學內容與教學效果。</p> <p>(3)可利用報章及雜誌，加強實例的介紹，增加學生閱讀商業相關知識能力，使教學活潑化並與時事相結合。</p> <p>(4)使用錄影帶或多媒體教學，讓學生瞭解職場的實際作業情形。</p> <p>5.教學相關配合事項</p> <p>(1)安排參訪不同文化之企業，增進學生實務經驗。</p> <p>(2)邀請業界主管實務經驗分享，有利學生就業之準備。</p>
--------	---

備註：1.每一欄位均請填寫完整。

2.若同群多科開設同一科目，可共用一表敘寫，並以科為單位排序。

52. 私立復興高級商工職業學校 校訂科目教學綱要(商業數學 I~II)

科目名稱	中文名稱	商業數學 I~II			
	英文名稱	Business Mathematics I~II			
科目屬性	必/選修	<input type="checkbox"/> 必修 <input checked="" type="checkbox"/> 選修			
		<input type="checkbox"/> 一般科目 <input checked="" type="checkbox"/> 專業科目 <input type="checkbox"/> 實習、實務、實驗科目			
科目來源	<input type="checkbox"/> 群科中心學校公告--課綱小組發展建議參考科目 <input type="checkbox"/> 臺北市政府教育局建議參考科目 <input checked="" type="checkbox"/> 學校自行規劃科目				
適用科別	資料處理科	資料處理科	科	科	科
學分數	5	5			
開課年級/學期	第三學年 第一學期	第三學年 第二學期	○○學年 ○○學期	○○學年 ○○學期	○○學年 ○○學期
教學目標	一、引導學生具有邏輯思維的基本能力 二、培養學生具備良好數理和實作能力 三、整合數學管理、資訊三者的特色 四、培育商業最基礎人才所需之數學計算能力				
教學內容	一、概論 二、單利意義和計算 三、單貼現 四、複利意義和計算 五、年金意義 六、年金現值(整存零付之意義) 七、年金終值(零存整付之意義) 八、年賦償債之意義				
教材來源	商用數學 楊維哲				
教學注意事項	一、配合學生學習數學和會計之基礎 二、從基礎計算能力做起				

備註：1.每一欄位均請填寫完整。

2.若同群多科開設同一科目，可共用一表敘寫，並以科為單位排序。

53. 私立復興高級商工職業學校 校訂科目教學綱要(廣告學 I~II)

科目名稱	中文名稱	廣告學 I~II			
	英文名稱	Advertising I~II			
科目屬性	必/選修	<input type="checkbox"/> 必修 <input checked="" type="checkbox"/> 選修			
		<input type="checkbox"/> 一般科目 <input checked="" type="checkbox"/> 專業科目 <input type="checkbox"/> 實習、實務、實驗科目			
科目來源	<input type="checkbox"/> 群科中心學校公告--課綱小組發展建議參考科目 <input checked="" type="checkbox"/> 臺北市政府教育局建議參考科目 <input type="checkbox"/> 學校自行規劃科目				
適用科別	廣告設計科	廣告設計科	科	科	科
學分數	1	1			
開課年級/學期	第一學年 第一學期	第一學年 第二學期	○○學年 ○○學期	○○學年 ○○學期	○○學年 ○○學期
教學目標	一、瞭解廣告的基本學理與知識，以期學生能瞭解廣告事業。 二、培養參與廣告工作的熱誠。 三、學習鑑賞廣告廣告能力，並能分析日常生活中的廣告，延伸學習效果。				
教學內容	一、緒論。 二、廣告業。 三、廣告媒體。 四、廣告計劃。 五、廣告心理概說。 六、廣告表現。 七、廣告製作。 八、廣告效果。 九、無店鋪販賣與廣告 十、廣告守則 十一、廣告的未來展望 十二、廣告實習				
教材來源					
教學注意事項	一、教師應隨時蒐集各媒體廣告實例，以為輔助教材。 二、佐以上述實例課程，避免淪為艱澀、枯燥之境。 三、實施創造性思考教學，經常引導學生蒐集資料，將廣告理論生活化。				

備註：1.每一欄位均請填寫完整。

2.若同群多科開設同一科目，可共用一表敘寫，並以科為單位排序。

54. 私立復興高級商工職業學校 校訂科目教學綱要(攝影 I~II)

科目名稱	中文名稱	攝影 I~II			
	英文名稱	Photography I~II			
科目屬性	必/選修	<input checked="" type="checkbox"/> 必修 <input type="checkbox"/> 選修			
		<input type="checkbox"/> 一般科目 <input checked="" type="checkbox"/> 專業科目 <input type="checkbox"/> 實習、實務、實驗科目			
科目來源	<input checked="" type="checkbox"/> 群科中心學校公告--課綱小組發展建議參考科目 <input type="checkbox"/> 臺北市政府教育局建議參考科目 <input type="checkbox"/> 學校自行規劃科目				
適用科別	廣告設計科	廣告設計科	科	科	科
學分數	2	2			
開課年級/學期	第二學年 第一學期	第二學年 第二學期	○○學年 ○○學期	○○學年 ○○學期	○○學年 ○○學期
教學目標	一、認識攝影的原理，瞭解傳統相機及數位相機構造、鏡頭及軟片、感光元件，並熟練暗房技巧及數位影像處理技法。 二、培養影像技術的正確認知與興趣。 三、培養學生具備攝影的實務作業能力，以將之應用於設計表現。				
教學內容	一、攝影基本概念。 二、傳統相機及數位相機構造。 三、鏡頭。 四、濾鏡。 五、軟片及 CCD、CMOS。 六、光源。 七、暗房作業及數位影像處理技法。 八、構圖。 九、專題攝影。				
教材來源					
教學注意事項	一、配合環境設備，就實際製作，給予學生實習機會。 二、多方收集實例作品及幻燈片，進行鑑及分析比較。 三、就學生作品加以分析討論，以提升學習興趣及創作能力，並使理論與實務能相互驗證。 四、可配合其他專業科目進行教學。 五、主要教學方法：講述法、操作法、作品賞析				

備註：1. 每一欄位均請填寫完整。

2. 若同群多科開設同一科目，可共用一表敘寫，並以科為單位排序。

55. 私立復興高級商工職業學校 校訂科目教學綱要(電腦繪圖 I~II)

科目名稱	中文名稱	電腦繪圖 I~II			
	英文名稱	Computer Graphics I~II			
科目屬性	必/選修	<input checked="" type="checkbox"/> 必修 <input type="checkbox"/> 選修			
		<input type="checkbox"/> 一般科目 <input checked="" type="checkbox"/> 專業科目 <input type="checkbox"/> 實習、實務、實驗科目			
科目來源	<input checked="" type="checkbox"/> 群科中心學校公告--課綱小組發展建議參考科目 <input type="checkbox"/> 臺北市政府教育局建議參考科目 <input type="checkbox"/> 學校自行規劃科目				
適用科別	廣告設計科	廣告設計科	科	科	科
學分數	3	3			
開課年級/學期	第二學年 第一學期	第二學年 第二學期	○○學年 ○○學期	○○學年 ○○學期	○○學年 ○○學期
教學目標	一、瞭解電腦繪圖基本概念。 二、瞭解電腦繪圖在廣告設計中的應用範圍。 三、熟悉電腦軟硬體及週邊設備的操作能力。 四、透過實作練習與作品賞析，培養電腦繪圖為創作媒體之基本能力。				
教學內容	本科目之教學目標在於協助學生了解電腦繪圖相關知識及技能，希望透過實作練習及作品賞析，培養學生使用電腦繪圖為創作媒體之能力。主要內容包含： 一、電腦繪圖概說。 二、點陣繪圖。 三、向量描繪 I。 四、向量描繪 II。 五、影像處理。 六、綜合運用創作。				
教材來源					
教學注意事項	密切注意業界文化，隨時充實新知，以利教學。				

備註：1. 每一欄位均請填寫完整。

2. 若同群多科開設同一科目，可共用一表敘寫，並以科為單位排序。

56. 私立復興高級商工職業學校 校訂科目教學綱要(設計繪畫 I~II)

科目名稱	中文名稱	設計繪畫 I~ II			
	英文名稱	Creative Painting I~ II			
科目屬性	必/選修	<input checked="" type="checkbox"/> 必修 <input type="checkbox"/> 選修			
		<input type="checkbox"/> 一般科目 <input checked="" type="checkbox"/> 專業科目 <input type="checkbox"/> 實習、實務、實驗科目			
科目來源	<input type="checkbox"/> 群科中心學校公告--課綱小組發展建議參考科目 <input checked="" type="checkbox"/> 臺北市府教育局建議參考科目 <input type="checkbox"/> 學校自行規劃科目				
適用科別	廣告設計科	廣告設計科	科	科	科
學分數	2	2			
開課年級/學期	第一學年 第一學期	第一學年 第二學期	○○學年 ○○學期	○○學年 ○○學期	○○學年 ○○學期
教學目標	一、了解設計繪畫之觀念及程序—了解畫具媒材的定義。 二、了解設計繪畫之方法及技術—知道設計繪畫畫用具的種類。 三、了解設計繪畫之性質及各種設計原理體系之重要性—認識美的形式原理。 四、熟悉設計繪畫之進階理論與原則，奠定各類設計原理之原則—知道設計繪畫與其他媒材結合方式。 五、正確運用各種設計繪畫方法處表現技法事務。 六、認識相關章程，並加以應用—知道設計繪畫的步驟。 七、培養負責盡職、謹慎細心、遵守規章之工作態度及精神。				
教學內容	本科目標在於協助學生瞭解設計繪畫的內涵、發展與相關職業、充實設計繪畫表現知能，以適應與改善生活，並激發學生學習設計繪畫表現的興趣，為從事設計繪畫表現技法相關職業做準備。教授之科目大要如下： 一、設計繪畫之基本法則。 二、設計繪畫之基本概念。 三、設計繪畫製作程序。 四、設計繪畫規劃及程序。 五、設計繪畫構圖之規劃及程序。 六、設計繪畫學之說明與講解。				
教材來源					
教學注意事項	密切注意業界文化，隨時充實新知，以利教學。				

備註：1. 每一欄位均請填寫完整。

2. 若同群多科開設同一科目，可共用一表敘寫，並以科為單位排序。

57. 私立復興高級商工職業學校 校訂科目教學綱要(色彩應用 I~II)

科目名稱	中文名稱	色彩應用 I~II		
	英文名稱	Color Recognition & Application I~II		
科目屬性	必/選修	<input type="checkbox"/> 必修 <input checked="" type="checkbox"/> 選修		
		<input type="checkbox"/> 一般科目 <input checked="" type="checkbox"/> 專業科目 <input type="checkbox"/> 實習、實務、實驗科目		
科目來源	<input checked="" type="checkbox"/> 群科中心學校公告--課綱小組發展建議參考科目 <input type="checkbox"/> 臺北市政府教育局建議參考科目 <input type="checkbox"/> 學校自行規劃科目			
適用科別	廣告設計科	廣告設計科	科	科
學分數	1	1		
開課年級/學期	第一學年 第一學期	第一學年 第二學期	○○學年 ○○學期	○○學年 ○○學期
教學目標	一、應用色彩學基本知識，學習色彩計劃。 二、藉由實驗與製作，增進理論與實務結合之能力。 三、能因應生活需求，俱備表現美感能力與提昇鑑賞程度			
教學內容	一、色彩應用概論。 二、演色與顯色。 三、配色原理。 四、色彩感覺。 五、美的形式原理與色彩。			
教材來源				
教學注意事項	一、教材編選選擇簡單扼要、深入淺出、生活化的色彩應用教材與相關資訊。 二、教學方法：： 1. 本科目含實務實習課程。 2. 如需至工廠(場)或其他場所實習，可分組上課。 3. 專業實務或實習內容考慮學生學習成效及實作安全，視教學編制或教學需要，得採分組授課。 4. 宜多元化而有彈性，著重學生的個別差異；教學時儘量列舉實例、利用多媒體，安排實務或實際相關活動之參訪，參觀後進行討論分析，以幫助學生領會色彩應用融入生活的重要。 三、教學評量採行多元評量之方式，並著重形成性評量，顧及認知、技能、情意的評量，以作為教學進度與教材編擬之參考。 四、蒐集國內外相關社區文化及地方資源、報章書籍、掛圖、多媒體教材、幻燈片、網路數位資訊等教學資源。 五、教學可配合利用電腦教室，供學生上網查詢相關資料。			

備註：1.每一欄位均請填寫完整。

2.若同群多科開設同一科目，可共用一表敘寫，並以科為單位排序。

58. 私立復興高級商工職業學校 校訂科目教學綱要(視覺識別系統)

科目名稱	中文名稱	視覺識別系統		
	英文名稱	Visual Identity System (VIS)		
科目屬性	必/選修	<input type="checkbox"/> 必修 <input checked="" type="checkbox"/> 選修		
		<input type="checkbox"/> 一般科目 <input checked="" type="checkbox"/> 專業科目 <input type="checkbox"/> 實習、實務、實驗科目		
科目來源	<input type="checkbox"/> 群科中心學校公告--課綱小組發展建議參考科目 <input checked="" type="checkbox"/> 臺北市政府教育局建議參考科目 <input type="checkbox"/> 學校自行規劃科目			
適用科別	廣告設計科	科	科	科
學分數	2			
開課年級/學期	第二學年 第二學期	○○學年 ○○學期	○○學年 ○○學期	○○學年 ○○學期
教學目標	一、能瞭解視覺識別系統的基本知識與概念，並加以應用之。 二、能熟悉視覺識別系統原理，並應用於各種設計活動上。 三、能正確運用視覺識別系統原理，完成各項視覺識別系統實習製作。 四、具備銜接設計實務進階課程之能力。			
教學內容	一、導論 二、視覺識別系統的構成要素 三、視覺識別系統的製作 四、視覺識別系統設計案例分享。			
教材來源				
教學注意事項	教學方法宜講授及實際操作為主，並輔以作品鑑賞，本課程為實習操作課程，宜採分組教學。			

備註：1.每一欄位均請填寫完整。

2.若同群多科開設同一科目，可共用一表敘寫，並以科為單位排序。

59. 私立復興高級商工職業學校 校訂科目教學綱要(色彩學 I~II)

科目名稱	中文名稱	色彩學 I~II			
	英文名稱	Color Theory I ~ II			
科目屬性	必/選修	<input checked="" type="checkbox"/> 必修 <input type="checkbox"/> 選修			
		<input type="checkbox"/> 一般科目 <input checked="" type="checkbox"/> 專業科目 <input type="checkbox"/> 實習、實務、實驗科目			
科目來源	<input type="checkbox"/> 群科中心學校公告--課綱小組發展建議參考科目 <input type="checkbox"/> 臺北市府教育局建議參考科目 <input checked="" type="checkbox"/> 學校自行規劃科目				
適用科別	美術科	美術科	科	科	科
學分數	1	1			
開課年級/學期	第一學年 第一學期	第一學年 第二學期	○○學年 ○○學期	○○學年 ○○學期	○○學年 ○○學期
教學目標	一、瞭解色彩的感情、心理、機能及各種配色的原理，以應用在日常生活相關的視覺設計、空間設計、產品設計等。 二、熟練色彩計劃的過程與方法，並能應用在色彩的規劃設計上。				
教學內容	一、生活中的色彩意象。 二、色彩的機能、感情與心理分析。 三、色彩的配色原理。 四、色彩計劃的過程、方法與實際的應用。 五、色彩計劃習作練習。				
教材來源	由科的教學研究會及教科書選用會議中討論後，再行決議採用。				
教學注意事項	一、本課程可採講授與討論並行方式。 二、作品實例可以幻燈片鑑賞方式解說。 三、注重習作演練。				

備註：1.每一欄位均請填寫完整。

2.若同群多科開設同一科目，可共用一表敘寫，並以科為單位排序。

60. 私立復興高級商工職業學校 校訂科目教學綱要(基礎圖學 I~II)

科目名稱	中文名稱	基礎圖學 I~II			
	英文名稱	Basic Drawing			
科目屬性	必/選修	<input type="checkbox"/> 必修 <input checked="" type="checkbox"/> 選修			
		<input type="checkbox"/> 一般科目 <input checked="" type="checkbox"/> 專業科目 <input type="checkbox"/> 實習、實務、實驗科目			
科目來源	<input type="checkbox"/> 群科中心學校公告--課綱小組發展建議參考科目 <input type="checkbox"/> 臺北市政府教育局建議參考科目 <input checked="" type="checkbox"/> 學校自行規劃科目				
適用科別	美術科	美術科	科	科	科
學分數	2	2			
開課年級/學期	第一學年 第一學期	第一學年 第二學期	○○學年 ○○學期	○○學年 ○○學期	○○學年 ○○學期
教學目標	一、能瞭解設計圖法的基本概念及識圖能力。 二、能具體認識各種圖號及基本的製圖能力。 三、能以正確方式繪製準確的基本圖形。 四、能正確地使用電腦輔助繪圖軟體，並熟悉各種指令。 五、能利用電腦繪製基本單元、尺寸標註及輸出。				
教學內容	一、儀器及製圖用紙的介紹和使用 二、工程字法 三、線條種類介紹及畫法 四、投影圖法 五、電腦繪圖軟體基本操作 六、基本電腦繪圖 七、電腦繪圖的文字與尺寸標註 八、電腦繪圖標準單元繪製				
教材來源	由科的教學研究會及教科書選用會議中討論後，再行決議採用。				
教學注意事項	一、本科目可運用電腦專業教室進行教學。 二、教師在教學活動中應特別注意示範和個別指導。 三、由廣播教學或現成作品中明白示範圖例的意義。 四、利用現成作品之正投影圖，作繪圖演習，增進學生之理解能力。 五、利用課堂的操作演練，增進學生之理解能力。 六、臨摹繪製現成作品，以熟悉各種課程內容，增進繪圖及電腦繪圖之技巧。				

備註：1. 每一欄位均請填寫完整。

2. 若同群多科開設同一科目，可共用一表敘寫，並以科為單位排序。

61. 私立復興高級商工職業學校 校訂科目教學綱要(基本設計 I~II)

科目名稱	中文名稱	基本設計 I~II			
	英文名稱	General design I~II			
科目屬性	必/選修	<input type="checkbox"/> 必修 <input checked="" type="checkbox"/> 選修			
		<input type="checkbox"/> 一般科目	<input checked="" type="checkbox"/> 專業科目	<input type="checkbox"/> 實習、實務、實驗科目	
科目來源	<input type="checkbox"/> 群科中心學校公告--課綱小組發展建議參考科目 <input type="checkbox"/> 臺北市政府教育局建議參考科目 <input checked="" type="checkbox"/> 學校自行規劃科目				
適用科別	美術科	美術科	科	科	科
學分數	2	2			
開課年級/學期	第一學年 第一學期	第一學年 第二學期	○○學年 ○○學期	○○學年 ○○學期	○○學年 ○○學期
教學目標	一、能瞭解設計的基本知識與概念，並加以應用之。 二、能熟悉基本設計原理，並應用於各種設計活動上。 三、能正確操作基本設計原理，完成各項基本設計實習。 四、具備銜接設計實務進階課程之能力。				
教學內容	一、瞭解介紹基本設計之定義及範疇、 二、認識點、線、面、體之構成原理與關係。 三、瞭解各種美的形式原理。 四、瞭解各種平面構成之方法。 五、瞭解視覺錯視原理。 六、解圖文整合設計的程序與版面規劃設計。 七、瞭解各種視覺效果。 八、瞭解各種特殊技法。 九、從做中學學習美的形式及各種平面構成原理。				
教材來源	以設計學門內相關的「基本設計原理、設計基礎、設計知覺」等三個項目，為主要教材編選的範圍。				
教學注意事項	一、本科目為實習科目，可運用設計工作室進行教學。 二、如需至工廠(場)或其他場所實習，得分組上課，每班最多以二組為限，每組最低人數不得少於十五人。 三、課堂講授及實際操作為主，並輔以作品鑑賞。 四、各項教學活動應配合教學示範與個別指導。 五、應重視與鼓勵學生之創造力。				

備註：1. 每一欄位均請填寫完整。

2. 若同群多科開設同一科目，可共用一表敘寫，並以科為單位排序。

62. 私立復興高級商工職業學校 校訂科目教學綱要(視覺設計 I~II)

科目名稱	中文名稱	視覺設計 I~II			
	英文名稱	Visual Communication Design I~II			
科目屬性	必/選修	<input type="checkbox"/> 必修 <input checked="" type="checkbox"/> 選修			
		<input type="checkbox"/> 一般科目 <input checked="" type="checkbox"/> 專業科目 <input type="checkbox"/> 實習、實務、實驗科目			
科目來源	<input type="checkbox"/> 群科中心學校公告--課綱小組發展建議參考科目 <input type="checkbox"/> 臺北市政府教育局建議參考科目 <input checked="" type="checkbox"/> 學校自行規劃科目				
適用科別	美術科	美術科	科	科	科
學分數	2	2			
開課年級/學期	第二學年 第一學期	第二學年 第二學期	○○學年 ○○學期	○○學年 ○○學期	○○學年 ○○學期
教學目標	一、能瞭解立體造形的基本知識與概念。 二、能對中西造形的歷史具初步瞭解。 三、能正確的運用各種立體造形原理，完成實作演練。 四、能具備銜接立體、空間等相關概念。				
教學內容	一、認識造形的意義與目的。 二、認識中西造形之歷史、演進與現代造形文化體系。 三、認識立體造形的構成要素：質感、型態、色彩、材質等。 四、認識各種立體構成：半立體構成、紙張浮雕造形、石膏浮雕造形等。 五、運用立體構成原理，作基本造形元素之構成練習。 六、由做中學學習造形的構成原理與原則。				
教材來源	以設計學門內相關的「基本設計原理、設計基礎、設計知覺」等三個項目，為主要教材編選的範圍。				
教學注意事項	一、本科目為實習科目，可運用設計工作室進行教學。 二、如需至工廠(場)或其他場所實習，得分組上課，每班最多以二組為限，每組最低人數不得少於十五人。 三、課堂講授及實際操作為主，並輔以作品鑑賞。 四、各項教學活動應配合教學示範與個別指導。 五、應重視與鼓勵學生之創造力。				

備註：1. 每一欄位均請填寫完整。

2. 若同群多科開設同一科目，可共用一表敘寫，並以科為單位排序。

63. 私立復興高級商工職業學校 校訂科目教學綱要(美術鑑賞)

科目名稱	中文名稱	美術鑑賞			
	英文名稱	Appreciation of Fine Art			
科目屬性	必／選修	<input type="checkbox"/> 必修	<input checked="" type="checkbox"/> 選修		
		<input type="checkbox"/> 一般科目	<input checked="" type="checkbox"/> 專業科目	<input type="checkbox"/> 實習、實務、實驗科目	
科目來源	<input type="checkbox"/> 群科中心學校公告--課綱小組發展建議參考科目 <input type="checkbox"/> 臺北市政府教育局建議參考科目 <input checked="" type="checkbox"/> 學校自行規劃科目				
適用科別	美術科	科	科	科	科
學分數	2				
開課年級/學期	第三學年 第一學期	學年 學期	○○學年 ○○學期	○○學年 ○○學期	○○學年 ○○學期
教學目標	一、瞭解藝術鑑賞的意義與趨勢。 二、比較、分析美術鑑賞的特質與類型。 三、培養知覺的敏銳度，審美的涵養與能力。				
教學內容	一、當代藝術思潮的意義與趨勢 二、當代藝術類型之比較 三、中西當代藝術賞析 四、當代科技藝術賞析 五、臺灣當代藝術賞析				
教材來源	自編講義				
教學注意事項	一、採討論方式，激發學生的想像力與思考力，藉由互動的學習環境，營造出合作學習的教學情境。 二、透過學生主動參與藝術知能的建構，並輔以科技與資訊之運用。 三、充分利用校內外有關的藝術資源，達到生動、趣味、有變化的生活化教學原則。				

備註：1. 每一欄位均請填寫完整。

2. 若同群多科開設同一科目，可共用一表敘寫，並以科為單位排序。

64. 私立復興高級商工職業學校 校訂科目教學綱要(篆刻)

科目名稱	中文名稱	篆刻				
	英文名稱	Seal Carving				
科目屬性	必/選修	<input type="checkbox"/> 必修 <input checked="" type="checkbox"/> 選修				
		<input type="checkbox"/> 一般科目 <input checked="" type="checkbox"/> 專業科目 <input type="checkbox"/> 實習、實務、實驗科目				
科目來源	<input type="checkbox"/> 群科中心學校公告--課綱小組發展建議參考科目 <input checked="" type="checkbox"/> 臺北市府教育局建議參考科目 <input type="checkbox"/> 學校自行規劃科目					
適用科別	美術科	科	科	科	科	
學分數	2					
開課年級/學期	第三學年 第一學期	學年 學期	○○學年 ○○學期	○○學年 ○○學期	○○學年 ○○學期	
教學目標	一、瞭解篆刻藝術的本質。 二、認識篆刻之美的要素。 三、介紹篆書及篆書部首。 四、認識印材，並熟悉刀法及印文構圖。					
教學內容	一、篆刻的源流與演進。 二、選用印材及刀法應用。 三、篆刻的要素。 四、篆書及篆書部首認識。 五、印文構圖設計。 六、古今優良篆刻作品賞析。					
教材來源	自編講義及示範					
教學注意事項	一、採示範、觀摹及討論方式，激發學生的想像力與思考力，以促動篆刻能力。 二、篆刻的實作。 三、多舉辦習作觀摩會、展覽會；多參觀展覽。 四、品評古今優良作品的優點。 五、檢討印文構圖設計。					

備註：1. 每一欄位均請填寫完整。

2. 若同群多科開設同一科目，可共用一表敘寫，並以科為單位排序。

65. 私立復興高級商工職業學校 校訂科目教學綱要(素材研究)

科目名稱	中文名稱	素材研究			
	英文名稱	Material Studies			
科目屬性	必/選修	<input type="checkbox"/> 必修 <input checked="" type="checkbox"/> 選修			
		<input type="checkbox"/> 一般科目 <input checked="" type="checkbox"/> 專業科目 <input type="checkbox"/> 實習、實務、實驗科目			
科目來源	<input type="checkbox"/> 群科中心學校公告--課綱小組發展建議參考科目 <input checked="" type="checkbox"/> 臺北市府教育局建議參考科目 <input type="checkbox"/> 學校自行規劃科目				
適用科別	美術科	科	科	科	科
學分數	2				
開課年級/學期	第三學年 第二學期	學年 學期	○○學年 ○○學期	○○學年 ○○學期	○○學年 ○○學期
教學目標	一、瞭解油彩、水彩、粉彩、壓克力、膠彩等各種繪畫材料特性。 二、瞭解各種畫材的使用方法和其完成作品的保存應注意事項。				
教學內容	一、繪畫材料概說 二、繪畫材料特性與使用要領。 三、繪畫材料的保存 四、各種繪畫材料之作品賞析。				
教材來源	自編講義及示範				
教學注意事項	一、引導學生認知多種可用在繪畫上的表現工具、材料及其優缺點。 二、實地習作宜採用小尺寸的畫面，藉由操作體驗各種材料之特性，並以簡單的靜物為原則。 三、當配合名家作品的賞析(幻燈片即可，原作尤佳)，以擴展學生視野，並助其了解。				

備註：1. 每一欄位均請填寫完整。

2. 若同群多科開設同一科目，可共用一表敘寫，並以科為單位排序。

66. 私立復興高級商工職業學校 校訂科目教學綱要(空間設計)

科目名稱	中文名稱	空間設計			
	英文名稱	Design in Detail: Land Structures, Materials & Construction			
科目屬性	必/選修	<input type="checkbox"/> 必修 <input checked="" type="checkbox"/> 選修			
		<input type="checkbox"/> 一般科目 <input checked="" type="checkbox"/> 專業科目 <input type="checkbox"/> 實習、實務、實驗科目			
科目來源	<input type="checkbox"/> 群科中心學校公告--課綱小組發展建議參考科目 <input checked="" type="checkbox"/> 臺北市府教育局建議參考科目 <input type="checkbox"/> 學校自行規劃科目				
適用科別	美術科	科	科	科	科
學分數	2				
開課年級/學期	第三學年 第二學期	○○學年 ○○學期	○○學年 ○○學期	○○學年 ○○學期	○○學年 ○○學期
教學目標	一、瞭解空間的意義及空間設計內容與範圍。 二、瞭解空間規劃的意義與空間規劃設計的目的。 三、認識空間規劃設計實習與製作的過程。 四、空間規畫設計作品賞析。 五、空間規劃設計製作練習。				
教學內容	一、空間的意義及空間設計內容。 二、空間設計的各種表現形式原則及設計過程。 三、小型空間設計實習製作。 四、空間設計作品之賞析。 五、空間設備與裝飾材料之認識。				
教材來源	自編講義				
教學注意事項	一、多採實作、參觀及討論方式，激發學生的能力，增進學習效能。 二、鼓勵學生主動參觀社區生活環境之規劃。 三、引導學生參觀各種室內外空間設備與裝飾。 四、多利用校內外有關的空間資源，達到生動、趣味、有變化的生活化教學原則。				

備註：1. 每一欄位均請填寫完整。

2. 若同群多科開設同一科目，可共用一表敘寫，並以科為單位排序。

67. 私立復興高級商工職業學校 校訂科目教學綱要(複合媒材 I~II)

科目名稱	中文名稱	複合媒材 I~II			
	英文名稱	Multi- Material I~II			
科目屬性	必/選修	<input type="checkbox"/> 必修 <input checked="" type="checkbox"/> 選修			
		<input type="checkbox"/> 一般科目 <input checked="" type="checkbox"/> 專業科目 <input type="checkbox"/> 實習、實務、實驗科目			
科目來源	<input type="checkbox"/> 群科中心學校公告--課綱小組發展建議參考科目 <input checked="" type="checkbox"/> 臺北市政府教育局建議參考科目 <input type="checkbox"/> 學校自行規劃科目				
適用科別	美術科	美術科	科	科	科
學分數	2	2			
開課年級/學期	第三學年 第一學期	第三學年 第二學期	○○學年 ○○學期	○○學年 ○○學期	○○學年 ○○學期
教學目標	一、瞭解複合媒材藝術之發展與應用。 二、認識各種複合媒材藝術習作之材料、工具及形式。 三、增進複合媒材藝術品賞析能力。				
教學內容	一、複合媒材藝術之發展與應用。 二、各種複合媒材藝術習作之材料、工具及形式。 三、複合媒材習作。 四、賞析複合媒材創作的作品。				
教材來源	依現有課程進行調整				
教學注意事項	一、能提供學生有足夠的習作空間及複合媒材資源。 二、多方面收集複合媒材創作資料。 三、教師多提供複合媒材創作與藝術表現的運用實例。				

備註：1. 每一欄位均請填寫完整。

2. 若同群多科開設同一科目，可共用一表敘寫，並以科為單位排序。

68. 私立復興高級商工職業學校 校訂科目教學綱要 (造型藝術鑑賞 I~II)

科目名稱	中文名稱	造型藝術鑑賞 I~II			
	英文名稱	The Connoisseurship of Plastic arts I~II			
科目屬性	必/選修	<input type="checkbox"/> 必修 <input checked="" type="checkbox"/> 選修			
		<input type="checkbox"/> 一般科目 <input checked="" type="checkbox"/> 專業科目 <input type="checkbox"/> 實習、實務、實驗科目			
科目來源	<input type="checkbox"/> 群科中心學校公告--課綱小組發展建議參考科目 <input type="checkbox"/> 臺北市政府教育局建議參考科目 <input checked="" type="checkbox"/> 學校自行規劃科目				
適用科別	美術科	美術科	科	科	科
學分數	1	1			
開課年級/學期	第三學年 第一學期	第三學年 第二學期	○○學年 ○○學期	○○學年 ○○學期	○○學年 ○○學期
教學目標	一、了解造型的概念，使學習者能朝向造型表現發展的目標。 二、透過手與機械的調和，使產品具有設計風格的藝術價值，亦能符合大量生產產品的美觀及實用性。 三、改善生活品質，創造更美好的生活環境。				
教學內容	一、造型藝術之運用 二、造型藝術的種類 三、造型藝術的欣賞 四、素材介紹及技法 五、造型藝術的製作 六、人與空間的關係				
教材來源	依現有課程進行調整				
教學注意事項	一、訓練理論與技能並重，建立健全的繪畫觀念與技巧。 二、授課時多採用討論方式啟發學生想像力與表達能力。 三、定期展示學生優良作品，以提高學習興趣。 四、材料與技法不斷更新，應注意前瞻性與適應性。				

備註：1. 每一欄位均請填寫完整。

2. 若同群多科開設同一科目，可共用一表敘寫，並以科為單位排序。

69. 私立復興高級商工職業學校 校訂科目教學綱要(印刷設計 I~II)

科目名稱	中文名稱	印刷設計 I~II			
	英文名稱	Printing Design I~II			
科目屬性	必/選修	<input type="checkbox"/> 必修 <input checked="" type="checkbox"/> 選修			
		<input type="checkbox"/> 一般科目 <input checked="" type="checkbox"/> 專業科目 <input type="checkbox"/> 實習、實務、實驗科目			
科目來源	<input type="checkbox"/> 群科中心學校公告--課綱小組發展建議參考科目 <input checked="" type="checkbox"/> 臺北市府教育局建議參考科目 <input type="checkbox"/> 學校自行規劃科目				
適用科別	美術科	美術科	科	科	科
學分數	2	2			
開課年級/學期	第三學年 第一學期	第三學年 第二學期	○○學年 ○○學期	○○學年 ○○學期	○○學年 ○○學期
教學目標	一、瞭解設計完稿與印刷。 二、認識印刷之特殊效果及其設計之應用。 三、應用電腦影像合成、完稿於印刷設計品。				
教學內容	一、印刷設計概論。 二、印前作業與實務。 三、應用電腦繪圖、製稿及合成。 四、印刷過程。 五、特殊印刷技法之應用。 六、印後作業之範疇。 七、印刷作品賞析。				
教材來源	依現有課程進行調整				
教學注意事項	一、理論與實際並重。 二、收集印刷材料、器材最近資訊，隨時補充。 三、參觀製版、印刷及裝訂廠，使學生實地瞭解製過程。				

備註：1. 每一欄位均請填寫完整。

2. 若同群多科開設同一科目，可共用一表敘寫，並以科為單位排序。

70. 私立復興高級商工職業學校 校訂科目教學綱要(作品集製作 I~II)

科目名稱	中文名稱	作品集製作 I~II			
	英文名稱	The works collecting and making I~II			
科目屬性	必/選修	<input type="checkbox"/> 必修 <input checked="" type="checkbox"/> 選修			
		<input type="checkbox"/> 一般科目 <input checked="" type="checkbox"/> 專業科目 <input type="checkbox"/> 實習、實務、實驗科目			
科目來源	<input type="checkbox"/> 群科中心學校公告--課綱小組發展建議參考科目 <input type="checkbox"/> 臺北市政府教育局建議參考科目 <input checked="" type="checkbox"/> 學校自行規劃科目				
適用科別	美術科	美術科	科	科	科
學分數	1	1			
開課年級/學期	第三學年 第一學期	第三學年 第二學期	○○學年 ○○學期	○○學年 ○○學期	○○學年 ○○學期
教學目標	一、能了解作品集製作之重要性與應用。 二、能具備個人作品集(portfolio)企劃及設計能力，並完成製作。 三、能透過優良作品集賞析與製作歷程體驗其中樂趣。 四、口試之注意事項與練習。				
教學內容	一、作品集內容介紹與賞析 二、個人自傳與履歷撰寫 三、個人資料蒐集與整理 四、作品圖檔拍攝與掃描 五、個人 LOGO 設計 六、版面設計與規劃 七、作品輸出與裝訂介紹 八、作品集展示觀摩 九、口試技巧與練習 十、期末課程總檢討				
教材來源	自行研發，以設計學門內相關的「基本設計原理、設計基礎、設計知覺」等三個項目，為主要教材編選的範圍。				
教學注意事項	一、結合理論與實務，強化學生製作個人作品集學習之內容，並確實要求作品集之完整性。 二、作品集結合課程內容進度，不限定以電腦輸出呈現，強化創意實作技巧，多元形式。 三、下學期進度以增加個人作品集之內容為主，並提昇作品集之精緻度。				

備註：1. 每一欄位均請填寫完整。

2. 若同群多科開設同一科目，可共用一表敘寫，並以科為單位排序。

(三)各科實習科目

1. 私立復興高級商工職業學校 校訂科目教學綱要(專題製作 I)

科目名稱	中文名稱	專題製作 I				
	英文名稱	Project Practice I				
科目屬性	必/選修	<input checked="" type="checkbox"/> 必修 <input type="checkbox"/> 選修				
		<input type="checkbox"/> 一般科目 <input type="checkbox"/> 專業科目 <input checked="" type="checkbox"/> 實習、實務、實驗科目				
科目來源	<input type="checkbox"/> 群科中心學校公告--課綱小組發展建議參考科目 <input type="checkbox"/> 台北市政府教育局建議參考科目 <input checked="" type="checkbox"/> 學校自行規劃科目					
適用科別	資訊科	科	科	科	科	
學分數	4					
開課年級/學期	第三學年 第一學期	○○學年 ○○學期	○○學年 ○○學期	○○學年 ○○學期	○○學年 ○○學期	
教學目標	一、運用已學會的專業知識與技能。 二、熟悉整理資料、製作電路和表達的方法。 三、啟發創造、思考、發明的能力。					
教學內容	一、專題方向、資料蒐集、預備相關知識。 二、專題計畫擬定。 三、計畫目錄。 四、研究動機、目的、方法與步驟。 五、專題內容、預期結果、執行進度。 六、實務範例介紹。 七、技術資料閱讀。 八、電路製作。					
教材來源	依科教科書審定會選擇 3~4 本，呈學校同意後擇一採用。或科自編教材					
教學注意事項	一、第三學年，上學期 4 學分。 二、本科以在由老師上課教學以示範、觀摩、操作、評量為原則實施。 三、分別在專題製作工場與教室實施教學，採分組授課。 四、本課程得依據學校特色需求，彈性調整實習單元與授課節數。 五、善用各種實務範例講解，以加強學習效果。					

備註：1.每一欄位均請填寫完整。

2.若同群多科開設同一科目，可共用一表敘寫，並以科為單位排序。

2. 私立復興高級商工職業學校 校訂科目教學綱要(專題製作II)

科目名稱	中文名稱	專題製作II			
	英文名稱	Project Practice II			
科目屬性	必/選修	<input checked="" type="checkbox"/> 必修 <input type="checkbox"/> 選修			
		<input type="checkbox"/> 一般科目 <input type="checkbox"/> 專業科目 <input checked="" type="checkbox"/> 實習、實務、實驗科目			
科目來源	<input type="checkbox"/> 群科中心學校公告--課綱小組發展建議參考科目 <input type="checkbox"/> 台北市政府教育局建議參考科目 <input checked="" type="checkbox"/> 學校自行規劃科目				
適用科別	資訊科	科	科	科	科
學分數	4				
開課年級/學期	第三學年 第二學期	○○學年 ○○學期	○○學年 ○○學期	○○學年 ○○學期	○○學年 ○○學期
教學目標	一、運用已學會的專業知識與技能。 二、熟悉整理資料、製作電路和表達的方法。 三、啟發創造、思考、發明的能力。				
教學內容	一、電源電路。 二、顯示與推動電路。 三、繼電器與 SSR。 四、常用的感測電路。 五、步進馬達驅動電路。 六、DAC 與 ADC 電路。 七、介面處理電路。 八、專題展示。				
教材來源	依科教科書審定會選擇 3~4 本，呈學校同意後擇一採用。或科自編教材				
教學注意事項	一、第三學年，下學期 4 學分。 二、本科以在由老師上課教學以示範、觀摩、操作、評量為原則實施。 三、分別在專題製作工場與教室實施教學，採分組授課。 四、本課程得依據學校特色需求，彈性調整實習單元與授課節數。 五、善用各種實務範例講解，以加強學習效果。				

備註：1.每一欄位均請填寫完整。

2.若同群多科開設同一科目，可共用一表敘寫，並以科為單位排序。

3. 私立復興高級商工職業學校 校訂科目教學綱要(電腦硬體修護實習 I)

科目名稱	中文名稱	電腦硬體修護實習 I				
	英文名稱	Computer Hardware Practice I				
科目屬性	必/選修	<input checked="" type="checkbox"/> 必修 <input type="checkbox"/> 選修				
		<input type="checkbox"/> 一般科目 <input type="checkbox"/> 專業科目 <input checked="" type="checkbox"/> 實習、實務、實驗科目				
科目來源	<input type="checkbox"/> 群科中心學校公告--課綱小組發展建議參考科目 <input type="checkbox"/> 台北市政府教育局建議參考科目 <input checked="" type="checkbox"/> 學校自行規劃科目					
適用科別	資訊科	科	科	科	科	
學分數	3					
開課年級/學期	第三學年 第一學期	○○學年 ○○學期	○○學年 ○○學期	○○學年 ○○學期	○○學年 ○○學期	
教學目標	一、認識電腦硬體架構。 二、電腦硬體的組裝型態。 三、學會電腦硬體修護知識與技能。					
教學內容	一、電腦硬體架構。 二、主機板。 三、軟硬碟。 四、光碟機。 五、電腦硬體週邊。 六、CPU 結構。					
教材來源	依科教科書審定會選擇 3~4 本，呈學校同意後擇一採用。或科自編教材					
教學注意事項	一、第三學年，上學期 3 學分。 二、本科以在由老師上課教學以示範、觀摩、操作、評量為原則實施。 三、本課程得依據學校特色需求，彈性調整課程單元與授課節數。 四、善用各種實務範例講解，以加強學習效果。					

備註：1.每一欄位均請填寫完整。

2.若同群多科開設同一科目，可共用一表敘寫，並以科為單位排序。

4. 私立復興高級商工職業學校 校訂科目教學綱要(電腦硬體修護實習Ⅱ)

科目名稱	中文名稱	電腦硬體修護實習Ⅱ				
	英文名稱	Computer Hardware Practice Ⅱ				
科目屬性	必／選修	■必修 □選修				
		□一般科目 □專業科目 ■實習、實務、實驗科目				
科目來源	□群科中心學校公告—課綱小組發展建議參考科目					
	□台北市政府教育局建議參考科目 ■學校自行規劃科目					
適用科別	資訊科	科	科	科	科	
學分數	3					
開課年級/學期	第三學年 第二學期	○○學年 ○○學期	○○學年 ○○學期	○○學年 ○○學期	○○學年 ○○學期	
教學目標	一、認識電腦硬體架構。 二、電腦硬體的組裝型態。 三、學會電腦硬體修護知識與技能。					
教學內容	一、BIOS 設定。 二、系統軟體安裝設定。 三、應用軟體安裝設定。 四、檢修卡應用。 五、電腦硬體故障判斷。 六、電腦硬體故障分析。 七、電腦硬體故障修護。					
教材來源	依科教科書審定會選擇 3~4 本，呈學校同意後擇一採用。或科自編教材					
教學注意事項	一、第三學年，下學期 3 學分。 二、本科以在由老師上課教學以示範、觀摩、操作、評量為原則實施。 三、本課程得依據學校特色需求，彈性調整課程單元與授課節數。 四、善用各種實務範例講解，以加強學習效果。					

備註：1.每一欄位均請填寫完整。

2.若同群多科開設同一科目，可共用一表敘寫，並以科為單位排序。

5. 私立復興高級商工職業學校 校訂科目教學綱要(網頁設計 I)

科目名稱	中文名稱	網頁設計 I				
	英文名稱	Homepage Design I				
科目屬性	必/選修	<input checked="" type="checkbox"/> 必修 <input type="checkbox"/> 選修				
		<input type="checkbox"/> 一般科目 <input type="checkbox"/> 專業科目 <input checked="" type="checkbox"/> 實習、實務、實驗科目				
科目來源	<input type="checkbox"/> 群科中心學校公告--課綱小組發展建議參考科目 <input type="checkbox"/> 台北市政府教育局建議參考科目 <input checked="" type="checkbox"/> 學校自行規劃科目					
適用科別	資訊科	科	科	科	科	
學分數	3					
開課年級/學期	第二學年 第一學期	○○學年 ○○學期	○○學年 ○○學期	○○學年 ○○學期	○○學年 ○○學期	
教學目標	一、學生能瞭解 HTML 之語法及應用。 二、學生能學會 HTML 網頁物件之使用。 三、學生能學會 FrontPage 使用。 四、學生能完成個人網站之架設。					
教學內容	一、HTML 語法認識與使用。 二、FrontPage 基本操作使用。 三、影像處理。 四、影像處理美化及動畫製作的應用。 五、特殊效果的基本結構。 六、網站架設。 七、互動式網頁的製作。 八、秀出個人網站。					
教材來源	依科教科書審定會選擇 3~4 本，呈學校同意後擇一採用。					
教學注意事項	一、第二學年，上學期 3 學分。 二、本科以在教室由老師上課講解及電腦教室為主。 三、除教科書外，善用各種實務範例講解，以加強學習效果。					

備註：1.每一欄位均請填寫完整。

2.若同群多科開設同一科目，可共用一表敘寫，並以科為單位排序。

6. 私立復興高級商工職業學校 校訂科目教學綱要(網頁設計 II)

科目名稱	中文名稱	網頁設計 II			
	英文名稱	Homepage Design II			
科目屬性	必/選修	<input checked="" type="checkbox"/> 必修		<input type="checkbox"/> 選修	
		<input type="checkbox"/> 一般科目	<input type="checkbox"/> 專業科目	<input checked="" type="checkbox"/> 實習、實務、實驗科目	
科目來源	<input type="checkbox"/> 群科中心學校公告--課綱小組發展建議參考科目 <input type="checkbox"/> 台北市政府教育局建議參考科目 <input checked="" type="checkbox"/> 學校自行規劃科目				
適用科別	資訊科	科	科	科	科
學分數	3				
開課年級/學期	第二學年 第二學期	○○學年 ○○學期	○○學年 ○○學期	○○學年 ○○學期	○○學年 ○○學期
教學目標	一、學生能瞭解 ASP.NET 動態網頁之語法及應用。 二、學生能學會 ASP.NET 網頁物件之使用。				
教學內容	一、建立 ASP.NET 作業平台 二、進入 ASP.NET 網頁製作的準備工作 三、認識 VB.NET 程式 四、VB.NET 程式與網頁製作的應用 五、ASP.NET 網頁的基本結構。 六、Server 控制元件與輸入表單 七、Server 控制元件與資料驗證 八、DataGrid 與 DataTable				
教材來源	依科教科書審定會選擇 3~4 本，呈學校同意後擇一採用。				
教學注意事項	一、第二學年，下學期 3 學分。 二、本科以在教室由老師上課講解及電腦教室為主。 三、除教科書外，善用各種實務範例講解，以加強學習效果。				

備註：1.每一欄位均請填寫完整。

2.若同群多科開設同一科目，可共用一表敘寫，並以科為單位排序。

7. 私立復興高級商工職業學校 校訂科目教學綱要(資訊技術實習 I)

科目名稱	中文名稱	資訊技術實習 I				
	英文名稱	Information Technology Practice I				
科目屬性	必/選修	<input type="checkbox"/> 必修 <input checked="" type="checkbox"/> 選修				
		<input type="checkbox"/> 一般科目 <input type="checkbox"/> 專業科目 <input checked="" type="checkbox"/> 實習、實務、實驗科目				
科目來源	<input type="checkbox"/> 群科中心學校公告—課綱小組發展建議參考科目 <input type="checkbox"/> 臺北市政府教育局建議參考科目 <input checked="" type="checkbox"/> 學校自行規劃科目					
適用科別	資訊科	科	科	科	科	
學分數	2					
開課年級/學期	第一學年 第一學期	○○學年 ○○學期	○○學年 ○○學期	○○學年 ○○學期	○○學年 ○○學期	
教學目標	一、瞭解技能檢定職類規範。 二、具備丙級硬體裝修檢定檢定學科能力。 三、參加丙級硬體裝修檢定檢定學科測驗。					
教學內容	一、題庫解析(基本電學部份)。 二、題庫解析(基本電子學部份)。 三、題庫解析(網際網路部份)。 四、題庫解析(智慧財產權部份)。 五、模擬測驗。					
教材來源	依科教科書審定會選擇 3~4 本，呈學校同意後擇一採用。或科自編教材					
教學注意事項	一、第一學年，上學期 2 學分。 二、本科以在由老師上課教學以講解分析為原則實施。 三、本課程得依據學校特色需求，彈性調整課程單元與授課節數。 四、善用各種實務範例講解，以加強學習效果。					

備註：1.每一欄位均請填寫完整。

2.若同群多科開設同一科目，可共用一表敘寫，並以科為單位排序。

8. 私立復興高級商工職業學校 校訂科目教學綱要(資訊技術實習Ⅱ)

科目名稱	中文名稱	資訊技術實習Ⅱ				
	英文名稱	Information Technology Practice Ⅱ				
科目屬性	必/選修	<input type="checkbox"/> 必修 <input checked="" type="checkbox"/> 選修				
		<input type="checkbox"/> 一般科目 <input type="checkbox"/> 專業科目 <input checked="" type="checkbox"/> 實習、實務、實驗科目				
科目來源	<input type="checkbox"/> 群科中心學校公告—課綱小組發展建議參考科目 <input type="checkbox"/> 臺北市政府教育局建議參考科目 <input checked="" type="checkbox"/> 學校自行規劃科目					
適用科別	資訊科	科	科	科	科	
學分數	2					
開課年級/學期	第一學年 第二學期	○○學年 ○○學期	○○學年 ○○學期	○○學年 ○○學期	○○學年 ○○學期	
教學目標	一、瞭解技能檢定職類規範。 二、具備丙級硬體裝修檢定檢定術科能力。 三、參加丙級硬體裝修檢定檢定術科測驗。					
教學內容	一、丙級硬體裝修檢定檢定術科拆裝。 二、丙級硬體裝修檢定檢定術科作業系統安裝。 三、丙級硬體裝修檢定檢定術科作業系統設定。 四、丙級硬體裝修檢定檢定術科應用軟體安裝。 五、模擬測驗。					
教材來源	依科教科書審定會選擇 3~4 本，呈學校同意後擇一採用。或科自編教材					
教學注意事項	一、第一學年，下學期 2 學分。 二、本科以在由老師上課教學以講解分析為原則實施。 三、本課程得依據學校特色需求，彈性調整課程單元與授課節數。 四、善用各種實務範例講解，以加強學習效果。					

備註：1.每一欄位均請填寫完整。

2.若同群多科開設同一科目，可共用一表敘寫，並以科為單位排序。

9. 私立復興高級商工職業學校 校訂科目教學綱要(資訊技術實習Ⅲ)

科目名稱	中文名稱	資訊技術實習Ⅲ				
	英文名稱	Information Technology Practice Ⅲ				
科目屬性	必/選修	<input type="checkbox"/> 必修 <input checked="" type="checkbox"/> 選修				
		<input type="checkbox"/> 一般科目 <input type="checkbox"/> 專業科目 <input checked="" type="checkbox"/> 實習、實務、實驗科目				
科目來源	<input type="checkbox"/> 群科中心學校公告—課綱小組發展建議參考科目 <input type="checkbox"/> 臺北市政府教育局建議參考科目 <input checked="" type="checkbox"/> 學校自行規劃科目					
適用科別	資訊科	科	科	科	科	
學分數	2					
開課年級/學期	第二學年 第二學期	○○學年 ○○學期	○○學年 ○○學期	○○學年 ○○學期	○○學年 ○○學期	
教學目標	一、瞭解丙級軟體應用技能檢定職類規範。 二、具備丙級軟體應用檢定學術科能力。 三、參加丙級軟體應用檢定學術科測驗。					
教學內容	一、丙級軟體應用檢定檢定術科題組模式。 二、丙級軟體應用檢定術科題組列印練習。 三、丙級軟體應用檢定術科題組練習。 四、丙級軟體應用檢定術科應用軟體安裝。 五、模擬測驗。					
教材來源	依科教科書審定會選擇 3~4 本，呈學校同意後擇一採用。或科自編教材					
教學注意事項	一、第二學年，下學期 2 學分。 二、本科以在由老師上課教學以示範、觀摩、操作、評量為原則實施。 三、本課程得依據學校特色需求，彈性調整課程單元與授課節數。 四、善用各種實務範例講解，以加強學習效果。					

備註：1.每一欄位均請填寫完整。

2.若同群多科開設同一科目，可共用一表敘寫，並以科為單位排序。

10. 私立復興高級商工職業學校 校訂科目教學綱要(資訊技術實習IV)

科目名稱	中文名稱	資訊技術實習IV				
	英文名稱	Information Technology Practice IV				
科目屬性	必/選修	<input type="checkbox"/> 必修 <input checked="" type="checkbox"/> 選修				
		<input type="checkbox"/> 一般科目 <input type="checkbox"/> 專業科目 <input checked="" type="checkbox"/> 實習、實務、實驗科目				
科目來源	<input type="checkbox"/> 群科中心學校公告--課綱小組發展建議參考科目 <input type="checkbox"/> 臺北市政府教育局建議參考科目 <input checked="" type="checkbox"/> 學校自行規劃科目					
適用科別	資訊科	科	科	科	科	
學分數	3					
開課年級/學期	第三學年 第一學期	○○學年 ○○學期	○○學年 ○○學期	○○學年 ○○學期	○○學年 ○○學期	
教學目標	一、瞭解乙級軟硬體應用技能檢定職類規範。 二、具備乙級電腦修護檢定學術科能力。 三、參加乙級電腦修護檢定學術科測驗。					
教學內容	一、乙級電腦修護檢定檢定術科題組分析。 二、乙級電腦修護檢定術科檢修卡製作練習。 三、乙級電腦修護檢定術科PLD練習。 四、乙級電腦修護檢定術科網路分享安裝設定。 五、模擬測驗。					
教材來源	依科教科書審定會選擇3~4本，呈學校同意後擇一採用。或科自編教材					
教學注意事項	一、第三學年，上學期2學分。 二、本科以在由老師上課教學以示範、觀摩、操作、評量為原則實施。 三、本課程得依據學校特色需求，彈性調整課程單元與授課節數。 四、善用各種實務範例講解，以加強學習效果。					

備註：1.每一欄位均請填寫完整。

2.若同群多科開設同一科目，可共用一表敘寫，並以科為單位排序。

11. 私立復興高級商工職業學校 校訂科目教學綱要(電腦網路實習 I)

科目名稱	中文名稱	電腦網路實習 I			
	英文名稱	Network Practice I			
科目屬性	必/選修	<input type="checkbox"/> 必修 <input checked="" type="checkbox"/> 選修			
		<input type="checkbox"/> 一般科目 <input type="checkbox"/> 專業科目 <input checked="" type="checkbox"/> 實習、實務、實驗科目			
科目來源	<input type="checkbox"/> 群科中心學校公告--課綱小組發展建議參考科目 <input type="checkbox"/> 台北市政府教育局建議參考科目 <input checked="" type="checkbox"/> 學校自行規劃科目				
適用科別	資訊科	科	科	科	科
學分數	3				
開課年級/學期	第三學年 第一學期	○○學年 ○○學期	○○學年 ○○學期	○○學年 ○○學期	○○學年 ○○學期
教學目標	一、認識網路的基本概念。 二、熟悉網路的連結型態。 三、運用已學會網路知識與技能。				
教學內容	一、訊號調變與編碼。 二、數據機。 三、區域網路。 四、網際網路應用。 五、無線網路。 六、混合網路。				
教材來源	依科教科書審定會選擇 3-4 本，呈學校同意後擇一採用。或科自編教材				
教學注意事項	一、第三學年，上學期 3 學分。 二、本科以在由老師上課教學以示範、觀摩、操作、評量為原則實施。 三、本課程得依據學校特色需求，彈性調整課程單元與授課節數。 四、善用各種實務範例講解，以加強學習效果。				

備註：1.每一欄位均請填寫完整。

2.若同群多科開設同一科目，可共用一表敘寫，並以科為單位排序。

12. 私立復興高級商工職業學校 校訂科目教學綱要(電腦網路實習 II)

科目名稱	中文名稱	電腦網路實習 II				
	英文名稱	Network Practice II				
科目屬性	必/選修	<input type="checkbox"/> 必修 <input checked="" type="checkbox"/> 選修				
		<input type="checkbox"/> 一般科目 <input type="checkbox"/> 專業科目 <input checked="" type="checkbox"/> 實習、實務、實驗科目				
科目來源	<input type="checkbox"/> 群科中心學校公告--課綱小組發展建議參考科目 <input type="checkbox"/> 臺北市政府教育局建議參考科目 <input checked="" type="checkbox"/> 學校自行規劃科目					
適用科別	資訊科	科	科	科	科	
學分數	3					
開課年級/學期	第三學年 第二學期	○○學年 ○○學期	○○學年 ○○學期	○○學年 ○○學期	○○學年 ○○學期	
教學目標	一、培養學生網路基本技術及應用能力。 二、具備網站規畫、架設的基本能力。 三、具備網頁設計的基本能力。					
教學內容	一、網路基礎。 二、區域網路。 三、網際網路。 四、無線通訊。 五、網頁設計。					
教材來源	依科教科書審定會選擇 3~4 本，呈學校同意後擇一採用。或科自編教材					
教學注意事項	一、第三學年，下學期 3 學分。 二、本科以在由老師上課教學以示範、觀摩、操作、評量為原則實施。 三、本課程得依據學校特色需求，彈性調整課程單元與授課節數。 四、善用各種實務範例講解，以加強學習效果。					

備註：1.每一欄位均請填寫完整。

2.若同群多科開設同一科目，可共用一表敘寫，並以科為單位排序。

13. 私立復興高級商工職業學校 校訂科目教學綱要(單晶片控制 I)

科目名稱	中文名稱	單晶片控制 I			
	英文名稱	Single Chip Control I			
科目屬性	必/選修	<input type="checkbox"/> 必修 <input checked="" type="checkbox"/> 選修			
		<input type="checkbox"/> 一般科目 <input type="checkbox"/> 專業科目 <input checked="" type="checkbox"/> 實習、實務、實驗科目			
科目來源	<input type="checkbox"/> 群科中心學校公告--課綱小組發展建議參考科目				
	<input type="checkbox"/> 台北市政府教育局建議參考科目 <input checked="" type="checkbox"/> 學校自行規劃科目				
適用科別	資訊科	科	科	科	科
學分數	3				
開課年級/學期	第三學年 第一學期	○○學年 ○○學期	○○學年 ○○學期	○○學年 ○○學期	○○學年 ○○學期
教學目標	一、熟悉單晶片微電腦結構、指令執行及輸入/輸出之基本知識。 二、培養應用單晶片微電腦控制電機、電子設備的基本概念。 三、具備應用單晶片微電腦於日常生活的能力。				
教學內容	一、結構分析。 二、指令說明。 三、基本輸入/輸出(I/O)系統。 四、中斷。 五、計時/計數器。 六、串列埠。 七、七、應用實例介紹。				
教材來源	依科教科書審定會選擇 3~4 本，呈學校同意後擇一採用。或科自編教材				
教學注意事項	一、第三學年，上學期 3 學分。 二、本科以在由老師上課教學以示範、觀摩、操作、評量為原則實施。 三、本課程得依據學校特色需求，彈性調整實習單元與授課節數。 四、善用各種實務範例講解，以加強學習效果。				

備註：1.每一欄位均請填寫完整。

2.若同群多科開設同一科目，可共用一表敘寫，並以科為單位排序。

14. 私立復興高級商工職業學校 校訂科目教學綱要(單晶片控制 II)

科目名稱	中文名稱	單晶片控制 II			
	英文名稱	Single Chip Control II			
科目屬性	必/選修	<input type="checkbox"/> 必修 <input checked="" type="checkbox"/> 選修			
		<input type="checkbox"/> 一般科目 <input type="checkbox"/> 專業科目 <input checked="" type="checkbox"/> 實習、實務、實驗科目			
科目來源	<input type="checkbox"/> 群科中心學校公告--課綱小組發展建議參考科目				
	<input type="checkbox"/> 台北市政府教育局建議參考科目 <input checked="" type="checkbox"/> 學校自行規劃科目				
適用科別	資訊科	科	科	科	科
學分數	3				
開課年級/學期	第三學年 第二學期	○○學年 ○○學期	○○學年 ○○學期	○○學年 ○○學期	○○學年 ○○學期
教學目標	一、熟悉單晶片微電腦結構、指令執行及輸入/輸出之基本知識。 二、培養應用單晶片微電腦控制資訊設備的基本概念。 三、具備應用單晶片微電腦於日常生活的能力。				
教學內容	一、顯示器結構分析。 二、LCD 結構分析。 三、數字顯示系統製作。 四、傳輸電路製作。 五、微電腦晶片分析。 六、單晶片專題製作。 七、單晶片專題製作展示。				
教材來源	依科教科書審定會選擇 3~4 本，呈學校同意後擇一採用。或科自編教材				
教學注意事項	一、第三學年，下學期 3 學分。 二、本科以在由老師上課教學以示範、觀摩、操作、評量為原則實施。 三、本課程得依據學校特色需求，彈性調整實習單元與授課節數。 四、善用各種實務範例講解，以加強學習效果。				

備註：1.每一欄位均請填寫完整。

2.若同群多科開設同一科目，可共用一表敘寫，並以科為單位排序。

15. 私立復興高級商工職業學校 校訂科目教學綱要(電腦軟體應用實習)

科目名稱	中文名稱	電腦軟體應用實習				
	英文名稱	Computer Software Application Practice				
科目屬性	必/選修	<input type="checkbox"/> 必修 <input checked="" type="checkbox"/> 選修				
		<input type="checkbox"/> 一般科目 <input type="checkbox"/> 專業科目 <input checked="" type="checkbox"/> 實習、實務、實驗科目				
科目來源	<input type="checkbox"/> 群科中心學校公告--課綱小組發展建議參考科目 <input type="checkbox"/> 臺北市政府教育局建議參考科目 <input checked="" type="checkbox"/> 學校自行規劃科目					
適用科別	資訊科	科	科	科	科	
學分數	3					
開課年級/學期	第二學年 第一學期	○○學年 ○○學期	○○學年 ○○學期	○○學年 ○○學期	○○學年 ○○學期	
教學目標	一、瞭解丙級軟體應用技能檢定職類規範。 二、具備丙級軟體應用檢定學術科能力。 三、參加丙級軟體應用檢定學術科測驗。					
教學內容	一、丙級軟體應用檢定學科解析(電腦相關知識部份)。 二、丙級軟體應用檢定學科解析(作業系統部份)。 三、丙級軟體應用檢定學科解析(智慧財產權部份)。 四、丙級軟體應用檢定術科題組解析與實作(列印部份)。 五、丙級軟體應用檢定術科題組解析與實作(編排部份)。 六、丙級軟體應用檢定術科題組解析與實作(表格部份)。 七、丙級軟體應用檢定術科模擬測驗。					
教材來源	依科教科書審定會選擇 3~4 本，呈學校同意後擇一採用。					
教學注意事項	一、第二學年，下學期 3 學分。 二、本科以在由老師上課教學以示範、觀摩、操作、評量為原則實施。 三、分別在電腦教室實施教學，採分組授課。 四、本課程得依據學校特色需求，彈性調整實習單元與授課節數。 五、除教科書外，善用各種實務範例講解，以加強學習效果。					

備註：1.每一欄位均請填寫完整。

2.若同群多科開設同一科目，可共用一表敘寫，並以科為單位排序。

16. 私立復興高級商工職業學校 校訂科目教學綱要(微電腦控制實習 I)

科目名稱	中文名稱	微電腦控制實習 I			
	英文名稱	Network Practice I			
科目屬性	必/選修	<input type="checkbox"/> 必修 <input checked="" type="checkbox"/> 選修			
		<input type="checkbox"/> 一般科目 <input type="checkbox"/> 專業科目 <input checked="" type="checkbox"/> 實習、實務、實驗科目			
科目來源	<input type="checkbox"/> 群科中心學校公告--課綱小組發展建議參考科目				
	<input type="checkbox"/> 臺北市政府教育局建議參考科目 <input checked="" type="checkbox"/> 學校自行規劃科目				
適用科別	資訊科	科	科	科	科
學分數	3				
開課年級/學期	第三學年 第一學期	○○學年 ○○學期	○○學年 ○○學期	○○學年 ○○學期	○○學年 ○○學期
教學目標	一、瞭解微電腦系統結構與指令執行的基本原理。 二、認識與瞭解微電腦的資料輸入/輸出方法。 三、熟悉利用軟體程式來控制週邊裝置，培養微電腦應用的基本能力。				
教學內容	一、微電腦控制基礎。 二、微電腦控制的信號測試。 三、位址指令。 四、位址解碼。 五、資料串、並列傳輸。 六、輸入/輸出比較電路。 七、基本控制電路實作。				
教材來源	依科教科書審定會選擇 3~4 本，呈學校同意後擇一採用。或科自編教材				
教學注意事項	一、第三學年，上學期 3 學分。 二、本科以在由老師上課教學以示範、觀摩、操作、評量為原則實施。 三、本課程得依據學校特色需求，彈性調整課程單元與授課節數。 四、善用各種實務範例講解，以加強學習效果。				

備註：1.每一欄位均請填寫完整。

2.若同群多科開設同一科目，可共用一表敘寫，並以科為單位排序。

17. 私立復興高級商工職業學校 校訂科目教學綱要(微電腦控制實習 II)

科目名稱	中文名稱	微電腦控制實習 II			
	英文名稱	Network Practice II			
科目屬性	必/選修	<input type="checkbox"/> 必修 <input checked="" type="checkbox"/> 選修			
		<input type="checkbox"/> 一般科目 <input type="checkbox"/> 專業科目 <input checked="" type="checkbox"/> 實習、實務、實驗科目			
科目來源	<input type="checkbox"/> 群科中心學校公告--課綱小組發展建議參考科目 <input type="checkbox"/> 臺北市政府教育局建議參考科目 <input checked="" type="checkbox"/> 學校自行規劃科目				
適用科別	資訊科	科	科	科	科
學分數	3				
開課年級/學期	第三學年 第二學期	○○學年 ○○學期	○○學年 ○○學期	○○學年 ○○學期	○○學年 ○○學期
教學目標	一、瞭解微電腦系統結構與指令執行的基本原理。 二、認識與瞭解微電腦的資料輸入/輸出方法。 三、熟悉利用軟體程式來控制週邊裝置，培養微電腦應用的基本能力。				
教學內容	一、程式編輯、連結與組譯。 二、程式偵錯測試。 三、MICE 使用。 四、模擬程式軟體應用。 五、燒錄程式軟體應用。 六、控制電路應用。 七、七、實例運用。				
教材來源	依科教科書審定會選擇 3~4 本，呈學校同意後擇一採用。或科自編教材				
教學注意事項	一、第三學年，下學期 3 學分。 二、本科以在由老師上課教學以示範、觀摩、操作、評量為原則實施。 三、本課程得依據學校特色需求，彈性調整課程單元與授課節數。 四、善用各種實務範例講解，以加強學習效果。				

備註：1.每一欄位均請填寫完整。

2.若同群多科開設同一科目，可共用一表敘寫，並以科為單位排序。

18. 私立復興高級商工職業學校 校訂科目教學綱要(電子商務 I)

科目名稱	中文名稱	電子商務 I			
	英文名稱	Electronic Commerec I			
科目屬性	必/選修	<input type="checkbox"/> 必修 <input checked="" type="checkbox"/> 選修			
		<input type="checkbox"/> 一般科目 <input type="checkbox"/> 專業科目 <input checked="" type="checkbox"/> 實習、實務、實驗科目			
科目來源	<input type="checkbox"/> 群科中心學校公告--課綱小組發展建議參考科目 <input type="checkbox"/> 臺北市政府教育局建議參考科目 <input checked="" type="checkbox"/> 學校自行規劃科目				
適用科別	資訊科	科	科	科	科
學分數	3				
開課年級/學期	第三學年 第一學期	○○學年 ○○學期	○○學年 ○○學期	○○學年 ○○學期	○○學年 ○○學期
教學目標	一、認識電子商務。 二、瞭解電子商務發展趨勢。 三、實際建置一電子商務。				
教學內容	一、電子商務簡介。 二、網際網路行銷。 三、網際網路廣告。 四、網際網路客戶服務。 五、數位神經系統。 六、企業網路。 七、七、應用實例介紹。				
教材來源	依科教科書審定會選擇 3~4 本，呈學校同意後擇一採用。或科自編教材				
教學注意事項	一、第三學年，上學期 3 學分。 二、本科以在由老師上課教學以示範、觀摩、操作、評量為原則實施。 三、本課程得依據學校特色需求，彈性調整課程單元與授課節數。 四、善用各種實務範例講解，以加強學習效果。				

備註：1.每一欄位均請填寫完整。

2.若同群多科開設同一科目，可共用一表敘寫，並以科為單位排序。

19. 私立復興高級商工職業學校 校訂科目教學綱要(電子商務 II)

科目名稱	中文名稱	電子商務 II			
	英文名稱	Electronic Commerec II			
科目屬性	必/選修	<input type="checkbox"/> 必修 <input checked="" type="checkbox"/> 選修			
		<input type="checkbox"/> 一般科目 <input type="checkbox"/> 專業科目 <input checked="" type="checkbox"/> 實習、實務、實驗科目			
科目來源	<input type="checkbox"/> 群科中心學校公告--課綱小組發展建議參考科目 <input type="checkbox"/> 臺北市政府教育局建議參考科目 <input checked="" type="checkbox"/> 學校自行規劃科目				
適用科別	資訊科	科	科	科	科
學分數	3				
開課年級/學期	第三學年 第二學期	○○學年 ○○學期	○○學年 ○○學期	○○學年 ○○學期	○○學年 ○○學期
教學目標	一、認識電子商務。 二、瞭解電子商務發展趨勢。 三、實際建置一電子商務。				
教學內容	一、電子商務簡介。 二、網際網路行銷。 三、網際網路廣告。 四、網際網路客戶服務。 五、數位神經系統。 六、企業網路。 七、七、應用實例介紹。				
教材來源	依科教科書審定會選擇 3~4 本，呈學校同意後擇一採用。或科自編教材				
教學注意事項	一、第三學年，下學期 3 學分。 二、本科以在由老師上課教學以示範、觀摩、操作、評量為原則實施。 三、本課程得依據學校特色需求，彈性調整課程單元與授課節數。 四、善用各種實務範例講解，以加強學習效果。				

備註：1.每一欄位均請填寫完整。

2.若同群多科開設同一科目，可共用一表敘寫，並以科為單位排序。

20. 私立復興高級商工職業學校 校訂科目教學綱要(資料庫 I)

科目名稱	中文名稱	資料庫 I			
	英文名稱	Database I			
科目屬性	必/選修	<input type="checkbox"/> 必修 <input checked="" type="checkbox"/> 選修			
		<input type="checkbox"/> 一般科目 <input type="checkbox"/> 專業科目 <input checked="" type="checkbox"/> 實習、實務、實驗科目			
科目來源	<input type="checkbox"/> 群科中心學校公告--課綱小組發展建議參考科目 <input type="checkbox"/> 台北市政府教育局建議參考科目 <input checked="" type="checkbox"/> 學校自行規劃科目				
適用科別	資訊科	科	科	科	科
學分數	3				
開課年級/學期	第三學年 第一學期	○○學年 ○○學期	○○學年 ○○學期	○○學年 ○○學期	○○學年 ○○學期
教學目標	一、瞭解資料庫的意義與用途。 二、瞭解資料庫的分析與設計。 三、實際建置一套小型資料庫。				
教學內容	一、資料模型與綱要。 二、資料庫管理者與使用者。 三、資料庫系統結構。 四、關聯式資料模式。 五、SQL 的認識。 六、SQL 的操作。 七、七、應用實例介紹。				
教材來源	依科教科書審定會選擇 3~4 本，呈學校同意後擇一採用。或科自編教材				
教學注意事項	一、第三學年，上學期 2 學分。 二、本科以在由老師上課教學以示範、觀摩、操作、評量為原則實施。 三、本課程得依據學校特色需求，彈性調整課程單元與授課節數。 四、善用各種實務範例講解，以加強學習效果。				

備註：1.每一欄位均請填寫完整。

2.若同群多科開設同一科目，可共用一表敘寫，並以科為單位排序。

21. 私立復興高級商工職業學校 校訂科目教學綱要(資料庫Ⅱ)

科目名稱	中文名稱	資料庫Ⅱ			
	英文名稱	Database Ⅱ			
科目屬性	必/選修	<input type="checkbox"/> 必修 <input checked="" type="checkbox"/> 選修			
		<input type="checkbox"/> 一般科目 <input type="checkbox"/> 專業科目 <input checked="" type="checkbox"/> 實習、實務、實驗科目			
科目來源	<input type="checkbox"/> 群科中心學校公告--課綱小組發展建議參考科目 <input type="checkbox"/> 台北市政府教育局建議參考科目 <input checked="" type="checkbox"/> 學校自行規劃科目				
適用科別	資訊科	科	科	科	科
學分數	3				
開課年級/學期	第三學年 第二學期	○○學年 ○○學期	○○學年 ○○學期	○○學年 ○○學期	○○學年 ○○學期
教學目標	一、瞭解資料庫的意義與用途。 二、瞭解資料庫的分析與設計。 三、實際建置一套小型資料庫。				
教學內容	一、建立資料庫與表單。 二、資料庫設計理論。 三、資料庫細目設計原則。 四、索引檔及查詢資料處理。 五、查詢資料執行策略。 六、資料庫並行控制。 七、七、應用實例介紹。				
教材來源	依科教科書審定會選擇 3~4 本，呈學校同意後擇一採用。或科自編教材				
教學注意事項	一、第三學年，下學期 2 學分。 二、本科以在由老師上課教學以示範、觀摩、操作、評量為原則實施。 三、本課程得依據學校特色需求，彈性調整課程單元與授課節數。 四、善用各種實務範例講解，以加強學習效果。				

備註：1.每一欄位均請填寫完整。

2.若同群多科開設同一科目，可共用一表敘寫，並以科為單位排序。

22. 私立復興高級商工職業學校 校訂科目教學綱要(專業實習 I)

科目名稱	中文名稱	專業實習 I			
	英文名稱	Specialty Practice I			
科目屬性	必/選修	<input type="checkbox"/> 必修 <input checked="" type="checkbox"/> 選修			
		<input type="checkbox"/> 一般科目 <input type="checkbox"/> 專業科目 <input checked="" type="checkbox"/> 實習、實務、實驗科目			
科目來源	<input type="checkbox"/> 群科中心學校公告--課綱小組發展建議參考科目 <input type="checkbox"/> 臺北市政府教育局建議參考科目 <input checked="" type="checkbox"/> 學校自行規劃科目				
適用科別	資訊科	科	科	科	科
學分數	2				
開課年級/學期	第三學年 第一學期	○○學年 ○○學期	○○學年 ○○學期	○○學年 ○○學期	○○學年 ○○學期
教學目標	三、認識微電腦系統及瞭解中央處理器(CPU)的各種指令。 四、瞭解組合語言的結構及程式編寫方法。 五、經由組合語言程式之配合，認識微電腦的實際應用。				
教學內容	三、微電腦系統介紹。 四、中央處理器(CPU)內部硬體架構介紹。 五、組合語言程式之開發。 六、組合語言程式結構。 七、虛擬運算指令與資料轉移傳送指令。				
教材來源	依科教科書審定會選擇 3~4 本，呈學校同意後擇一採用。或科自編教材				
教學注意事項	一、第三學年，上學期 2 學分。 二、本科以在由老師上課教學以示範、觀摩、操作、評量為原則實施。 三、本課程得依據學校特色需求，彈性調整課程單元與授課節數。 四、善用各種實務範例講解，以加強學習效果。				

備註：1.每一欄位均請填寫完整。

2.若同群多科開設同一科目，可共用一表敘寫，並以科為單位排序。

23. 私立復興高級商工職業學校 校訂科目教學綱要(專業實習 II)

科目名稱	中文名稱	專業實習 II			
	英文名稱	Specialty Practice II			
科目屬性	必/選修	<input type="checkbox"/> 必修 <input checked="" type="checkbox"/> 選修			
		<input type="checkbox"/> 一般科目 <input type="checkbox"/> 專業科目 <input checked="" type="checkbox"/> 實習、實務、實驗科目			
科目來源	<input type="checkbox"/> 群科中心學校公告--課綱小組發展建議參考科目 <input type="checkbox"/> 臺北市政府教育局建議參考科目 <input checked="" type="checkbox"/> 學校自行規劃科目				
適用科別	資訊科	科	科	科	科
學分數	2				
開課年級/學期	第三學年 第二學期	○○學年 ○○學期	○○學年 ○○學期	○○學年 ○○學期	○○學年 ○○學期
教學目標	一、認識微電腦系統及瞭解中央處理器(CPU)的各種指令。 二、瞭解組合語言的結構及程式編寫方法。 三、經由組合語言程式之配合，認識微電腦的實際應用。				
教學內容	一、算術及邏輯運算指令。 二、程式流程控制。 三、巨集組譯。 四、基本資料運算處理與應用。 五、五、基本週邊設備輸入/輸出(I/O)控制。				
教材來源	依科教科書審定會選擇 3~4 本，呈學校同意後擇一採用。或科自編教材				
教學注意事項	一、第三學年，下學期 2 學分。 二、本科以在由老師上課教學以示範、觀摩、操作、評量為原則實施。 三、本課程得依據學校特色需求，彈性調整課程單元與授課節數。 四、善用各種實務範例講解，以加強學習效果。				

備註：1.每一欄位均請填寫完整。

2.若同群多科開設同一科目，可共用一表敘寫，並以科為單位排序。

24. 私立復興高級商工職業學校 校訂科目教學綱要(專題製作 I)

科目名稱	中文名稱	專題製作 I				
	英文名稱	Project Practice I				
科目屬性	必/選修	<input checked="" type="checkbox"/> 必修 <input type="checkbox"/> 選修				
		<input type="checkbox"/> 一般科目 <input type="checkbox"/> 專業科目 <input checked="" type="checkbox"/> 實習、實務、實驗科目				
科目來源	<input type="checkbox"/> 群科中心學校公告--課綱小組發展建議參考科目 <input type="checkbox"/> 臺北市政府教育局建議參考科目 <input checked="" type="checkbox"/> 學校自行規劃科目					
適用科別	美工科	科	科	科	科	
學分數	4					
開課年級/學期	二年級 第一學期	○○學年 ○○學期	○○學年 ○○學期	○○學年 ○○學期	○○學年 ○○學期	
教學目標	一、培養學生實習過程了解各種加工法及熟悉各種材料之性質。 二、由實習過程培養學生正確的學習態度，養成安全衛生之工作態度。 三、學生經由操作，瞭解機具之正確及安全使用方法等能力。					
教學內容	一、講解設計專題、介紹製作概說： (分組→討論主題→各自構圖→討論、決定構圖、表現方式、技法示範、工具、材料、預算、進度及個人作品負責之工作項目.....。) 二、設計圖臨摹。 生產與製造、材料介紹、基礎技法、注意事項、安全教育。 三、由分組學生自訂主題： 由學生(分組)收集展示設計作品→撰寫報告→上台講評(同時訓練學生表達能力)。					
教材來源						
教學注意事項	一、教學過程依步驟循序漸進：準備→講解→規劃→製作→修正→評量。 二、多利用教學媒體，並多做示範。 三、重視同學的製作過程，評量應以現場實作能力為主。					

備註：1.每一欄位均請填寫完整。

2.若同群多科開設同一科目，可共用一表敘寫，並以科為單位排序。

25. 私立復興高級商工職業學校 校訂科目教學綱要(專題製作 II)

科目名稱	中文名稱	專題製作 II				
	英文名稱	Project Practice II				
科目屬性	必/選修	<input checked="" type="checkbox"/> 必修 <input type="checkbox"/> 選修				
		<input type="checkbox"/> 一般科目 <input type="checkbox"/> 專業科目 <input checked="" type="checkbox"/> 實習、實務、實驗科目				
科目來源	<input type="checkbox"/> 群科中心學校公告--課綱小組發展建議參考科目 <input type="checkbox"/> 臺北市政府教育局建議參考科目 <input checked="" type="checkbox"/> 學校自行規劃科目					
適用科別	美工科	科	科	科	科	
學分數	4					
開課年級/學期	二年級 第二學期	○○學年 ○○學期	○○學年 ○○學期	○○學年 ○○學期	○○學年 ○○學期	
教學目標	培養學生從「整體設計」的理想與現實條件中，熟悉其修習學門的「設計對象、生產分工和知識體系」等三方觀念為主要的能力指標。學習過程了解各種加工法及熟悉各種材料之性質。					
教學內容	設計專題製作： 一、分組： 二、討論： 三、決定設計與環境構圖、表現設計的相關技術方式、設計的職場行業技、設計的知識體系工具、材料、預算、進度及個人作品負責之工作項目.....。(玻璃素材噴砂製作玻璃素材噴砂介紹、認識噴砂機及操作方式、認識金剛砂的種類及趣味性、運用噴砂的特殊效果，設計兼具實用與欣賞的工藝品。)					
教材來源						
教學注意事項	一、教學過程依步驟循序漸進：準備→講解→規劃→製作→修正→評量。 二、多利用教學媒體，並多做示範。 三、重視同學的製作過程，評量應以現場實作能力為主。					

備註：1.每一欄位均請填寫完整。

2.若同群多科開設同一科目，可共用一表敘寫，並以科為單位排序。

26. 私立復興高級商工職業學校 校訂科目教學綱要(專題製作Ⅲ)

科目名稱	中文名稱	專題製作 Ⅲ				
	英文名稱	Project Practice Ⅲ				
科目屬性	必/選修	■必修 □選修				
		□一般科目 □專業科目 ■實習、實務、實驗科目				
科目來源	<input type="checkbox"/> 群科中心學校公告--課綱小組發展建議參考科目 <input type="checkbox"/> 臺北市政府教育局建議參考科目 <input checked="" type="checkbox"/> 學校自行規劃科目					
適用科別	美工科	科	科	科	科	
學分數	4					
開課年級/學期	三年級 第一學期	○○學年 ○○學期	○○學年 ○○學期	○○學年 ○○學期	○○學年 ○○學期	
教學目標	一、培養學生能了解專題設計計畫目標，並具備執行、創造、設計能力。 二、能了解展出規劃及設計施工相關事宜，並具備執行能力。 三、養成團體合作之精神，具備分工合作之能力，及了解合群守分之準則。					
教學內容	一、設計專題製作、目標確立組成內容研究： <ol style="list-style-type: none"> 1.暑期輔導作業檢查。 2.專題研究，資料收集與分析。 3.確立專題目標，執行方向。 4.構成「組」的共同主題與內容。 二、討論專題策略研究執行： <ol style="list-style-type: none"> 1.確立組的製作方向、成員等各項重點。 2.媒體執行草案之研定。 3.確立各項基本系統執行完成，圖形及內容目標落實。 4.加強媒體執行技能的研討及製作 三、決定發展專題內容，結合展示規劃：(專題執行與展示) <ol style="list-style-type: none"> 1.展示規劃，設計執行 2.媒體表現細部加強 3.細節強化 4.元旦展執行 					
教材來源						
教學注意事項	一、教學過程結合理論與實務，強化學生學習之內容，並確實要求執行之完整性。 二、結合課程內容進度，強化實作技巧。 三、落實展出執行結果，注重分工合作精神之培養。 四、配合年鑑進度要求，掌握作品之水準。					

備註：1.每一欄位均請填寫完整。

2.若同群多科開設同一科目，可共用一表敘寫，並以科為單位排序。

27. 私立復興高級商工職業學校 校訂科目教學綱要(專題製作IV)

科目名稱	中文名稱	專題製作 IV				
	英文名稱	Project Practice IV				
科目屬性	必/選修	<input checked="" type="checkbox"/> 必修 <input type="checkbox"/> 選修				
		<input type="checkbox"/> 一般科目 <input type="checkbox"/> 專業科目 <input checked="" type="checkbox"/> 實習、實務、實驗科目				
科目來源	<input type="checkbox"/> 群科中心學校公告--課綱小組發展建議參考科目 <input type="checkbox"/> 臺北市政府教育局建議參考科目 <input checked="" type="checkbox"/> 學校自行規劃科目					
適用科別	美工科	科	科	科	科	
學分數	4					
開課年級/學期	三年級 第二學期	○○學年 ○○學期	○○學年 ○○學期	○○學年 ○○學期	○○學年 ○○學期	
教學目標	一、培養學生能延續上學期高三專題製作課程，進一步加強學生製作之表現能力。 二、能進階加強年鑑專題內容的品質，並要求畢業展出的與方式認識等。 三、本學期應安排進度檢查以增進學生製作時間掌握之基本素養。					
教學內容	一、開學進度說明： 1.配合寒假輔導課程作業進度檢查 2.講解本學期之教學進度。 二、討論專題檔案截稿： 年鑑攝影底片截稿，審稿修正、年鑑編輯中心編輯小組作業 美工科 安排進度檢查。 三、新一代作品遴選：(年鑑送印刷廠專題執行與展示) 1. 展示規劃，設計執行。 2. 媒體表現細部加強。 3. 細節強化。 4. 元旦展執行畢業展出計畫年鑑印刷完成、年鑑發放新一代設計展覽場地說明會議。					
教材來源						
教學注意事項	一、教學過程結合理論與實務，強化學生學習之內容，並確實要求執行之完整性。 二、結合課程內容進度，強化實作技巧。 三、落實展出執行結果，注重分工合作精神之培養。 四、配合年鑑進度要求，掌握作品之水準。					

備註：1.每一欄位均請填寫完整。

2.若同群多科開設同一科目，可共用一表敘寫，並以科為單位排序。

28. 私立復興高級商工職業學校 校訂科目教學綱要(造形與速寫 I~II)

科目名稱	中文名稱	造形與速寫 I~II			
	英文名稱	Modeling and Sketch I~II			
科目屬性	必/選修	■必修 □選修			
		□一般科目 □專業科目 ■實習、實務、實驗科目			
科目來源	<input type="checkbox"/> 群科中心學校公告--課綱小組發展建議參考科目 <input type="checkbox"/> 臺北市政府教育局建議參考科目 <input checked="" type="checkbox"/> 學校自行規劃科目				
適用科別	美工科	美工科	科	科	科
學分數	1	1			
開課 年級/學期	二年級 第一學期	二年級 第二學期	○○學年 ○○學期	○○學年 ○○學期	○○學年 ○○學期
教學目標	一、了解速寫的材料 二、了解速寫繪製的重點與重點的掌握 三、能運用多元的素材，迅速掌握人物特色與特徵				
教學內容	一、速寫之基本法則。 二、速寫之基本概念。 三、速寫的程序。 四、速寫的構圖。 五、五官的表現 六、人體的比例 七、人體動態的掌握與表現法 八、線條的風格與表現				
教材來源					
教學注意事項	一、本科目宜依學生之興趣和能力，進行個別指導。 二、應特別著重學生創造力之啟發。 三、宜特別注重速寫過程之輔導，以養成正確的速寫觀念。				

備註：1.每一欄位均請填寫完整。

2.若同群多科開設同一科目，可共用一表敘寫，並以科為單位排序。

29. 私立復興高級商工職業學校 校訂科目教學綱要(色彩應用)

科目名稱	中文名稱	色彩應用		
	英文名稱	Color Recognition & Application		
科目屬性	必/選修	<input type="checkbox"/> 必修 <input checked="" type="checkbox"/> 選修		
		<input type="checkbox"/> 一般科目 <input checked="" type="checkbox"/> 專業科目 <input type="checkbox"/> 實習、實務、實驗科目		
科目來源		<input type="checkbox"/> 群科中心學校公告--課綱小組發展建議參考科目		
		<input type="checkbox"/> 臺北市政府教育局建議參考科目 <input checked="" type="checkbox"/> 學校自行規劃科目		
適用科別	美工科	科	科	科
學分數	2			
開課年級/學期	第一學年 第二學期	○○學年 ○○學期	○○學年 ○○學期	○○學年 ○○學期
教學目標	<p>一、本科目教學理論應用與實習訓練並重，學生應多習作。</p> <p>二、本課程為實習課程，操作宜採示範教學，配合個別製作能力。</p> <p>三、強調實作應用能力。</p>			
教學內容	<p>一、色彩感覺</p> <p>二、色彩之心理感覺與運用：(藏書票製作) 膠刻版製版與印刷、色彩的明視度與注目性、色彩的嗜好與色彩的聯想、色彩的共感覺、色彩的感效果與色彩意象、藏書票印製材料介紹與製作練習。</p> <p>三、配色與調和：(T恤圖案印製) 網版製版及印刷配色和調和的原理、配色的基本類型、配色的原則、絹印製版法介紹與製作練習要領。</p> <p>四、色彩的應用：(手染布製作) 手染布染色成形法色彩應用的範疇、設計的色彩計劃、色彩計劃應用、絞染、夾染、縫染介紹、染色技法練習。</p>			
教材來源				
教學注意事項	<p>一、課程進行，請教師多舉實例，以引發學生思考動機。</p> <p>二、重視設計與創意的重要性，鼓勵學生多蒐集資料。</p> <p>三、教學時宜留意相關的藝術活動及美術展覽，適時鼓勵學生前往參觀、學習，以提升學生的鑑賞力及資訊「知」的領域。</p>			

備註：1.每一欄位均請填寫完整。

2.若同群多科開設同一科目，可共用一表敘寫，並以科為單位排序。

30. 私立復興高級商工職業學校 校訂科目教學綱要(數位設計概論)

科目名稱	中文名稱	數位設計概論		
	英文名稱	Digital Design Introduction		
科目屬性	必/選修	<input checked="" type="checkbox"/> 必修 <input type="checkbox"/> 選修		
		<input type="checkbox"/> 一般科目 <input type="checkbox"/> 專業科目 <input checked="" type="checkbox"/> 實習、實務、實驗科目		
科目來源	<input type="checkbox"/> 群科中心學校公告--課綱小組發展建議參考科目 <input type="checkbox"/> 臺北市政府教育局建議參考科目 <input type="checkbox"/> 學校自行規劃科目			
適用科別	美工科	科	科	科
學分數	2			
開課年級/學期	第二學年 第二學期	○○學年 ○○學期	○○學年 ○○學期	○○學年 ○○學期
教學目標	一、使學生能熟悉 Photoshop 軟體的操作。 二、使學生能熟悉 Illustrator 軟體與 Photoshop 軟體的組合運用。 三、使學生能熟悉運用繪圖軟體完成設計稿面製作應用能力。			
教學內容	一、檔案列印與輸出：Photoshop 去被與合成基本技巧 1. 文字工具與文字控制面板介紹 2. 版面構成與檔案置入 3. 檔案輸出與列印 4. Photoshop 影像檔點陣圖形介紹 二、色板技巧運用：圖層運用 1. 圖層觀念的建立 2. 運用圖層技巧 3. 色版基本觀念建立 4. 圖層與色版之綜合運用 三、綜合技法運用色彩修正與曲線調整技巧： 1. 向量圖形與點陣圖形之組合運用技巧。 2. 商業設計食物之綜合運用技巧練習。			
教材來源				
教學注意事項	一、課程進行，請教師多舉實例，以引發學生思考動機。 二、重視設計與創意的重要性，鼓勵學生多蒐集資料。操作課程，宜採示範教學，強調個別製作能力。 三、注意電腦教室上課情境之掌握，並提醒學生愛護設備的重要與觀念的建立。於上下課時，應提醒同學將教室復原並針對設備檢查以建立正確使用觀念。			

備註：1.每一欄位均請填寫完整。

2.若同群多科開設同一科目，可共用一表敘寫，並以科為單位排序。

31. 私立復興高級商工職業學校 校訂科目教學綱要(造形設計)

科目名稱	中文名稱	造形設計		
	英文名稱	Style Design		
科目屬性	必/選修	<input checked="" type="checkbox"/> 必修 <input type="checkbox"/> 選修		
		<input type="checkbox"/> 一般科目 <input checked="" type="checkbox"/> 專業科目 <input type="checkbox"/> 實習、實務、實驗科目		
科目來源	<input type="checkbox"/> 群科中心學校公告--課綱小組發展建議參考科目 <input type="checkbox"/> 臺北市政府教育局建議參考科目 <input checked="" type="checkbox"/> 學校自行規劃科目			
適用科別	美工科	科	科	科
學分數	2			
開課年級/學期	第二學年 第二學期	○○學年 ○○學期	○○學年 ○○學期	○○學年 ○○學期
教學目標	一、培養由二度空間轉換至三度空間的立體造型能力。 二、培養學生其造形、寫實、組合、雕磨等能力。 三、藉由不斷的練習、實習，能正確了解及操作泥、FRP 塑材的運用。 四、能熟悉運用繪圖軟體完成設計稿面製作應用能力。 五、隨時介紹社會上的相關創作及工藝品，便能提高學習動機。 六、能了解麥克筆及其他繪圖材料之正確使用方法。 七、能配合製圖表現產品表現圖的整體效果。 八、能確實應用麥克筆及其他素材特性及表現。			
教學內容	一、頭像、手部、腳部作品翻模材料介紹： 翻模技法講解示範、上色處理。 二、產品設計概說： 景泰蘭飾品製作關於產品設計、產品的生產與製造、景泰藍材料介紹、基礎技法、窯燒注意事項、工場安全教育之綜合運用。 三、綜合技法運用與工業泡棉材料運用： 電腦滑鼠設計製作、滑鼠三視圖滑鼠三視圖繪製、硬質 PU 發泡成型(原寸電腦滑鼠)、模型表面修飾(汽車補土)、噴漆處理、向量圖形之組合。 四、仿琉璃製作產品設計圖繪製：文鎮、獎座、飾品…。 五、仿琉璃製作： 模型與翻模、土模型製作(油土或木節土)、外模製作(矽膠、石膏模)、保麗膠調色應用、表面修飾拋光處理。			
教材來源				
教學注意事項	一、教學過程依步驟循序漸進：準備→講解→規劃→製作→修正→評量。 二、多利用教學媒體，並多做示範。 三、重視同學的製作過程，評量應以現場實作能力為主。			

備註：1.每一欄位均請填寫完整。

2.若同群多科開設同一科目，可共用一表敘寫，並以科為單位排序。

32. 私立復興高級商工職業學校 校訂科目教學綱要(設計與製圖實作 I~II)

科目名稱	中文名稱	設計與製圖實作 I~II			
	英文名稱	Practical of Desining and Drafting I~II			
科目屬性	必/選修	<input type="checkbox"/> 必修 <input checked="" type="checkbox"/> 選修			
		<input type="checkbox"/> 一般科目 <input type="checkbox"/> 專業科目 <input checked="" type="checkbox"/> 實習、實務、實驗科目			
科目來源	<input type="checkbox"/> 群科中心學校公告--課綱小組發展建議參考科目 <input type="checkbox"/> 臺北市政府教育局建議參考科目 <input type="checkbox"/> 學校自行規劃科目				
適用科別	美工科	美工科	科	科	科
學分數	3	3			
開課年級/學期	三年級 第一學期	三年級 第二學期	○○學年 ○○學期	○○學年 ○○學期	○○學年 ○○學期
教學目標	一、能了解進階製圖的內容與作圖法 二、能正確使用製圖儀器並繪製圖形 三、能了解設計與圖法之間的關係				
教學內容	一、幾何圖法進階 二、正投影三視圖 三、尺度標註 四、透視圖法 五、展開圖法 六、輔助視圖 七、四技二專升學考試內容及方向				
教材來源					
教學注意事項	一、以實際範例、簡報軟體或單槍投影，豐富課程內容，提高學生之學習興趣。 二、訓練學生熟悉常用之基本圖法及設計程序，奠定設計之基礎能力。 三、理論與實習並重，以個別指導使學生充份瞭解各種不同題型之變化。				

備註：1.每一欄位均請填寫完整。

2.若同群多科開設同一科目，可共用一表敘寫，並以科為單位排序。

34. 私立復興高級商工職業學校 校訂科目教學綱要(水彩 I~IV)

科目名稱	中文名稱	水彩 I~IV			
	英文名稱	Watercoloring I~IV			
科目屬性	必/選修	<input type="checkbox"/> 必修 <input checked="" type="checkbox"/> 選修			
		<input type="checkbox"/> 一般科目 <input type="checkbox"/> 專業科目 <input checked="" type="checkbox"/> 實習、實務、實驗科目			
科目來源	<input checked="" type="checkbox"/> 群科中心學校公告--課綱小組發展建議參考科目 <input checked="" type="checkbox"/> 臺北市政府教育局建議參考科目 <input type="checkbox"/> 學校自行規劃科目				
適用科別	美工科	美工科	美工科	美工科	科
學分數	3	3	2	2	
開課年級/學期	第一學年 第一學期	第一學年 第二學期	第二學年 第一學期	第二學年 第二學期	○○學年 ○○學期
教學目標	一、訓練觀察及準確的描繪能力。 二、了解水彩顏料調色的方法。 三、能使用不同的水彩畫媒材與技法。 四、增進繪畫美感與創作基礎表現知能。 五、提高審美判斷能力。				
教學內容	一、水彩畫的認識。 二、水彩畫材料的特性及使用工具的認識。 三、基本技術與表現方法的示範 四、水彩畫基礎技法與步驟的學習。 (靜物、風景寫生、人物寫生...等技法練習) 五、水彩畫面構圖方的法運用與表現。 六、水彩畫風格的介紹、鑑賞及練習。 七、創作表現。				
教材來源					
教學注意事項	一、教學兼顧紮實的基礎繪畫能力與活潑的創意發想能力 二、本科目除可運用繪畫專用教室進行教學亦可按圖寫生。 三、以優秀作品觀摩，提高學生學習興趣。				

備註：1.每一欄位均請填寫完整。

2.若同群多科開設同一科目，可共用一表敘寫，並以科為單位排序。

35. 私立復興高級商工職業學校 校訂科目教學綱要(繪畫基礎Ⅲ)

科目名稱	中文名稱	繪畫基礎Ⅲ			
	英文名稱	Basic Painting Ⅲ			
科目屬性	必／選修	<input type="checkbox"/> 必修 <input checked="" type="checkbox"/> 選修			
		<input type="checkbox"/> 一般科目 <input type="checkbox"/> 專業科目 <input checked="" type="checkbox"/> 實習、實務、實驗科目			
科目來源	<input type="checkbox"/> 群科中心學校公告--課綱小組發展建議參考科目 <input type="checkbox"/> 臺北市政府教育局建議參考科目 <input checked="" type="checkbox"/> 學校自行規劃科目				
適用科別	美工科	科	科	科	科
學分數	3				
開課 年級/學期	第二學年 第一學期	○○學年 ○○學期	○○學年 ○○學期	○○學年 ○○學期	○○學年 ○○學期
教學目標	一、能表現結構、形體、動態、調子、量感、及空間感之表現。 二、能具人物速寫之描繪能力。 三、能掌握整組靜物的構圖安排及整體感。				

教學內容	一、人物速寫	<ol style="list-style-type: none"> 1. 講解本學期教學內容與進度。 2. 檢查暑假作業，並訂定家庭作業。 3. 引導學生對人物的形態、比例、神情...等觀察，並在短時間掌握特徵，觀照整體的“記憶”能力。 4. 利用各的筆，如蠟筆、粉彩、鉛筆、鋼筆、原子筆、毛筆...等工具進行描寫，了解線條的可能性。 5. 人物速寫八開五張運用不同技法表現。
	二、炭筆素描(4K)	<ol style="list-style-type: none"> 1. 講解並示範石膏像素描的要領。 2. 介紹石膏像的時代背景及相關故事。
	三、炭筆素描&石膏胸像	<ol style="list-style-type: none"> 1. 加深印象並提醒學生充分觀察，繪出更有感受的作品。 2. 要求正確畫法，對量感、空間感或質感的表現深入探討，以期達到作品完整性。
	四、靜物組合(4K)	<ol style="list-style-type: none"> 1. 引導學生在靜物組合炭筆練習當中，觀察多種靜物之相互關係及調子變化、並做出整體感。 2. 對於畫面安排能有主題、有構思、有氣氛，並特別加強要求構圖能力之提昇。
	五、綜合媒材	具像或抽象
	六、對開創作練習	<ol style="list-style-type: none"> 1. 引導學生對畫面結構問題能有「分析」與「組織」之能力。 2. 加強學生對畫面整性及物體間之關係性的掌握能力，使學生學習創作的經驗，鼓勵學生參與校慶美展創作。
教材來源		
教學注意事項	<p>一、本單元設計安排時間共計 48 小時，其餘時間教師自行運用，可配合號幻燈教學。</p> <p>二、每單元請任課老師規定課後作業。並配合教務處排定月考、以考核學習成。</p> <p>三、單元教學中請任課老師多示範，並鼓勵學生互相討論。</p> <p>四、要求學生在課堂上完成進度，避免回家修改，按課程需要，另定家庭作業。</p>	

備註：1.每一欄位均請填寫完整。

2.若同群多科開設同一科目，可共用一表敘寫，並以科為單位排序。

36. 私立復興高級商工職業學校 校訂科目教學綱要(繪畫基礎 IV)

科目名稱	中文名稱	繪畫基礎IV			
	英文名稱	Basic Painting IV			
科目屬性	必／選修	<input type="checkbox"/> 必修 <input checked="" type="checkbox"/> 選修			
		<input type="checkbox"/> 一般科目 <input type="checkbox"/> 專業科目 <input checked="" type="checkbox"/> 實習、實務、實驗科目			
科目來源	<input type="checkbox"/> 群科中心學校公告--課綱小組發展建議參考科目 <input type="checkbox"/> 臺北市政府教育局建議參考科目 <input checked="" type="checkbox"/> 學校自行規劃科目				
適用科別	美工科	科	科	科	科
學分數	3				
開課年級/學期	第二學年 第二學期	○○學年 ○○學期	○○學年 ○○學期	○○學年 ○○學期	○○學年 ○○學期
教學目標	一、能了解素描的材料屬性及繪畫要領。 二、能表現繪畫之結構、形體、色調、量感及空間感之表現。 三、能具被速寫與捕捉對象特色之觀察和描繪能。				
教學內容	一、師生美展作品檢查	1. 檢查師生美展作品。 2. 強調術科教室使用規則、器材維護及環境整潔之習慣。 3. 講解本學期的教學內容與目標。			
	二、炭筆靜物寫生	1. 引導學生在炭筆靜物組合練習當中，觀察多種靜物之相互關係及調子變化、並作出整體感。 2. 對於畫面安排能有主題、有構思、有氣氛，並特別加強要求構圖能力之提昇。			
	三、鉛筆人物頭像素描	1. 引導學生觀察人物頭部的骨骼、肌肉構造，比較五官的造型差異。 2. 運用鉛筆的表現，掌握人物頭部立體感及細部細膩觀察仔細描寫。 3. 可配合速寫練習、加強特徵掌握。			
	四、炭筆人物半身寫生	1. 對人物的描繪與詮釋。 2. 引導學生以人物為題材作創作。 3. 引導學生對人物的形態、比例、神情...等觀察，關照掌握特徵，整體的記憶能力。			
	五、綜合練習	綜合過去所學，嘗試各種媒材，豐富繪畫的表現力擴充學生繪畫創作之領域。			

教材來源	
教學注意事項	<p>一、本單元設計安排時間共計 48 小時，其餘時間教師自行運用，可配合幻燈教學。</p> <p>二、每單元請任課老師規定課後作業。並配合教務處排定月考、以考核學習成。</p> <p>三、單元教學中請任課老師多示範，並鼓勵學生互相討論。</p> <p>四、要求學生在課堂上完成進度，避免回家修改，按課程需要，另定家庭作業。</p>

備註：1.每一欄位均請填寫完整。

2.若同群多科開設同一科目，可共用一表敘寫，並以科為單位排序。

37. 私立復興高級商工職業學校 校訂科目教學綱要(立體構成 I~II)

科目名稱	中文名稱	立體構成 I~II			
	英文名稱	Three Dimensional Construction I~II			
科目屬性	必/選修	<input type="checkbox"/> 必修 <input checked="" type="checkbox"/> 選修			
		<input type="checkbox"/> 一般科目 <input type="checkbox"/> 專業科目 <input checked="" type="checkbox"/> 實習、實務、實驗科目			
科目來源	<input type="checkbox"/> 群科中心學校公告--課綱小組發展建議參考科目 <input checked="" type="checkbox"/> 臺北市政府教育局建議參考科目 <input type="checkbox"/> 學校自行規劃科目				
適用科別	美工科	美工科	科	科	科
學分數	2	2			
開課年級/學期	第二學年 第一學期	第二學年 第二學期	○○學年 ○○學期	○○學年 ○○學期	○○學年 ○○學期
教學目標	一、認知立體造形的基本特質及運用範圍。 二、掌握立體造形的空間觀念，並嘗試運用各種素材來表達。 三、增進立體造形作品的賞析能力。 四、體驗立體造形製作的樂趣。				
教學內容	一、立體造形之材料及工具。 二、立體造形作品之製作程序。 三、立體造形習作。 四、立體造形作品之賞析。				
教材來源					
教學注意事項	一、明確解說各類工具器材之使用方式及安全注意事項。 二、培養學生收拾、整理使用之器具、教室的良好習慣。				

備註：1.每一欄位均請填寫完整。

2.若同群多科開設同一科目，可共用一表敘寫，並以科為單位排序。

38. 私立復興高級商工職業學校 校訂科目教學綱要(作品集)

科目名稱	中文名稱	作品集			
	英文名稱	The Works Collecting and Making			
科目屬性	必/選修	<input type="checkbox"/> 必修	<input checked="" type="checkbox"/> 選修		
		<input type="checkbox"/> 一般科目	<input type="checkbox"/> 專業科目	<input checked="" type="checkbox"/> 實習、實務、實驗科目	
科目來源	<input type="checkbox"/> 群科中心學校公告--課綱小組發展建議參考科目 <input checked="" type="checkbox"/> 臺北市政府教育局建議參考科目 <input type="checkbox"/> 學校自行規劃科目				
適用科別	美工科	美工科	科	科	科
學分數	1	1			
開課年級/學期	第三學年 第一學期	第三學年 第二學期	○○學年 ○○學期	○○學年 ○○學期	○○學年 ○○學期
教學目標	本科目目標在協助學生準備畢業作品、畢業展，朝多元化美術風貌，多樣化的材質表現，依學生個人特色風格與興趣，表現個性化的作品。以提升學生升學、就業之競爭力。				
教學內容	一、作品集概說。 二、作品的拍攝方式。 三、圖文的編排。 四、文字的發想與設計。 五、封面、封底的設計。 六、頁面的編排設計。 七、電腦排版。 八、作品集輸出。 九、裝訂的方式。				
教材來源					
教學注意事項	一、學生作品分析、討論，互相觀摩，教學相長。 二、加強職業道德觀念，並宣導愛護與維護電腦觀念。 三、蒐集適合的範例作為範本，以強化教學。 四、重視個別輔導、補救教學，以建立基本技能。 五、各單元之作業量及深度，可依學生程度作若干調整。 六、各項教學活動應配合教學示範與個別指導。 七、應重視與鼓勵學生之創造力。				

備註：1.每一欄位均請填寫完整。

2.若同群多科開設同一科目，可共用一表敘寫，並以科為單位排序。

39. 私立復興高級商工職業學校 校訂科目教學綱要(設計方法 I~II)

科目名稱	中文名稱	設計方法 I~II			
	英文名稱	Design Method I~II			
科目屬性	必/選修	<input type="checkbox"/> 必修 <input checked="" type="checkbox"/> 選修			
		<input type="checkbox"/> 一般科目 <input type="checkbox"/> 專業科目 <input checked="" type="checkbox"/> 實習、實務、實驗科目			
科目來源	<input type="checkbox"/> 群科中心學校公告--課綱小組發展建議參考科目 <input type="checkbox"/> 臺北市政府教育局建議參考科目 <input type="checkbox"/> 學校自行規劃科目				
適用科別	美工科	美工科	科	科	科
學分數	2	2			
開課年級/學期	第三學年 第一學期	第三學年 第二學期	○○學年 ○○學期	○○學年 ○○學期	○○學年 ○○學期
教學目標	<p>一、能了解專題設計計畫目標，並具備執行.創造 .設計能力。</p> <p>二、能了解展出規劃及設計施工相關事宜，並具備執行能力。</p> <p>三、養成團體合作之精神，具備分工合作之能力，及了解合群守分之準則。</p> <p>四、依各組類別特色，安排專題製作進度。</p>				
教學內容	一、 專題目標確立 & 組成內容研究	1.暑期輔導作業檢查 2.專題研究，資料收集與分析 3.確立專題目標，執行方向 4.構成「組」的共同主題與內容			
	二、 專題策略研究執行	1.確立組的製作方向、成員等各項重點 2.媒體執行草案之研定 3.確立各項基本系統執行完成，圖形及內容目標落實 4.加強媒體執行技能的研討及製作 5.發展專題內容，結合展示規劃			
	三、 專題執行與展示	1.展示規劃，設計執行 2.媒體表現細部加強 3.細節強化 4.元旦展執行			
	四、 開學進度說明	1.配合寒假輔導課程作業進度檢查 2.講解本學期之教學進度。			
	五、 專題檔案截稿	1.年鑑攝影底片截稿，審稿修正 2.年鑑編輯中心編輯小組作業 3.美工科安排進度檢查			
	六、 新一代作品遴選	年鑑送印刷廠			
	七、 畢業展出計畫	1.年鑑印刷完成、年鑑發放 2.新一代設計展覽場地說明會議			

教材來源	
教學注意事項	<p>一、注重學生的原創性，學生作品分析、討論，互相觀摩，教學相長。</p> <p>二、要求完整性及精緻度。</p> <p>三、加強訓練學生表達作品的設計理念及口述能力，以配合未來升學、就業面試或發表能力。</p>

備註：1.每一欄位均請填寫完整。

2.若同群多科開設同一科目，可共用一表敘寫，並以科為單位排序。

40. 私立復興高級商工職業學校 校訂科目教學綱要(專題製作進階 I~II)

科目名稱	中文名稱	專題製作進階 I~II			
	英文名稱	Advanced Project Practice I~II			
科目屬性	必/選修	<input type="checkbox"/> 必修 <input checked="" type="checkbox"/> 選修			
		<input type="checkbox"/> 一般科目 <input type="checkbox"/> 專業科目 <input checked="" type="checkbox"/> 實習、實務、實驗科目			
科目來源	<input type="checkbox"/> 群科中心學校公告--課綱小組發展建議參考科目 <input type="checkbox"/> 臺北市政府教育局建議參考科目 <input checked="" type="checkbox"/> 學校自行規劃科目				
適用科別	美工科	美工科	科	科	科
學分數	3	3			
開課年級/學期	第三學年 第一學期	第三學年 第二學期	○○學年 ○○學期	○○學年 ○○學期	○○學年 ○○學期
教學目標	一、整合個人藝術創作專題的媒材、形式與意義。 二、培育主題性專題創作及個人作品集之製作執行能力，並執行展演事宜。 三、培養個人藝術知覺的敏銳度及創作涵養與能力。				
教學內容	一、美術主題試探與創作。 二、美術習作展出的概念與方式。 三、美術創作展示設計及製作。 四、展場的規劃與宣傳（包括海報與美編製作）。				
教材來源	由科的教學研究會中討論，任課教師依教學目標共同編撰教材。				
教學注意事項	一、能提供學生有足夠的創作空間及媒材資源。 二、多方面收集整合創作資料。 三、教師多提供藝術創作與藝術表現的運用實例。 四、可依學生分組、選擇專題、資料蒐集與探討、草圖與計劃、實務製作、檢討與修正、作品完成...等流程來進行教學活動。				

備註：1.每一欄位均請填寫完整。

2.若同群多科開設同一科目，可共用一表敘寫，並以科為單位排序。

41. 私立復興高級商工職業學校 校訂科目教學綱要(雕塑工藝 I)

科目名稱	中文名稱	雕塑工藝 I			
	英文名稱	Sculpture I			
科目屬性	必/選修	<input type="checkbox"/> 必修 <input checked="" type="checkbox"/> 選修			
		<input type="checkbox"/> 一般科目 <input type="checkbox"/> 專業科目 <input checked="" type="checkbox"/> 實習、實務、實驗科目			
科目來源	<input type="checkbox"/> 群科中心學校公告--課綱小組發展建議參考科目 <input type="checkbox"/> 臺北市政府教育局建議參考科目 <input type="checkbox"/> 學校自行規劃科目				
適用科別	美工科	科	科	科	科
學分數	3				
開課年級/學期	第三學年 第一學期	○○學年 ○○學期	○○學年 ○○學期	○○學年 ○○學期	○○學年 ○○學期
教學目標	一、能瞭解專題相關主題之雕塑表現形式與風格流派。 二、能依個人雕塑製作主題設計創造其造形形態，並具備完成製作雕塑能力。 三、依分組選定製作主題類別特色，安排雕塑製作及進度檢查。				
教學內容	一、專題主題與雕塑造形應用研究。 二、雕塑造形基本架構草案。 三、執行雕塑造形基本架構完成。 四、加強應用造形整理雕塑細部。				
教材來源					
教學注意事項	一、強化學生雕塑製作學習之內容，結合雕塑理論與實務，並確實要求雕塑作品造形之完整性。 二、雕塑作品結合課程內容進度，不限定以單一作品造形呈現，強化創意實作技巧，多元形式。 三、落實元旦展出執行結果，注重分工合作精神之培養。 四、配合年鑑進度及升學甄選要求，掌握作品之水準。 五、下學期進度以提高作品之雕塑造型精緻度為主。				

備註：1.每一欄位均請填寫完整。

2.若同群多科開設同一科目，可共用一表敘寫，並以科為單位排序。

42. 私立復興高級商工職業學校 校訂科目教學綱要(雕塑工藝II)

科目名稱	中文名稱	雕塑工藝II			
	英文名稱	Sculpture II			
科目屬性	必/選修	<input type="checkbox"/> 必修	<input checked="" type="checkbox"/> 選修		
		<input type="checkbox"/> 一般科目	<input type="checkbox"/> 專業科目	<input checked="" type="checkbox"/> 實習、實務、實驗科目	
科目來源	<input type="checkbox"/> 群科中心學校公告--課綱小組發展建議參考科目 <input type="checkbox"/> 臺北市政府教育局建議參考科目 <input type="checkbox"/> 學校自行規劃科目				
適用科別	美工科	科	科	科	科
學分數	3				
開課年級/學期	第三學年 第二學期	○○學年 ○○學期	○○學年 ○○學期	○○學年 ○○學期	○○學年 ○○學期
教學目標	一、能瞭解專題相關主題之雕塑表現形式與風格流派。 二、能依個人雕塑製作主題設計創造其造形形態，並具備完成製作雕塑能力。 三、依分組選定製作主題類別特色，安排雕塑製作及進度檢查。				
教學內容	一、新一代作品展出。 二、畢業展出計畫。				
教材來源					
教學注意事項	一、強化學生雕塑製作學習之內容，結合雕塑理論與實務，並確實要求雕塑作品造形之完整性。 二、雕塑作品結合課程內容進度，不限定以單一作品造形呈現，強化創意實作技巧，多元形式。 三、落實元旦展出執行結果，注重分工合作精神之培養。 四、配合年鑑進度及升學甄選要求，掌握作品之水準。				

備註：1.每一欄位均請填寫完整。

2.若同群多科開設同一科目，可共用一表敘寫，並以科為單位排序。

43. 私立復興高級商工職業學校 校訂科目教學綱要(產品設計 I)

科目名稱	中文名稱	產品設計 I			
	英文名稱	Product Design I			
科目屬性	必/選修	<input type="checkbox"/> 必修 <input checked="" type="checkbox"/> 選修			
		<input type="checkbox"/> 一般科目 <input type="checkbox"/> 專業科目 <input checked="" type="checkbox"/> 實習、實務、實驗科目			
科目來源	<input type="checkbox"/> 群科中心學校公告--課綱小組發展建議參考科目 <input type="checkbox"/> 臺北市政府教育局建議參考科目 <input type="checkbox"/> 學校自行規劃科目				
適用科別	美工科	科	科	科	科
學分數	3				
開課年級/學期	第三學年 第一學期	○○學年 ○○學期	○○學年 ○○學期	○○學年 ○○學期	○○學年 ○○學期
教學目標	一、能了解產品設計目標，並具備執行設計能力。 二、能了解產品加工相關事宜，並具備執行能力。 三、養成執行研定之精神，具備產品設計之能力。				
教學內容	一、專題研究，資料收集與分析。 二、確立專題目標，執行方向。 三、確立產品設計的製作方向。 四、產品設計執行草案之研究。 五、產品設計策略執行。 六、產品設計展示規劃，設計執行。 七、媒體表現。 八、產品細節強化細部加強。 九、元旦展執行。				
教材來源					
教學注意事項	一、結合理論與實務，強化學生學習之內容，並確實要求執行之完整細性。 二、結合課程內容進度，強化實作技巧。 三、落實展出執行，注重分工合作精神之培養。				

備註：1.每一欄位均請填寫完整。

2.若同群多科開設同一科目，可共用一表敘寫，並以科為單位排序。

44. 私立復興高級商工職業學校 校訂科目教學綱要(產品設計 II)

科目名稱	中文名稱	產品設計 II			
	英文名稱	Product Design II			
科目屬性	必/選修	<input type="checkbox"/> 必修 <input checked="" type="checkbox"/> 選修			
		<input type="checkbox"/> 一般科目 <input type="checkbox"/> 專業科目 <input checked="" type="checkbox"/> 實習、實務、實驗科目			
科目來源	<input type="checkbox"/> 群科中心學校公告--課綱小組發展建議參考科目 <input type="checkbox"/> 臺北市政府教育局建議參考科目 <input type="checkbox"/> 學校自行規劃科目				
適用科別	美工科	科	科	科	科
學分數	3				
開課年級/學期	第三學年 第二學期	○○學年 ○○學期	○○學年 ○○學期	○○學年 ○○學期	○○學年 ○○學期
教學目標	一、能了解產品設計目標，並具備執行設計能力。 二、能了解產品加工相關事宜，並具備執行能力。 三、養成執行研定之精神，具備產品設計之能力。				
教學內容	一、確立產品設計圖形及內容目標落實。 二、強化產品設計技能的研討及製作。 三、產品設計結合展示規劃。 四、產品設計展示規劃，設計執行。 五、產品細節強化。				
教材來源					
教學注意事項	一、結合理論與實務，強化學生學習之內容，並確實要求執行之完整細性。 二、結合課程內容進度，強化實作技巧。 三、落實展出執行，注重分工合作精神之培養。				

備註：1.每一欄位均請填寫完整。

2.若同群多科開設同一科目，可共用一表敘寫，並以科為單位排序。

45. 私立復興高級商工職業學校 校訂科目教學綱要(模型製作 I~II)

科目名稱	中文名稱	模型製作 I~II			
	英文名稱	Model Produce I~II			
科目屬性	必/選修	<input type="checkbox"/> 必修 <input checked="" type="checkbox"/> 選修			
		<input type="checkbox"/> 一般科目 <input type="checkbox"/> 專業科目 <input checked="" type="checkbox"/> 實習、實務、實驗科目			
科目來源	<input type="checkbox"/> 群科中心學校公告--課綱小組發展建議參考科目 <input type="checkbox"/> 臺北市政府教育局建議參考科目 <input type="checkbox"/> 學校自行規劃科目				
適用科別	美工科	美工科	科	科	科
學分數	3	3			
開課年級/學期	第三學年 第一學期	第三學年 第二學期	○○學年 ○○學期	○○學年 ○○學期	○○學年 ○○學期
教學目標	本科目目標在協助學生了解展示設計及其它空間設計模擬及圖面繪製呈現；具備各種材料、工具的認知與使用能力；小組分工合作的觀念；空間概念的養成；整體表現的能力。				
教學內容	一、基本展示設計概說。 (空間概念、燈光、材質、工具、配色、主題表現……)。 二、平面設計圖臨摹。 三、由教師指定主題分組製作。 (分組→討論主題→各自構圖→討論、決定構圖、表現方式、技法、工具、材料、預算、進度及個人負責之工作項目……)。 四、由分組學生自訂主題。 五、由學生(分組)收集展示設計作品→撰寫報告→材料練習及表現)。 六、模型材料及工具練習 七、模型製作及展示				
教材來源					
教學注意事項	一、宜講授與實作並重，常以討論方式啟發學生之想像力和表現力。 二、除個別指導與示範外，須特別注重「分組製作」的實作與作品評鑑。				

備註：1.每一欄位均請填寫完整。

2.若同群多科開設同一科目，可共用一表敘寫，並以科為單位排序。

46. 私立復興高級商工職業學校 校訂科目教學綱要(表現技法 I~II)

科目名稱	中文名稱	表現技法 I~II			
	英文名稱	Presentation Techniques I~II			
科目屬性	必/選修	<input type="checkbox"/> 必修 <input checked="" type="checkbox"/> 選修			
		<input type="checkbox"/> 一般科目 <input type="checkbox"/> 專業科目 <input checked="" type="checkbox"/> 實習、實務、實驗科目			
科目來源	<input checked="" type="checkbox"/> 群科中心學校公告--課綱小組發展建議參考科目 <input type="checkbox"/> 臺北市政府教育局建議參考科目 <input type="checkbox"/> 學校自行規劃科目				
適用科別	美工科	美工科	科	科	科
學分數	3	3			
開課年級/學期	第三學年 第一學期	第三學年 第二學期	○○學年 ○○學期	○○學年 ○○學期	○○學年 ○○學期
教學目標	一、了解表現技法之基本觀念及程序。 二、了解表現技法之基本方法及技術。 三、了解表現技法之性質及各種插畫體系之重要性。 四、熟悉表現技法之基本理論與原則，奠定各類插畫之基礎。 五、正確運用各種方法處理表現技法事務。 六、認識表現技法相關章程，並加以應用。 七、培養負責盡職、謹慎細心、遵守規章之工作態度及精神。				
教學內容	一、緒論。 二、畫材與表現。 三、特殊表現技法。 四、表現形式。 五、創作練習。				
教材來源					
教學注意事項	一、蒐集相關作品、製作簡報，進行鑑賞及分析比較。 二、就學生作品加以分析討論，以提升興趣及創作能力。 三、經常公佈展示優秀學生作品，以利相互觀摩。				

備註：1.每一欄位均請填寫完整。

2.若同群多科開設同一科目，可共用一表敘寫，並以科為單位排序。

47. 私立復興高級商工職業學校 校訂科目教學綱要(數位設計應用 I)

科目名稱	中文名稱	數位設計應用 I			
	英文名稱	Digital Design Application I			
科目屬性	必/選修	<input type="checkbox"/> 必修 <input checked="" type="checkbox"/> 選修			
		<input type="checkbox"/> 一般科目 <input type="checkbox"/> 專業科目 <input checked="" type="checkbox"/> 實習、實務、實驗科目			
科目來源	<input type="checkbox"/> 群科中心學校公告--課綱小組發展建議參考科目 <input type="checkbox"/> 臺北市政府教育局建議參考科目 <input type="checkbox"/> 學校自行規劃科目				
適用科別	美工科	科	科	科	
學分數	3				
開課年級/學期	第三學年 第一學期	○○學年 ○○學期	○○學年 ○○學期	○○學年 ○○學期	
教學目標	<p>一、認識向量繪圖之特性與運用。</p> <p>二、了解電腦繪圖之執行與實作。</p> <p>三、培養學生正確的繪圖觀念與完善的技能。</p>				
教學內容	一、向量繪圖進階概說 Illustrator(一)	1.圖層的控制與運用 2.色彩的管理與運用 3.進階繪圖技巧實務			
	二、向量繪圖進階概說 Illustrator(二)	1.文字控制與編排 2.版面構成與輸出 3.數位完稿技巧與問題			
	三、圖形檔案之整合	1.影像檔的製入與輸出 2.檔案格式的介紹與認識			
	四、影像合成概說	1.向量與點陣圖形檔案介紹 2.軟體工具概說 3.圖層概念與應用 4.色版概念與遮色片運用			
	五、影像合成處理	1.合成影像之控制 2.解析度與檔案格式 3.合成影像之色彩控制 4.影像之調整與修正			
教材來源					
教學注意事項	<p>一、注意電腦教室上課情境之掌握，並提醒學生愛護設備的重要與觀念的建立。</p> <p>二、於上、下課時，應提醒同學將教室復原並針對設備檢查以建立正確使用觀念。</p>				

備註：1.每一欄位均請填寫完整。

2.若同群多科開設同一科目，可共用一表敘寫，並以科為單位排序。

48. 私立復興高級商工職業學校 校訂科目教學綱要(數位設計應用 II)

科目名稱	中文名稱	數位設計應用 II			
	英文名稱	Digital Design Application II			
科目屬性	必/選修	<input type="checkbox"/> 必修 <input checked="" type="checkbox"/> 選修			
		<input type="checkbox"/> 一般科目 <input type="checkbox"/> 專業科目 <input checked="" type="checkbox"/> 實習、實務、實驗科目			
科目來源	<input type="checkbox"/> 群科中心學校公告--課綱小組發展建議參考科目 <input type="checkbox"/> 臺北市政府教育局建議參考科目 <input type="checkbox"/> 學校自行規劃科目				
適用科別	美工科	科	科	科	科
學分數	3				
開課年級/學期	第三學年 第二學期	○○學年 ○○學期	○○學年 ○○學期	○○學年 ○○學期	○○學年 ○○學期
教學目標	一、使學生能熟悉 Photoshop 軟體的操作。 二、使學生能熟悉 Illustrator 軟體與 Photoshop 軟體的組合運用。 三、使學生能熟悉運用繪圖軟體完成設計稿面製作。				
教學內容	一、檔案列印與輸出 Photoshop 去被與合成基本技巧 (第一次月考)	1. 文字工具與文字控制面板介紹 2. 版面構成與檔案置入 3. 檔案輸出與列印 4. Photoshop 影像檔點陣圖形介紹			
	二、圖層運用&色板技巧 (第二次月考)	1. 圖層觀念的建立 2. 運用圖層技巧 3. 色版基本觀念建立 4. 圖層與色版之綜合運用			
	三、綜合技法運用	1. 色彩修正與曲線調整技巧 2. 向量圖形與點陣圖形之組合運用技巧 3. 商業設計食物之綜合運用技巧			
教材來源					
教學注意事項	一、本單元設計安排時間共計 48 小時，其餘時間教師自行運用，可配合幻燈教學。 二、每單元請任課老師規定課後作業，並配合教務處排定月考、以考核學習成效。 三、單元教學中請任課老師多示範，並鼓勵學生互相討論。 四、要求學生在課堂上完成進度，必免回家修改，按課程需要，另定家庭作業。				

備註：1.每一欄位均請填寫完整。

2.若同群多科開設同一科目，可共用一表敘寫，並以科為單位排序。

49. 私立復興高級商工職業學校 校訂科目教學綱要(圖文設計 I)

科目名稱	中文名稱	圖文設計 I				
	英文名稱	Graphic Design I				
科目屬性	必/選修	<input type="checkbox"/> 必修 <input checked="" type="checkbox"/> 選修				
		<input type="checkbox"/> 一般科目 <input type="checkbox"/> 專業科目 <input checked="" type="checkbox"/> 實習、實務、實驗科目				
科目來源	<input type="checkbox"/> 群科中心學校公告--課綱小組發展建議參考科目 <input type="checkbox"/> 臺北市政府教育局建議參考科目 <input type="checkbox"/> 學校自行規劃科目					
適用科別	美工科	科	科	科	科	
學分數	3					
開課年級/學期	第三學年 第一學期	○○學年 ○○學期	○○學年 ○○學期	○○學年 ○○學期	○○學年 ○○學期	
教學目標	一、能認識與了解專題相關主題之圖文的特色應用形式與風格流派。 二、能依個人製作主題運用設計創造其圖文編排，並具備精熟製作能力。 三、依各組類別特色，完成安排之表現技法製作進度。					
教學內容	一、插圖與文案的意義。 二、插圖與文案的功能與目的。 三、風格流派歷史沿革。 四、資料收集及應用整理。 五、插圖與文案表現。 六、執行細部加強作品完成。 七、分析製作內容及配合展出。					
教材來源						
教學注意事項	一、結合理論與實務，強化學生製作學習之內容，並確實要求作品之完整性。 二、作品結合課程內容進度，不限定以單一作品造形呈現，強化創意實作技巧，多元型式。 三、落實元旦展出執行結果，注重分工合作精神之培養。 四、配合年鑑進度及升學甄選要求，掌握作品之水準。 五、下學期進度以提高作品之雕塑造型精緻度為主。					

備註：1.每一欄位均請填寫完整。

2.若同群多科開設同一科目，可共用一表敘寫，並以科為單位排序。

50. 私立復興高級商工職業學校 校訂科目教學綱要(圖文設計 II)

科目名稱	中文名稱	圖文設計 II			
	英文名稱	Graphic Design II			
科目屬性	必/選修	<input type="checkbox"/> 必修 <input checked="" type="checkbox"/> 選修			
		<input type="checkbox"/> 一般科目 <input type="checkbox"/> 專業科目 <input checked="" type="checkbox"/> 實習、實務、實驗科目			
科目來源	<input type="checkbox"/> 群科中心學校公告--課綱小組發展建議參考科目 <input type="checkbox"/> 臺北市政府教育局建議參考科目 <input type="checkbox"/> 學校自行規劃科目				
適用科別	美工科	科	科	科	科
學分數	3				
開課年級/學期	第三學年 第二學期	○○學年 ○○學期	○○學年 ○○學期	○○學年 ○○學期	○○學年 ○○學期
教學目標	一、能認識與了解專題相關主題之圖文的特色應用形式與風格流派。 二、能依個人製作主題運用設計創造其圖文編排，並具備精熟製作能力。 三、依各組類別特色，完成安排之表現技法製作進度。				
教學內容	一、新一代作品展出。 二、畢業展出計畫。				
教材來源					
教學注意事項	一、結合理論與實務，強化學生製作學習之內容，並確實要求作品之完整性。 二、作品結合課程內容進度，不限定以單一作品造形呈現，強化創意實作技巧，多元型式。 三、落實元旦展出執行結果，注重分工合作精神之培養。 四、配合年鑑進度及升學甄選要求，掌握作品之水準。				

備註：1.每一欄位均請填寫完整。

2.若同群多科開設同一科目，可共用一表敘寫，並以科為單位排序。

51. 私立復興高級商工職業學校 校訂科目教學綱要(版畫 I~II)

科目名稱	中文名稱	版畫 I~II			
	英文名稱	Printmaking I~II			
科目屬性	必/選修	<input type="checkbox"/> 必修 <input checked="" type="checkbox"/> 選修			
		<input type="checkbox"/> 一般科目 <input type="checkbox"/> 專業科目 <input checked="" type="checkbox"/> 實習、實務、實驗科目			
科目來源	<input type="checkbox"/> 群科中心學校公告--課綱小組發展建議參考科目 <input checked="" type="checkbox"/> 臺北市政府教育局建議參考科目 <input type="checkbox"/> 學校自行規劃科目				
適用科別	美工科	美工科	科	科	科
學分數	3	3			
開課年級/學期	第三學年 第一學期	第三學年 第二學期	○○學年 ○○學期	○○學年 ○○學期	○○學年 ○○學期
教學目標	一、瞭解版畫的特色及發展源流。 二、認識各種版畫材料、工具、及基本技法。 三、熟悉各種版畫製作過程及技巧。 四、增進版畫作品的鑑賞能力。				
教學內容	一、版畫工具、材料介紹。 二、版畫基本技法解說及操作。 三、各種版畫習作。 四、版畫作品賞析。				
教材來源	教師自編，並依現有課程進行調整。				
教學注意事項	一、引導學生能將先前習得之繪畫基礎觀念與技能，運用在版畫媒材上。 二、習作教學宜從簡單的版畫形式開始。 三、可配合古今名家作品的賞析，以擴展其視野，增進表現能力。 四、材料工具應妥善放置及保存，廢棄物應依規定妥善處理。				

備註：1.每一欄位均請填寫完整。

2.若同群多科開設同一科目，可共用一表敘寫，並以科為單位排序。

52. 私立復興高級商工職業學校 校訂科目教學綱要(水墨 I~II)

科目名稱	中文名稱	水墨 I~II			
	英文名稱	Chinese Ink Painting and Calligraphy I~II			
科目屬性	必/選修	<input type="checkbox"/> 必修 <input checked="" type="checkbox"/> 選修			
		<input type="checkbox"/> 一般科目 <input type="checkbox"/> 專業科目 <input checked="" type="checkbox"/> 實習、實務、實驗科目			
科目來源	<input type="checkbox"/> 群科中心學校公告--課綱小組發展建議參考科目 <input type="checkbox"/> 臺北市政府教育局建議參考科目 <input checked="" type="checkbox"/> 學校自行規劃科目				
適用科別	美工科	美工科	科	科	科
學分數	3	3			
開課年級/學期	三年級 第一學期	三年級 第二學期	○○學年 ○○學期	○○學年 ○○學期	○○學年 ○○學期
教學目標	一、瞭解書法藝術的本質。 二、認識書法之美的要素。 三、介紹楷書及楷書部首。 四、認識篆、隸、楷、行、草五體書法的特色。 五、熟悉書法用筆及結體、章法。 六、掌握落款及鈐印方法。				
教學內容	一、書法的源流與演進。 二、選用文房四寶的要點。 三、書法用筆的精熟。 四、篆、隸、楷、行、草五體書法特色的認識。 五、書法結體、章法的掌握。 六、落款及鈐印方法。 七、古今優良書法作品賞析。				
教材來源	自編講義及示範				
教學注意事項	一、採示範、觀摹及討論方式，激發學生的想像力與思考力，以促動書法能力。 二、書法用筆、結體、章法、落款、鈐印的實作。 三、多舉辦習作觀摩會、展覽會；多參觀展覽。 四、品評古今優良作品的優點。 五、檢討作品及改進要點。				

備註：1.每一欄位均請填寫完整。

2.若同群多科開設同一科目，可共用一表敘寫，並以科為單位排序。

53. 私立復興高級商工職業學校 校訂科目教學綱要(插畫 I~II)

科目名稱	中文名稱	插畫 I~II			
	英文名稱	Comic Illustration I~II			
科目屬性	必/選修	<input type="checkbox"/> 必修	<input checked="" type="checkbox"/> 選修		
		<input type="checkbox"/> 一般科目	<input type="checkbox"/> 專業科目	<input checked="" type="checkbox"/> 實習、實務、實驗科目	
科目來源	<input type="checkbox"/> 群科中心學校公告--課綱小組發展建議參考科目 <input type="checkbox"/> 臺北市政府教育局建議參考科目 <input checked="" type="checkbox"/> 學校自行規劃科目				
適用科別	美工科	美工科	科	科	科
學分數	2	2			
開課年級/學期	第二學年 第一學期	第二學年 第二學期	○○學年 ○○學期	○○學年 ○○學期	○○學年 ○○學期
教學目標	一、瞭解插畫的發展與應用的領域。 二、插畫創意的發想與實際運用 三、增進漫畫手繪技巧。 四、製作出完整的插畫作品				
教學內容	一、插畫的類型。 二、插畫的工具和表現材料。 三、人體結構與動態。 四、插畫人物的表情和情緒。 五、插畫構圖和主題。 六、插畫表現的要素。 七、插畫故事的編寫，編劇、分鏡、構圖的概念。 八、完稿與版面的編排。 九、電腦彩稿繪製。 十、插畫名作欣賞。				
教材來源	教師自備				
教學注意事項	一、教學方法以講述、示範、臨摹、觀摹、練習法，並加入討論、個別指導及示範。 二、以繪畫實務為主，輔以想像力，表現力強化。				

備註：1.每一欄位均請填寫完整。

2.若同群多科開設同一科目，可共用一表敘寫，並以科為單位排序。

54. 私立復興高級商工職業學校 校訂科目教學綱要(網頁設計 I)

科目名稱	中文名稱	網頁設計 I				
	英文名稱	Web Design I				
科目屬性	必/選修	■必修 □選修				
		□一般科目 □專業科目 ■實習、實務、實驗科目				
科目來源	□群科中心學校公告--課綱小組發展建議參考科目 □臺北市政府教育局建議參考科目 ■學校自行規劃科目					
適用科別	資料處理科	科	科	科	科	
學分數	2					
開課年級/學期	第二學年 第一學期	○○學年 ○○學期	○○學年 ○○學期	○○學年 ○○學期	○○學年 ○○學期	
教學目標	一、能運用 FrontPage 網頁編輯軟體從事網頁製作能力 二、能具有視窗環境的網頁製作、測試及應用網頁物件的能力 三、能具有通過電腦網頁設計丙級技術士技能檢定的能力 四、設計一個獨立網站參加網界博覽會比賽					
教學內容	一、建立一個學校的網站 二、建立一個球類介紹的網站 三、建立一個獨立網站(參加網界博覽會比賽)					
教材來源	網頁設計丙級術科通關寶典(台科大, 鄭博元著) 網頁設計丙級技術士技能檢定術科測試應檢參考資料(文魁) 網頁設計丙級技術士檢定學科題本(旗立)					
教學注意事項	一、重視觀念的講授, 使學生有正確電腦操作技能 二、實際電腦操作, 提昇學生學習興趣 三、視學生程度, 調整課程內容, 部分內容可作為學生自習或參考之用 四、鼓勵學生參加檢定測驗 五、應重視操作的正確性					

備註：1.每一欄位均請填寫完整。

2. 若同群多科開設同一科目，可共用一表敘寫，並以科為單位排序。

55. 私立復興高級商工職業學校 校訂科目教學綱要(網頁設計 II)

科目名稱	中文名稱	網頁設計 II				
	英文名稱	Web Design II				
科目屬性	必/選修	<input checked="" type="checkbox"/> 必修 <input type="checkbox"/> 選修				
		<input type="checkbox"/> 一般科目 <input type="checkbox"/> 專業科目 <input checked="" type="checkbox"/> 實習、實務、實驗科目				
科目來源	<input type="checkbox"/> 群科中心學校公告--課綱小組發展建議參考科目 <input type="checkbox"/> 臺北市政府教育局建議參考科目 <input checked="" type="checkbox"/> 學校自行規劃科目					
適用科別	資料處理科	科	科	科	科	
學分數	2					
開課年級/學期	第二學年 第二學期	○○學年 ○○學期	○○學年 ○○學期	○○學年 ○○學期	○○學年 ○○學期	
教學目標	一、能運用 FrontPage 網頁編輯軟體從事網頁製作能力 二、能具有視窗環境的網頁製作、測試及應用網頁物件的能力 三、能具有通過電腦網頁設計丙級技術士技能檢定的能力					
教學內容	一、建立一個介紹國家公園的網站 二、建立一個販售冷氣的網站 三、建立一個旅遊相簿網站					
教材來源	網頁設計丙級術科通關寶典(台科大，鄭博元著) 網頁設計丙級技術士技能檢定術科測試應檢參考資料(文魁) 網頁設計丙級技術士檢定學科題本(旗立)					
教學注意事項	一、重視觀念的講授，使學生有正確電腦操作技能 二、實際電腦操作，提昇學生學習興趣 三、視學生程度，調整課程內容，部分內容可作為學生自習或參考之用 四、鼓勵學生參加檢定測驗 五、應重視操作的正確性					

備註：1.每一欄位均請填寫完整。

2.若同群多科開設同一科目，可共用一表敘寫，並以科為單位排序。

56. 私立復興高級商工職業學校 校訂科目教學綱要(專題製作 I)

科目名稱	中文名稱	專題製作 I			
	英文名稱	Project Development I			
科目屬性	必/選修	■必修 □選修			
		□一般科目 □專業科目 ■實習、實務、實驗科目			
科目來源	<input checked="" type="checkbox"/> 群科中心學校公告--課綱小組發展建議參考科目 <input type="checkbox"/> 臺北市政府教育局建議參考科目 <input type="checkbox"/> 學校自行規劃科目				
適用科別	資料處理科	科	科	科	科
學分數	2				
開課年級/學期	第三學年 第一學期	○○學年 ○○學期	○○學年 ○○學期	○○學年 ○○學期	○○學年 ○○學期
教學目標	一、使學生學習商業所學之理論應用於實際專題 二、認識專題製作之意義 三、訂定專題製作之動機 四、設計 logo 及產品 五、使學生學習設計問卷及實際統計分析				
教學內容	一、參考資料 二、口述 三、參訪商家 四、上台報告				
教材來源	依教科書審定會議決議三至四本用書，呈學校同意後擇一採用				
教學注意事項	一、重視過去所學行銷學應用於專題製作上 二、理論配合實際以利教學之用 三、鼓勵學生從做中學增加學習經驗 四、善用社會資源增進專題之深度				

備註：1.每一欄位均請填寫完整。

2.若同群多科開設同一科目，可共用一表敘寫，並以科為單位排序。

57. 私立復興高級商工職業學校 校訂科目教學綱要(專題製作II)

科目名稱	中文名稱	專題製作II			
	英文名稱	Project Development II			
科目屬性	必/選修	<input checked="" type="checkbox"/> 必修 <input type="checkbox"/> 選修			
		<input type="checkbox"/> 一般科目 <input type="checkbox"/> 專業科目 <input checked="" type="checkbox"/> 實習、實務、實驗科目			
科目來源	<input checked="" type="checkbox"/> 群科中心學校公告--課綱小組發展建議參考科目 <input type="checkbox"/> 臺北市政府教育局建議參考科目 <input type="checkbox"/> 學校自行規劃科目				
適用科別	資料處理科	科	科	科	科
學分數	2				
開課年級/學期	第三學年 第二學期	○○學年 ○○學期	○○學年 ○○學期	○○學年 ○○學期	○○學年 ○○學期
教學目標	一、使學生學習商品之設計和周邊商品 二、教學生完成企劃書 三、指導學生現場展示之操作				
教學內容	一、參考資料 二、口述 三、參訪商家 四、上台報告				
教材來源	依教科書審定會議決議三至四本用書，呈學校同意後擇一採用				
教學注意事項	一、重視過去所學行銷學應用於專題製作上 二、理論配合實際以利教學之用 三、鼓勵學生從做中學增加學習經驗 四、善用社會資源增進專題之深度				

備註：1.每一欄位均請填寫完整。

2.若同群多科開設同一科目，可共用一表敘寫，並以科為單位排序。

58. 私立復興高級商工職業學校 校訂科目教學綱要(文書處理 I ~ II)

科目名稱	中文名稱	文書處理 I ~ II			
	英文名稱	Word Processing I ~ II			
科目屬性	必/選修	<input checked="" type="checkbox"/> 必修 <input type="checkbox"/> 選修			
		<input type="checkbox"/> 一般科目 <input type="checkbox"/> 專業科目 <input checked="" type="checkbox"/> 實習、實務、實驗科目			
科目來源	<input type="checkbox"/> 群科中心學校公告--課綱小組發展建議參考科目 <input type="checkbox"/> 臺北市政府教育局建議參考科目 <input checked="" type="checkbox"/> 學校自行規劃科目				
適用科別	資料處理科	資料處理科	科	科	科
學分數	3	3			
開課年級/學期	第一學年 第一學期	第一學年 第二學期	○○學年 ○○學期	○○學年 ○○學期	○○學年 ○○學期
教學目標	一、讓學生熟悉 Word 的各種工具列。 二、以實作練習來熟練 Word 各項功能，並培養出版面設計的基本能力與美學觀念。 三、取得丙級電腦軟體應用證照。				
教學內容	一、認識 Windows 環境 1. 認識 Windows 視窗。 2. 使用我的電腦。 3. 設定螢幕保護裝置，變換桌面背圖案 二、認識 Word 軟體 1. 認識 Word 視窗。 2. 熟悉中英文及符號的輸入。 3. 字型的格式設定。 5. 檔案的儲存。 6. 資料選取的方法。 7. 資料的複製、搬移。 8. 搜尋與取代。 9. 文字排版的方式。 10. 列印的方法。 三、段落格式與定位點 1. 段落格式設定。 2. 定位點設定。 3. 頁首、頁尾設定。 4. 分欄設定。 5. 樣式的設定與套用。 6. 尺規的使用。 四、表格的建立與編修 1. 建立表格。				

	<p>2.複製及修改表格。</p> <p>3.使用畫表工具。</p> <p>4.美化表格。</p> <p>五、美工圖案與圖片的處理</p> <p>1.圖片的插入。</p> <p>2.圖片工具列的使用。</p> <p>3.浮水印製作。</p> <p>六、繪圖工具列的應用</p> <p>七、文字藝術師的應用</p> <p>八、表格製作</p> <p>九、合併列印</p> <p>十、題庫練習</p>
教材來源	依教科書審定會議決議三至四本用書，呈學校同意後擇一採用
教學注意事項	<p>一、教材編選</p> <p>1.教材內容及次序安排，應參照教材大綱之內涵，並符合教學目標。</p> <p>2.教材內容之難易，應適合學生程序，避免陳義過高，影響學習興趣。</p> <p>3.教材之例題，應與實務配合，使學生能學以致用。</p> <p>二、教學方法</p> <p>1.在電腦教室上課。</p> <p>2.配合教科書，由任課老師以教學廣播系統實際操作，讓學生能了解實際操作步驟。</p> <p>3.一人一機的操作方式，讓學生能有充份的實作練習。</p> <p>三、教學評量</p> <p>1.筆試:配合教學進度，於每一單元結束時，進行單元評量與綜合評量。</p> <p>2.實作作業:配合教學進度，定期給予學生海報設計的實作練習，使其所學能實際運用在作品上。</p> <p>四、教學資源</p> <p>1.利用電教室資源，配合教學廣播系統，擴增教學內容與教學效果。</p> <p>五、相關配合事項</p> <p>1.班級人數眾多，備用電腦數應充裕，避免因機器故障影響學生學習權利。</p> <p>2.經登記並查證屬實之故障電腦，能盡速維修恢復正常使用。</p>

備註：1.每一欄位均請填寫完整。

2.若同群多科開設同一科目，可共用一表敘寫，並以科為單位排序。

59. 私立復興高級商工職業學校 校訂科目教學綱要(中英文輸入 I~II)

科目名稱	中文名稱	中英文輸入 I~II			
	英文名稱	Chinese Character Key-in I - II			
科目屬性	必/選修	<input checked="" type="checkbox"/> 必修 <input type="checkbox"/> 選修			
		<input type="checkbox"/> 一般科目 <input type="checkbox"/> 專業科目 <input checked="" type="checkbox"/> 實習、實務、實驗科目			
科目來源	<input type="checkbox"/> 群科中心學校公告--課綱小組發展建議參考科目 <input type="checkbox"/> 臺北市政府教育局建議參考科目 <input checked="" type="checkbox"/> 學校自行規劃科目				
適用科別	資料處理科	資料處理科	科	科	科
學分數	2	2			
開課年級/學期	第一學年 第一學期	第一學年 第二學期	○○學年 ○○學期	○○學年 ○○學期	○○學年 ○○學期
教學目標	一、能瞭解中英文輸入在辦公室現代化中所扮演的角色。 二、能熟練操作及使用兩種以上中文輸入法，並通過電腦基金會之中文輸入檢定。				
教學內容	一、認識硬體設備開機練習。 二、正確打字姿勢。 三、正確的打字指法。 四、英文字母指法練習。 五、數字鍵法練習。 六、短句練習。 七、特殊符號輸入。 八、字元插入刪除。 九、短文練習。				
教材來源					
教學注意事項	一、注意學生打字姿勢。 二、提醒學生打字正確的指法。 三、加強學生課後的練習。 四、要求學生熟練拆字字碼。				

備註：1.每一欄位均請填寫完整。

2.若同群多科開設同一科目，可共用一表敘寫，並以科為單位排序。

60. 私立復興高級商工職業學校 校訂科目教學綱要(程式設計 I~II)

科目名稱	中文名稱	程式設計 I~II			
	英文名稱	Program Design I~II			
科目屬性	必/選修	■必修 □選修			
		□一般科目 □專業科目 ■實習、實務、實驗科目			
科目來源	<input checked="" type="checkbox"/> 群科中心學校公告--課綱小組發展建議參考科目 <input type="checkbox"/> 臺北市政府教育局建議參考科目 <input type="checkbox"/> 學校自行規劃科目				
適用科別	資料處理科	資料處理科	科	科	科
學分數	1	1			
開課年級/學期	第二學年 第一學期	第二學年 第二學期	○○學年 ○○學期	○○學年 ○○學期	○○學年 ○○學期
教學目標	一、瞭解程式語言的基本概念。 二、熟悉程式設計的方式。 三、培養邏輯思考的能力。 四、能應用所學撰寫程式來解決問題。				
教學內容	一、程式語言的基本概念 二、表單的使用 三、輸入與輸出 四、演算法 五、選擇結構 六、重覆結構 七、陣列 八、函數與副程式 九、事件程序 十、綜合練習				
教材來源	依教科書審定會議決議三至四本用書，呈學校同意後擇一採用				

教學注意事項	<p>一、教學方法</p> <p>(一)本科目為實習科目。</p> <p>(二)宜重視基本觀念的說明，並強調解決問題的方法，而非單純死背程式。</p> <p>(三)綜合練習的範例講授時，宜依循結構化模組化的方法，先說明問題解決的重要步驟，再說明次要步驟，最後寫出虛擬碼，再進行程式撰寫。</p> <p>(四)以學生既有知識或經驗為基礎，說明生活上的應用實例以引起學習動機。</p> <p>(五)隨時提供學生相關新知，以符合現代生活的應用。</p> <p>二、教學評量</p> <p>(一)除學校規定筆試及作業成績外，宜考核學生實習操作技巧、熟練程度及思考能力，作為重要的平時成績。</p> <p>(二)評量方式除傳統的是非、選擇外，宜多增加問答題，以瞭解學生的思考表達能力。</p> <p>三、教學資源</p> <p>(一)實習電腦網路教室。</p> <p>(二)廣播教學或單槍投影設備。</p> <p>(三)相關教學參考圖片、程式碼等。</p> <p>(四)為避免軟體取得價格昂貴，宜選用自由軟體或免費軟體做為教學資源。</p> <p>(五)學校宜將相關自由軟體或免費軟體儲存於校園網站，供學生自由下載；或由學校製作光碟提供給學生回家安裝練習。</p> <p>四、教學相關配合事項</p> <p>(一)教導學生尊重智慧財產權，選用自由軟體或免費軟體可讓學生一方面取得軟體容易，另一方面更瞭解軟體授權的觀念。</p> <p>(二)目前自由軟體或免費軟體在市場及業界佔有率雖不高，但教學與商業應用仍屬不同領域，且軟體改版迅速，教學無法百分之百滿足業界，宜強調軟體功能與文件製作的一致性觀念，才能適用於各種軟體。</p>
--------	--

備註：1.每一欄位均請填寫完整。

2.若同群多科開設同一科目，可共用一表敘寫，並以科為單位排序。

61. 私立復興高級商工職業學校 校訂科目教學綱要(計算機應用 I ~ II)

科目名稱	中文名稱	計算機應用 I ~ II			
	英文名稱	Computer application I ~ II			
科目屬性	必/選修	<input type="checkbox"/> 必修 <input checked="" type="checkbox"/> 選修			
		<input type="checkbox"/> 一般科目 <input type="checkbox"/> 專業科目 <input checked="" type="checkbox"/> 實習、實務、實驗科目			
科目來源	<input type="checkbox"/> 群科中心學校公告--課綱小組發展建議參考科目 <input type="checkbox"/> 臺北市政府教育局建議參考科目 <input checked="" type="checkbox"/> 學校自行規劃科目				
適用科別	資料處理科	資料處理科	科	科	科
學分數	2	2			
開課年級/學期	第三學年 第一學期	第三學年 第二學期	○○學年 ○○學期	○○學年 ○○學期	○○學年 ○○學期
教學目標	一、認識電腦網路的基本架構及運作方式。 二、瞭解電腦網路安全管理的重要性及其使用。 三、能善用電腦網路的各項工具並融入日常生活中。				
教學內容	一、電腦網路的概論 1. 電腦網路的定義 2. 為何需要電腦網路 3. 電腦網路的現況 4. 電腦網路的應用 5. 電腦連線方式 二、電腦網路的構成 1. 電腦網路的構成要件 2. 網路的連線拓撲 3. 硬體平台與軟體環境 4. 各種通訊硬體設備 5. 常見的有線、無線通訊媒介 6. 資料傳送的方式 7. 電路交換、分封交換、訊息交換 三、電腦網路的通訊協定 1. 何謂通訊協定 2. OSI 七層協定 3. X.25 協定 4. TCP/IP 協定組 5. IP 位址與 IP 協定 6. TCP 協定與 UDP 協定 四、電腦網路的種類 1. 區域網路、都會網路、廣域網				

	<p>2.IEEE802 委員會及其制定的標準</p> <p>3.乙太網路與 CSMA/CD 協定</p> <p>4.xDSL 與 Cable Modem 及</p> <p>5.ISDN 及 ATM</p> <p>6.Internet</p> <p>五、電腦網路的安全管理</p> <p>1.網路的安全問題</p> <p>2.防火牆</p> <p>3.加密</p> <p>4.認證</p> <p>5.電腦病毒</p> <p>6.網路原理</p> <p>六、電腦網路的應用—遠端登陸與電子佈告欄</p> <p>1.Telnet 的簡介</p> <p>2. Telnet 的啟動</p> <p>3.Unix 操作的指令</p> <p>4.BBS 連線與帳號申請</p> <p>5. BBS 操作</p> <p>6.校園網路使用規範</p> <p>七、電腦網路的應用—WWW</p> <p>1. WWW 簡介</p> <p>2. URL 格式與運用</p> <p>3.IE 啟動與基本功能操作</p> <p>4.IE 重要功能與設定</p> <p>5.「我的最愛」的編輯與匯出</p> <p>6.網頁資料的儲存</p> <p>7.Proxy 的設定</p> <p>八、電腦網路的應用—電子郵件與網路新聞</p> <p>1.電子郵件的傳送機制</p> <p>2.電子郵件工具軟體</p> <p>3.郵件帳戶的設定</p> <p>4. 郵件帳戶的收發</p> <p>5.通訊錄的設定與運用</p> <p>6. 新聞群組的設定與訂閱</p>
教材來源	依教科書審定會議決議三至四本用書，呈學校同意後擇一採用
教學注意事項	<p>一、上課依教材性質，講述與討論並重，舉例說明，並請學生分組報告。</p> <p>二、注意觀察與引導，指導學生運用所學原理原則於日常生活當中。</p> <p>三、每一單元授課後，進行學後評量，以明瞭學生對該單元的學習效果。</p>

備註：1.每一欄位均請填寫完整。

2.若同群多科開設同一科目，可共用一表敘寫，並以科為單位排序。

62. 私立復興高級商工職業學校 校訂科目教學綱要(資料庫 I ~ II)

科目名稱	中文名稱	資料庫 I ~ II			
	英文名稱	Database I ~ II			
科目屬性	必/選修	<input type="checkbox"/> 必修 <input checked="" type="checkbox"/> 選修			
		<input type="checkbox"/> 一般科目 <input type="checkbox"/> 專業科目 <input checked="" type="checkbox"/> 實習、實務、實驗科目			
科目來源	<input type="checkbox"/> 群科中心學校公告--課綱小組發展建議參考科目 <input type="checkbox"/> 臺北市政府教育局建議參考科目 <input checked="" type="checkbox"/> 學校自行規劃科目				
適用科別	資料處理科	資料處理科	科	科	科
學分數	3	3			
開課年級/學期	第三學年 第一學期	第三學年 第二學期	○○學年 ○○學期	○○學年 ○○學期	○○學年 ○○學期
教學目標	一、讓學生熟悉資料庫的基本操作。 二、以實作練習來熟練 Access、Excel 及 Word 各項功能，完成任務。 三、輔導學生取得乙級電腦軟體應用證照。				
教學內容	一、資料庫的觀念 二、Access 的基本操作 三、Excel 的基本操作 四、Word 的基本操作 五、乙級電腦軟體應用題庫（題組一~六）				
教材來源	依教科書審定會議決議三至四本用書，呈學校同意後擇一採用				
教學注意事項	一、隨時掌握學生學習進度與成效。 二、教師於課堂上應加強示範與操作，方能讓同學能藉由廣播系統進一步吸收，以收學習之效。 三、重視觀念的講授，使學生有正確電腦操作技能 四、視學生程度，調整課程內容，部分內容可作為學生自習或參考之用 五、鼓勵學生參加檢定測驗 六、應重視操作的正確性				

備註：1.每一欄位均請填寫完整。

2.若同群多科開設同一科目，可共用一表敘寫，並以科為單位排序。

63. 私立復興高級商工職業學校 校訂科目教學綱要(會計實務 I)

科目名稱	中文名稱	會計實務 I				
	英文名稱	Accounting practice I				
科目屬性	必/選修	<input type="checkbox"/> 必修 <input checked="" type="checkbox"/> 選修				
		<input type="checkbox"/> 一般科目 <input type="checkbox"/> 專業科目 <input checked="" type="checkbox"/> 實習、實務、實驗科目				
科目來源	<input type="checkbox"/> 群科中心學校公告--課綱小組發展建議參考科目 <input type="checkbox"/> 臺北市政府教育局建議參考科目 <input checked="" type="checkbox"/> 學校自行規劃科目					
適用科別	資料處理科	科	科	科	科	
學分數	1					
開課年級/學期	第一學年 第一學期	○○學年 ○○學期	○○學年 ○○學期	○○學年 ○○學期	○○學年 ○○學期	
教學目標	一、能瞭解財務會計之基本理論。 二、能熟練會計處理程序，培養帳務處理之能力。 三、能瞭解會計資訊之意義及功能，奠定應用會計資訊之能力。 四、能瞭解商業會計法令，培養守法之觀念，涵養誠信之職業道德。					
教學內容	一、會計之基本概念 二、會計之基本法則 三、會計循環 四、分錄及日記簿 五、過帳及分類帳 六、試算及試算表 七、調整					
教材來源	依教科書審定會議決議三至四本用書，呈學校同意後擇一採用					
教學注意事項	一、鼓勵學生參加會計事務丙級技術士檢定。 二、校評估學生學習能力，可於校訂科目中增加相關課程的教學時數。					

備註：1. 每一位均請填寫完整。

2. 若同群多科開設同一科目，可共用一表敘寫，並以科為單位排序。

64. 私立復興高級商工職業學校 校訂科目教學綱要(會計實務Ⅱ)

科目名稱	中文名稱	會計實務Ⅱ			
	英文名稱	Accounting practice Ⅱ			
科目屬性	必/選修	<input type="checkbox"/> 必修 <input checked="" type="checkbox"/> 選修			
		<input type="checkbox"/> 一般科目 <input type="checkbox"/> 專業科目 <input checked="" type="checkbox"/> 實習、實務、實驗科目			
科目來源	<input type="checkbox"/> 群科中心學校公告--課綱小組發展建議參考科目 <input type="checkbox"/> 臺北市政府教育局建議參考科目 <input checked="" type="checkbox"/> 學校自行規劃科目				
適用科別	資料處理科	科	科	科	科
學分數	1				
開課年級/學期	第一學年 第二學期	○○學年 ○○學期	○○學年 ○○學期	○○學年 ○○學期	○○學年 ○○學期
教學目標	一、能瞭解財務會計之基本理論。 二、能熟練會計處理程序，培養帳務處理之能力。 三、能瞭解會計資訊之意義及功能，奠定應用會計資訊之能力。 四、能瞭解商業會計法令，培養守法之觀念，涵養誠信之職業道德。				
教學內容	一、結帳 二、財務報表 三、會計假設與會計原則 四、加值型營業稅之會計處理 五、傳票制度				
教材來源	依教科書審定會議決議三至四本用書，呈學校同意後擇一採用				
教學注意事項	一、鼓勵學生參加會計事務丙級技術士檢定。 二、校評估學生學習能力，可於校訂科目中增加相關課程的教學時數。				

備註：1.每一欄位均請填寫完整。

2.若同群多科開設同一科目，可共用一表敘寫，並以科為單位排序。

65. 私立復興高級商工職業學校 校訂科目教學綱要(會計實務Ⅲ)

科目名稱	中文名稱	會計實務Ⅲ			
	英文名稱	Accounting practiceⅢ			
科目屬性	必/選修	<input type="checkbox"/> 必修 <input checked="" type="checkbox"/> 選修			
		<input type="checkbox"/> 一般科目 <input type="checkbox"/> 專業科目 <input checked="" type="checkbox"/> 實習、實務、實驗科目			
科目來源	<input type="checkbox"/> 群科中心學校公告--課綱小組發展建議參考科目 <input type="checkbox"/> 臺北市政府教育局建議參考科目 <input checked="" type="checkbox"/> 學校自行規劃科目				
適用科別	資料處理科	科	科	科	科
學分數	2				
開課年級/學期	第二學年 第一學期	○○學年 ○○學期	○○學年 ○○學期	○○學年 ○○學期	○○學年 ○○學期
教學目標	一、能瞭解公司會計的基本概念。 二、能熟悉各項資產評價及帳務處理。 三、能瞭解負債的帳務處理。 四、培養守法的觀念，涵養誠信之職業道德。				
教學內容	一、公司(一) 二、公司(二) 三、現金及內部控制 四、應收款項 五、存貨				
教材來源	會計學 I (啟芳出版社，李芳傑/林若娟/李育英著) 突破會計學複習講義(龍騰出版社，蕭麗娟著) 初級會計學總複習 I (旗立出版社，廖春美等著)				
教學注意事項	一、鼓勵學生參加其他等級之會計檢定。 二、要所列之教學時數，僅能針對會計知能概念之教授，學校若欲針對本綱要各單元做深入的教學，建議在校訂科目中可增設相關教學科目。				

備註：1.每一欄位均請填寫完整。

2.若同群多科開設同一科目，可共用一表敘寫，並以科為單位排序。

66. 私立復興高級商工職業學校 校訂科目教學綱要(會計實務IV)

科目名稱	中文名稱	會計實務IV				
	英文名稱	Accounting practice IV				
科目屬性	必/選修	<input type="checkbox"/> 必修 <input checked="" type="checkbox"/> 選修				
		<input type="checkbox"/> 一般科目 <input type="checkbox"/> 專業科目 <input checked="" type="checkbox"/> 實習、實務、實驗科目				
科目來源	<input type="checkbox"/> 群科中心學校公告--課綱小組發展建議參考科目 <input type="checkbox"/> 臺北市政府教育局建議參考科目 <input checked="" type="checkbox"/> 學校自行規劃科目					
適用科別	資料處理科	科	科	科	科	
學分數	2					
開課年級/學期	第二學年 第一學期	○○學年 ○○學期	○○學年 ○○學期	○○學年 ○○學期	○○學年 ○○學期	
教學目標	一、能瞭解公司會計的基本概念。 二、能熟悉各項資產評價及帳務處理。 三、能瞭解負債的帳務處理。 四、培養守法的觀念，涵養誠信之職業道德。					
教學內容	一、投資 二、固定資產 三、無形資產 四、負債					
教材來源	會計學 I (啟芳出版社，李芳傑/林若娟/李育英著) 突破會計學複習講義(龍騰出版社，蕭麗娟著) 初級會計學總複習 I (旗立出版社，廖春美等著)					
教學注意事項	一、鼓勵學生參加其他等級之會計檢定。 二、要所列之教學時數，僅能針對會計知能概念之教授，學校若欲針對本綱要各單元做深入的教學，建議在校訂科目中可增設相關教學科目。					

備註：1.每一欄位均請填寫完整。

2.若同群多科開設同一科目，可共用一表敘寫，並以科為單位排序。

67. 私立復興高級商工職業學校 校訂科目教學綱要(會計實務V)

科目名稱	中文名稱	會計實務V			
	英文名稱	Accounting practice V			
科目屬性	必/選修	<input type="checkbox"/> 必修 <input checked="" type="checkbox"/> 選修			
		<input type="checkbox"/> 一般科目 <input type="checkbox"/> 專業科目 <input checked="" type="checkbox"/> 實習、實務、實驗科目			
科目來源	<input type="checkbox"/> 群科中心學校公告--課綱小組發展建議參考科目 <input type="checkbox"/> 臺北市政府教育局建議參考科目 <input checked="" type="checkbox"/> 學校自行規劃科目				
適用科別	資料處理科	科	科	科	科
學分數	2				
開課年級/學期	第三學年 第一學期	○○學年 ○○學期	○○學年 ○○學期	○○學年 ○○學期	○○學年 ○○學期
教學目標	一、能熟悉公司會計的題型及計算。 二、能熟悉各項資產評價及帳務處理。 三、能熟悉負債的帳務處理。				
教學內容	一、公司(一) 二、公司(二) 三、現金及內部控制 四、應收款項 五、存貨				
教材來源	會計學 I (啟芳出版社, 李芳傑/林若娟/李育英著) 突破會計學複習講義(龍騰出版社, 蕭麗娟著) 初級會計學總複習 I (旗立出版社, 廖春美等著)				
教學注意事項	一、鼓勵學生參加其他等級之會計檢定。 二、針對各章教學內容加深、加廣練習, 加強學生解題應變能力。				

備註：1.每一欄位均請填寫完整。

2.若同群多科開設同一科目，可共用一表敘寫，並以科為單位排序。

68. 私立復興高級商工職業學校 校訂科目教學綱要(會計實務VI)

科目名稱	中文名稱	會計實務VI			
	英文名稱	Accounting practice VI			
科目屬性	必/選修	<input type="checkbox"/> 必修 <input checked="" type="checkbox"/> 選修			
		<input type="checkbox"/> 一般科目 <input type="checkbox"/> 專業科目 <input checked="" type="checkbox"/> 實習、實務、實驗科目			
科目來源	<input type="checkbox"/> 群科中心學校公告--課綱小組發展建議參考科目 <input type="checkbox"/> 臺北市政府教育局建議參考科目 <input checked="" type="checkbox"/> 學校自行規劃科目				
適用科別	資料處理科	科	科	科	科
學分數	2				
開課年級/學期	第三學年 第二學期	○○學年 ○○學期	○○學年 ○○學期	○○學年 ○○學期	○○學年 ○○學期
教學目標	一、能熟悉公司會計的基本概念。 二、能熟悉各項資產評價及帳務處理。 三、能熟悉負債的帳務處理。				
教學內容	一、投資 二、固定資產 三、無形資產 四、負債				
教材來源	會計學 I (啟芳出版社, 李芳傑/林若娟/李育英著) 突破會計學複習講義(龍騰出版社, 蕭麗娟著) 初級會計學總複習(旗立出版社, 廖春美等著) I				
教學注意事項	一、鼓勵學生參加其他等級之會計檢定。 二、針對各章教學內容加深、加廣練習, 加強學生解題應變能力。				

備註：1.每一欄位均請填寫完整。

2.若同群多科開設同一科目，可共用一表敘寫，並以科為單位排序。

69. 私立復興高級商工職業學校 校訂科目教學綱要(影像處理 I)

科目名稱	中文名稱	影像處理 I				
	英文名稱	Photo processing I				
科目屬性	必/選修	<input type="checkbox"/> 必修 <input checked="" type="checkbox"/> 選修				
		<input type="checkbox"/> 一般科目 <input type="checkbox"/> 專業科目 <input checked="" type="checkbox"/> 實習、實務、實驗科目				
科目來源	<input type="checkbox"/> 群科中心學校公告--課綱小組發展建議參考科目 <input type="checkbox"/> 臺北市政府教育局建議參考科目 <input checked="" type="checkbox"/> 學校自行規劃科目					
適用科別	資料處理科	科	科	科	科	
學分數	2					
開課年級/學期	第一學年 第一學期	○○學年 ○○學期	○○學年 ○○學期	○○學年 ○○學期	○○學年 ○○學期	
教學目標	一、瞭解 PhotoImpact 的功能及熟悉其操作使用方式。 二、能靈活運用各種工具、指令的用法及使用時機，融會貫通於創作作品中。 三、能運用 PhotoImpact 之操作技巧於 ProntPage 搭配應用。					
教學內容	一、 認識影像處理 二、 編修班遊相片 三、 製作聖誕節賀卡 四、 製作花卉電腦桌布					
教材來源	影像處理 PhotoImpact (旗立研究室) 影像處理 PhotoImpact (基峰資訊股份有限公司)					
教學注意事項	一、重視基本觀念的講授，使學生容易瞭解作業系統。 二、理論應配合實際操作，以提昇學習興趣。 三、視學生程度，調整課程內容，部份內容可以作為學生自習或參考之用。					

備註：1.每一欄位均請填寫完整。

2.若同群多科開設同一科目，可共用一表敘寫，並以科為單位排序。

70. 私立復興高級商工職業學校 校訂科目教學綱要(影像處理 II)

科目名稱	中文名稱	影像處理 II			
	英文名稱	Photo processing II			
科目屬性	必/選修	<input type="checkbox"/> 必修 <input checked="" type="checkbox"/> 選修			
		<input type="checkbox"/> 一般科目 <input type="checkbox"/> 專業科目 <input checked="" type="checkbox"/> 實習、實務、實驗科目			
科目來源	<input type="checkbox"/> 群科中心學校公告--課綱小組發展建議參考科目 <input type="checkbox"/> 臺北市政府教育局建議參考科目 <input checked="" type="checkbox"/> 學校自行規劃科目				
適用科別	資料處理科	科	科	科	科
學分數	2				
開課年級/學期	第一學年 第二學期	○○學年 ○○學期	○○學年 ○○學期	○○學年 ○○學期	○○學年 ○○學期
教學目標	一、瞭解 PhotoImpact 的功能及熟悉其操作使用方式。 二、能靈活運用各種工具、指令的用法及使用時機，融會貫通於創作作品中。 三、能運用 PhotoImpact 之操作技巧於 ProntPage 搭配應用。				
教學內容	一、建立旅遊電子相簿與月曆 二、設計書籤 三、彩繪游泳社海報 四、美化班級網頁				
教材來源	影像處理 PhotoImpact (旗立研究室) 影像處理 PhotoImpact (基峰資訊股份有限公司)				
教學注意事項	一、重視基本觀念的講授，使學生容易瞭解作業系統。 二、理論應配合實際操作，以提昇學習興趣。 三、視學生程度，調整課程內容，部份內容可以作為學生自習或參考之用。				

備註：1.每一欄位均請填寫完整。

2.若同群多科開設同一科目，可共用一表敘寫，並以科為單位排序。

71. 私立復興高級商工職業學校 校訂科目教學綱要(多媒體實務 I~II)

科目名稱	中文名稱	多媒體實務 I ~ II			
	英文名稱	Pratice of the Multimedia I ~ II			
科目屬性	必/選修	<input type="checkbox"/> 必修 <input checked="" type="checkbox"/> 選修			
		<input type="checkbox"/> 一般科目 <input type="checkbox"/> 專業科目 <input checked="" type="checkbox"/> 實習、實務、實驗科目			
科目來源	<input type="checkbox"/> 群科中心學校公告--課綱小組發展建議參考科目 <input type="checkbox"/> 臺北市政府教育局建議參考科目 <input checked="" type="checkbox"/> 學校自行規劃科目				
適用科別	資料處理科	資料處理科	科	科	科
學分數	2	2			
開課年級/學期	第二學年 第一學期	第二學年 第二學期	○○學年 ○○學期	○○學年 ○○學期	○○學年 ○○學期
教學目標	一、瞭解數位內容知識、數位內容與應用。 二、認識數位內容中的聲音、圖案、影像等。 三、熟悉電腦數位影像設計的基礎及軟體種類。 四、熟悉常用的影像處理軟體的操作方式。 五、認識互動式多媒體的整合製作。				
教學內容	一、企劃書的說明與製作 二、拍攝腳本、分鏡與影像處理概念 二、影音的基本處理 三、影音的編輯 四、影音的特效 五、影音的創意 六、影音的文案 七、影音的音效 八、作品發表				
教材來源	依教科書審定會議決議三至四本用書，呈學校同意後擇一採用				

教學注意事項	<p>一、教學方法</p> <p>(一)本科目為實習科目。</p> <p>(二)以學生既有知識或經驗為基礎，說明生活上的應用實例以引起學習動機。</p> <p>(五)隨時提供學生相關新知，以符合現代生活的應用。</p> <p>二、教學評量</p> <p>(一)除學校規定作業成績外，宜考核學生實習操作技巧、熟練程度及思考能力，作為重要的平時成績。</p> <p>(二)評量方式除個人作業外，宜多增加分組作業，以增進學生協調溝通及團隊創作的的能力。</p> <p>三、教學資源</p> <p>(一)實習電腦網路教室。</p> <p>(二)廣播教學或單槍投影設備。</p> <p>(三)相關教學參考短片、MV、影片等。</p> <p>(四)為避免軟體取得價格昂貴，宜選用自由軟體或免費軟體做為教學資源。</p> <p>(五)學校宜將相關自由軟體或免費軟體儲存於校園網站，供學生自由下載；或由學校製作光碟提供給學生回家安裝練習。</p> <p>四、教學相關配合事項</p> <p>(一)教導學生尊重智慧財產權，選用自由軟體或免費軟體可讓學生一方面取得軟體容易，另一方面更瞭解軟體授權的觀念。</p> <p>(二)目前自由軟體或免費軟體在市場及業界佔有率雖不高，但教學與商業應用仍屬不同領域，且軟體改版迅速，教學無法百分之百滿足業界，宜強調軟體功能與文件製作的一致性觀念，才能適用於各種軟體。</p>
--------	--

備註：1.每一欄位均請填寫完整。

2.若同群多科開設同一科目，可共用一表敘寫，並以科為單位排序。

72. 私立復興高級商工職業學校 校訂科目教學綱要(套裝軟體應用 I ~ II)

科目名稱	中文名稱	套裝軟體應用 I ~ II			
	英文名稱	Package Software Application I~II			
科目屬性	必/選修	<input type="checkbox"/> 必修 <input checked="" type="checkbox"/> 選修			
		<input type="checkbox"/> 一般科目 <input type="checkbox"/> 專業科目 <input checked="" type="checkbox"/> 實習、實務、實驗科目			
科目來源	<input type="checkbox"/> 群科中心學校公告--課綱小組發展建議參考科目 <input type="checkbox"/> 臺北市政府教育局建議參考科目 <input checked="" type="checkbox"/> 學校自行規劃科目				
適用科別	資料處理科	資料處理科	科	科	科
學分數	3	3			
開課年級/學期	第二學年 第一學期	第二學年 第二學期	○○學年 ○○學期	○○學年 ○○學期	○○學年 ○○學期
教學目標	一、讓學生熟悉 Office 軟體的操作。 二、培養版面設計的基本能力與美學觀念。 三、加強合併列印概念與實作，簡化作業流程。				
教學內容	一、Word 軟體介紹 1. 段落格式與定位點 2. 美工圖案與圖片的處理 3. 頁首頁尾與版面設計 4. 表格的建立與編修 5. 合併列印的操作 二、PowerPoint 軟體介紹 1. 版面配置與設計 2. 各種物件的使用與簡報的美化 3. 播放動畫與簡報技巧 三、Excel 軟體介紹 1. 公式、函數 2. 資料之運用（排序、篩選、小計、樞紐分析、統計圖表） 四、TQC 題庫				
教材來源	依教科書審定會議決議三至四本用書，呈學校同意後擇一採用				
教學注意事項	一、隨時掌握學生學習進度與成效。 二、教師於課堂上應加強示範與操作。 三、重視觀念的講授，使學生有正確電腦操作技能 四、鼓勵學生參加檢定測驗。 五、5 應重視操作的正確性				

備註：1.每一欄位均請填寫完整。

2.若同群多科開設同一科目，可共用一表敘寫，並以科為單位排序。

73. 私立復興高級商工職業學校 校訂科目教學綱要(網頁設計進階 I ~ VI)

科目名稱	中文名稱	網頁設計進階 I ~ VI					
	英文名稱	Advance Web Design I ~ VI					
科目屬性	必/選修	<input type="checkbox"/> 必修 <input checked="" type="checkbox"/> 選修					
		<input type="checkbox"/> 一般科目 <input type="checkbox"/> 專業科目 <input checked="" type="checkbox"/> 實習、實務、實驗科目					
科目來源	<input type="checkbox"/> 群科中心學校公告--課綱小組發展建議參考科目 <input type="checkbox"/> 臺北市政府教育局建議參考科目 <input checked="" type="checkbox"/> 學校自行規劃科目						
適用科別	資料處理科	資料處理科	資料處理科	資料處理科	資料處理科	資料處理科	
學分數	3	3	3	3	3	3	
開課年級/學期	第一學年 第一學期	第一學年 第二學期	第二學年 第一學期	第二學年 第二學期	第三學年 第一學期	第三學年 第二學期	
教學目標	一、瞭解 Photoshop 在網頁編排的方式。 二、熟悉 Dreamweaver 網頁設計的操作。 三、奠定進一步設計個人網頁、企業網頁的基礎。						
教學內容	一、Photoshop 部分 <ol style="list-style-type: none"> 1. Photoshop 操作及應用 <ol style="list-style-type: none"> (1) 環境介紹 (2) 浮動視窗的使用 (3) 檔案格式 2. 圖層概念 <ol style="list-style-type: none"> (1) 新增、刪除圖層 (2) 隱藏、鎖定圖層 (3) 群組 3. 工具的使用 <ol style="list-style-type: none"> (1) 選取工具 (2) 筆型工具 (3) 幾何工具 (4) 填色工具 (5) 其他常用工具 4. 網頁切片 <ol style="list-style-type: none"> (1) 切片工具 (2) 切片選取工具 (3) 切片方式 (4) 電腦切片與使用者切片 5. 影像轉網頁 <ol style="list-style-type: none"> (1) 檔案格式 (2) 儲存步驟 						

(3) 在 Dreamweaver 的使用

二、Dreamweaver 部分

1. 網站開發流程及 Dreamwaver 基本操作
 - (1) 網站開發流程基本概念
 - (2) 設定顯示範圍尺寸
 - (3) 建立網站資料夾
 - (4) 分類管理網站檔案
2. 動手做第一個網頁：使用表格
 - (1) 規劃網頁樣貌
 - (2) 網頁半全宣告
 - (3) 設定網站首頁
3. 網頁版面配置：使用 DIV 區塊
 - (1) 使用 DIV 區塊
 - (2) 背景設定
 - (3) 網頁邊界設定
4. 文字編排
 - (1) 文字樣式的設定
 - (2) 段落的使用
 - (3) 文字格式處理
5. 圖片編排
 - (1) 文繞圖效果
 - (2) 圖片說明文字
 - (3) 變化效果功能選單
 - (4) 相對與絕對路徑概念
6. 建立超連結
 - (1) 錨點的使用
 - (2) 目標的設定
 - (3) 超連結色彩設定
7. 進階表格設定
 - (1) 表格寬、高設定
 - (2) 表格框線色彩設定
 - (3) 新增、刪除欄或列
 - (4) 儲存格設定
 - (5) 合併、分割儲存格
8. 加入多媒體素材
 - (1) 加入 Flash 動畫
 - (2) 設定 Flash 按鈕
 - (3) 背景音樂
9. 製作網路相簿
 - (1) 將大量圖片製成忘路相簿
 - (2) 製作自動播放的幻燈片相簿
10. 任意插入網頁元件：AP 區塊
 - (1) 插入網頁元件

- (2) 製作陰影效果
- (3) 增加瀏覽器相容性
- (4) AP 區塊排列的技巧

11. 選單特效

- (1) 下拉選單連結網頁
- (2) Spry 選單
- (3) Spry 標籤面板
- (4) Spry 折疊式面板
- (5) Spry 可收合面板

12. 使用頁框分割網頁

- (1) 分割頁框
- (2) 頁框的設定

13. 發佈網頁與網頁維護

- (1) 申請網站空間
- (2) 上傳設定與技巧

三、CSS 部分

1. Web 標準與 CSS

- (1) 網站與 Web 標準
- (2) DIV 與 CSS 的版面設計
- (3) XHTML 概念

2. CSS 基本操作 (一)

- (1) CSS 樣式和屬性面板
- (2) 類別選項
- (3) ID 選項
- (4) 標籤選項

3. CSS 基本操作 (二)

- (1) 單位和值的設定
- (2) 各屬性的操作與使用
- (3) 元件分類
- (4) 層疊性

4. CSS 版面設置基礎

- (1) 單行單列結構
- (2) 兩列式版面設置
- (3) 三列式版面設置
- (4) CSS 版面設置板模

5. 文字、段落設定

- (1) 文字設計
- (2) 段落樣式設計
- (3) 清單的使用
- (4) CSS 濾鏡效果

6. 影像和背景

- (1) 背景的控制
- (2) 影像樣式設計

	<ul style="list-style-type: none"> (3) 套用濾鏡 7. 網站導覽 <ul style="list-style-type: none"> (1) 網站導覽的分類 (2) 橫排、直排導覽 (3) 下拉選單 8. 超連結 <ul style="list-style-type: none"> (1) 連結控制 (2) 背景色變換連結 (3) 影像翻轉連結 (4) 邊框變換連結 (5) CSS 提示視窗 9. 表格與表單設計 <ul style="list-style-type: none"> (1) 網頁中的表格 (2) 頁首頁尾的樣式控制 (3) 表格漸變背景 (4) 表格影像背景 (5) 表單的面板設計 (6) 背景控制
教材來源	依教科書審定會議決議三至四本用書，成學校同意後擇一採用。

<p>教學注意事項</p>	<p>一、教材編選之要領</p> <p>(一)教科書請依教學參考節數編成全冊，供一學期使用。</p> <p>(二)教材內容避免抽象而難懂，文字力求平易近人，易於理解，第一次使用之專有名詞應附原文，附錄陳列專有名詞之中英文索引。</p> <p>(三)建議整本教材附例題磁片，或製成光碟片供師生參考。</p> <p>(四)教科書應編輯教師手冊，內容包含學習目標、教材摘要與節數、參考資料、教學方法、教學活動舉例、習題解答、教學媒體使用說明等，以提供教學參考。</p> <p>二、教具及有關教學設備</p> <p>(一)教學活動應兼顧理論講授與實作，並安排學生進行雜誌選讀或參觀活動。</p> <p>(二)教學宜將日常生活實例融於理論講授及學生的實作練習。</p> <p>(三)教學應考量電腦科技的發展現況與未來趨勢，並配合現有教學資源、學生能力、興趣與需求做適切之安排。</p> <p>(四)教學應導引學生認識電腦科技的整體概念。</p> <p>(五)教學宜引導學生將學生所學的基本知能運用於其他學科之學習。</p> <p>(六)教學宜使用適當教具及教學媒體，以提高學生之學習興趣與學習效果。</p> <p>(七)各單元之教學節數可視實際教學情況酌予調整。</p> <p>(八)教學應考慮學生的個別差異。</p> <p>(九)電腦硬體設備應依相關規定設置。</p> <p>(十)電腦教室應使用合法軟體。</p> <p>(十一)電腦教室應裝置空調、除濕、穩壓等設備。</p> <p>(十二)電腦教室宜有教學媒體設備，如投影機、投影板、錄放影機、網路或教學廣播系統等。</p> <p>三、教學評量</p> <p>(一)教學評量應以達成本學科總目標及單元目標為依據。</p> <p>(二)形成性評量與總結性評量並重。</p> <p>(三)評量方法宜包括紙筆測驗、實際操作及作業評量等。</p>
---------------	---

備註：1.每一欄位均請填寫完整。

2.若同群多科開設同一科目，可共用一表敘寫，並以科為單位排序。

74. 私立復興高級商工職業學校 校訂科目教學綱要(電子商務 I ~ II)

科目名稱	中文名稱	電子商務 I ~ II			
	英文名稱	Electronic Commerce Practice I ~ II			
科目屬性	必/選修	<input type="checkbox"/> 必修 <input checked="" type="checkbox"/> 選修			
		<input type="checkbox"/> 一般科目 <input type="checkbox"/> 專業科目 <input checked="" type="checkbox"/> 實習、實務、實驗科目			
科目來源	<input type="checkbox"/> 群科中心學校公告--課綱小組發展建議參考科目 <input type="checkbox"/> 臺北市政府教育局建議參考科目 <input checked="" type="checkbox"/> 學校自行規劃科目				
適用科別	資料處理科	資料處理科	科	科	科
學分數	2	2			
開課年級/學期	第三學年 第一學期	第三學年 第二學期	○○學年 ○○學期	○○學年 ○○學期	○○學年 ○○學期
教學目標	一、瞭解電子商務概念與知識。 二、熟悉電子商務的行銷。 三、奠定進一步架設電子商務網站的基礎。				
教學內容	【第三學年，第一學期】 一、認識電子商務的基本概念 (1) 認識電子商務 (2) 電子商務的沿革 (3) 電子商務的現況與展望 二、認識電子商務的類型與商業模式 (1) B2C 電子商務 (2) B2B 電子商務 (3) C2C 電子商務 三、電子商務的付款機制 (1) 電子商務付款機制簡介 (2) 現金式電子式付款系統：電子現金付款 (3) 預付式電子式付款系統：智慧卡付款 (4) 後付式電子式付款系統：線上信用卡付款 四、網路行銷 (1) 網路行銷簡介 (2) 網路行銷策略 (3) 網路廣告 五、網路拍賣實務 (1) 認識網路拍賣				

(2) 商品競購

(3) 商品拍賣

六、電子商務安全機制與法律議題

(1) 網路犯罪

(2) 電子商務安全機制

(3) 電子商務相關法律議題

七、電子商務的延伸應用

(1) 企業資源規劃 (ERP)

(2) 供應鏈管理 (SCM)

(3) 顧客關係管理 (CRM)

八、網站建置的基本認識

(1) 網站建置基本概念

(2) 網站建置流程

(3) 認識動態資料庫

(4) 認識架站套件

九、軟體安裝與設定

(1) 系統需求

(2) 軟體安裝

【第三學年，第二學期】

十、初探 osCommerce

(1) 認識 osCommerce

(2) 建置網路商店

十一、 osCommerce 後台管理設定 (一)

(1) 後台管理初步工作

(2) 商店版權設定

(3) 系統設定

(4) 管理商品資料

十二、 osCommerce 後台管理設定 (二)

(1) 設定付款方式及出貨

(2) 客戶與訂單管理

(3) 國別/地區/稅 設定

(4) 本地化設定

(5) 系統工具

十三、 osCommerce 前台介面及購物流程

(1) 前台區塊功能介紹

(2) 客戶購物流程

十四、 MySQL 管理介面

	<ul style="list-style-type: none"> (1) phpMyAdmin 的設定與使用 (2) 資料庫的建立與管理 十五、 為 osCommerce 換裝 <ul style="list-style-type: none"> (1) PHP 網頁編輯工具 (2) 認識頁面配置的架構 (3) 修改網站風格 (4) 修改商店區塊配置 十六、 強化系統功能（一） <ul style="list-style-type: none"> (1) 顯示目前線上人數 (2) 線上投票 (3) 留言版 十七、 強化系統功能（二） <ul style="list-style-type: none"> (1) 線上新聞 (2) 月曆與跑馬燈 (3) 顧客意見調查表 十八、 osCommerce 上線 <ul style="list-style-type: none"> (1) 自行架設伺服器 (2) 利用虛擬主機
教材來源	依教科書審定會議決議三至四本用書，成學校同意後擇一採用。

教學注意事項

一、教材編選之要領

- (一)教科書請依教學參考節數編成全冊，供一學期使用。
- (二)教材內容避免抽象而難懂，文字力求平易近人，易於理解，第一次使用之專有名詞應附原文，附錄陳列專有名詞之中英文索引。
- (三)建議整本教材附例題磁片，或製成光碟片供師生參考。
- (四)教科書應編輯教師手冊，內容包含學習目標、教材摘要與節數、參考資料、教學方法、教學活動舉例、習題解答、教學媒體使用說明等，以提供教學參考。

二、教具及有關教學設備

- (一)教學活動應兼顧理論講授與實作，並安排學生進行雜誌選讀或參觀活動。
- (二)教學宜將日常生活實例融於理論講授及學生的實作練習。
- (三)教學應考量電腦科技的發展現況與未來趨勢，並配合現有教學資源、學生能力、興趣與需求做適切之安排。
- (四)教學應導引學生認識電腦科技的整體概念。
- (五)教學宜引導學生將學生所學的基本知能運用於其他學科之學習。
- (六)教學宜使用適當教具及教學媒體，以提高學生之學習興趣與學習效果。
- (七)各單元之教學節數可視實際教學情況酌予調整。
- (八)教學應考慮學生的個別差異。
- (九)電腦硬體設備應依相關規定設置。
- (十)電腦教室應使用合法軟體。
- (十一)電腦教室應裝置空調、除濕、穩壓等設備。
- (十二)電腦教室宜有教學媒體設備，如投影機、投影板、錄放影機、網路或教學廣播系統等。

三、教學評量

- (一)教學評量應以達成本學科總目標及單元目標為依據。
- (二)形成性評量與總結性評量並重。
- (三)評量方法宜包括紙筆測驗、實際操作及作業評量等。

備註：1.每一欄位均請填寫完整。

2.若同群多科開設同一科目，可共用一表敘寫，並以科為單位排序。

75. 私立復興高級商工職業學校 校訂科目教學綱要(市場調查與銷售實務 I ~ II)

科目名稱	中文名稱	市場調查與銷售實務 I ~ II			
	英文名稱	Marketing outline I ~ II			
科目屬性	必/選修	<input type="checkbox"/> 必修 <input checked="" type="checkbox"/> 選修			
		<input type="checkbox"/> 一般科目 <input type="checkbox"/> 專業科目 <input checked="" type="checkbox"/> 實習、實務、實驗科目			
科目來源	<input checked="" type="checkbox"/> 群科中心學校公告--課綱小組發展建議參考科目 <input type="checkbox"/> 臺北市政府教育局建議參考科目 <input type="checkbox"/> 學校自行規劃科目				
適用科別	資料處理科	資料處理科	科	科	科
學分數	2	2			
開課年級/學期	第三學年 第一學期	第三學年 第二學期	○○學年 ○○學期	○○學年 ○○學期	○○學年 ○○學期
教學目標	一、使學生了解行銷學基本理論與業界最新實務個案 二、使理論和實務互相配合 三、讓學生明瞭行銷環境及消費者市場 四、介紹目標市場及產品規劃的決策				
教學內容	一、行銷觀念及演進 二、行銷環境及其變遷對行銷工作的影響 三、消費者市場的分析 四、組織市場的分析 五、行銷目標與行銷組合 六、產品管理 七、價格管理 八、推廣管理(一)促銷、人員推廣、公共報導 九、推廣管理(二)廣告推廣 十、行銷通路管理(一)通路決策 十一、行銷通路管理(二)零售業 十二、市場調查與行銷資訊 十三、服務業行銷與網路行銷				
教材來源	依教科書審定會議決議三至四本用書，呈學校同意後擇一採用				
教學注意事項	一、重視觀念的講授，使學生能對商業活動有初步認識 二、理論配合實際以提升學生學習興趣 三、鼓勵學生寒暑假製作相關商業報告以利學習 四、應重視正確誠實道德觀念及學習態度				

備註：1.每一欄位均請填寫完整。

2.若同群多科開設同一科目，可共用一表敘寫，並以科為單位排序。

76. 私立復興高級商工職業學校 校訂科目教學綱要(專題製作 I~II)

科目名稱	中文名稱	專題製作 I~II			
	英文名稱	Project Practice I~II			
科目屬性	必/選修	<input checked="" type="checkbox"/> 必修 <input type="checkbox"/> 選修			
		<input type="checkbox"/> 一般科目 <input type="checkbox"/> 專業科目 <input checked="" type="checkbox"/> 實習、實務、實驗科目			
科目來源	<input checked="" type="checkbox"/> 群科中心學校公告--課綱小組發展建議參考科目 <input type="checkbox"/> 臺北市政府教育局建議參考科目 <input type="checkbox"/> 學校自行規劃科目				
適用科別	廣告設計科	廣告設計科	科	科	科
學分數	4	4			
開課年級/學期	三年級 第一學期	三年級 第二學期	○○學年 ○○學期	○○學年 ○○學期	○○學年 ○○學期
教學目標	一、瞭解設計理論與實務設計之意義。 二、熟習設計實務能力。 三、培養正確之設計理念及敬業精神。				
教學內容	一、學生分組。 二、選擇專題。 三、資料蒐集與探討。 四、設計計劃。 五、實務製作。 六、檢討與修正。 七、作品完成。				
教材來源					
教學注意事項	一、本科目宜依學生之興趣和能力，進行個別指導。 二、應特別著重學生創造力之啟發。 三、宜特別注重設計過程之輔導，以養成正確的設計觀念。				

備註：1.每一欄位均請填寫完整。

2.若同群多科開設同一科目，可共用一表敘寫，並以科為單位排序。

77. 私立復興高級商工職業學校 校訂科目教學綱要(造形與速寫 I~II)

科目名稱	中文名稱	造形與速寫 I~II			
	英文名稱	Modeling and Sketch I~II			
科目屬性	必/選修	<input checked="" type="checkbox"/> 必修 <input type="checkbox"/> 選修			
		<input type="checkbox"/> 一般科目 <input type="checkbox"/> 專業科目 <input checked="" type="checkbox"/> 實習、實務、實驗科目			
科目來源	<input type="checkbox"/> 群科中心學校公告—課綱小組發展建議參考科目 <input type="checkbox"/> 臺北市政府教育局建議參考科目 <input checked="" type="checkbox"/> 學校自行規劃科目				
適用科別	廣告設計科	廣告設計科	科	科	科
學分數	1	1			
開課年級/學期	二年級 第一學期	二年級 第二學期	○○學年 ○○學期	○○學年 ○○學期	○○學年 ○○學期
教學目標	一、了解速寫的材料 二、了解速寫繪製的重點與重點的掌握 三、能運用多元的素材，迅速掌握人物特色與特徵				
教學內容	一、速寫之基本法則。 二、速寫之基本概念。 三、速寫的程序。 四、速寫的構圖。 五、五官的表現 六、人體的比例 七、人體動態的掌握與表現法 八、線條的風格與表現				
教材來源					
教學注意事項	一、本科目宜依學生之興趣和能力，進行個別指導。 二、應特別著重學生創造力之啟發。 三、宜特別注重速寫過程之輔導，以養成正確的速寫觀念。				

備註：1.每一欄位均請填寫完整。

2.若同群多科開設同一科目，可共用一表敘寫，並以科為單位排序。

78. 私立復興高級商工職業學校 校訂科目教學綱要(設計與製圖實作 I~II)

科目名稱	中文名稱	設計與製圖實作 I~II			
	英文名稱	Practical of Desining and Drafting I~II			
科目屬性	必/選修	<input type="checkbox"/> 必修 <input checked="" type="checkbox"/> 選修			
		<input type="checkbox"/> 一般科目 <input type="checkbox"/> 專業科目 <input checked="" type="checkbox"/> 實習、實務、實驗科目			
科目來源	<input type="checkbox"/> 群科中心學校公告--課綱小組發展建議參考科目 <input type="checkbox"/> 臺北市政府教育局建議參考科目 <input type="checkbox"/> 學校自行規劃科目				
適用科別	廣告設計科	廣告設計科	科	科	科
學分數	3	3			
開課年級/學期	三年級 第一學期	三年級 第二學期	○○學年 ○○學期	○○學年 ○○學期	○○學年 ○○學期
教學目標	一、能了解進階製圖的內容與作圖法。 二、能正確使用製圖儀器並繪製圖形。 三、能了解設計與圖法之間的關係。				
教學內容	一、幾何圖法進階。 二、正投影三視圖。 三、尺度標註。 四、透視圖法。 五、展開圖法。 六、輔助視圖。 七、四技二專升學考試內容及方向。				
教材來源					
教學注意事項	一、以實際範例、簡報軟體或單槍投影，豐富課程內容，提高學生之學習興趣。 二、訓練學生熟悉常用之基本圖法及設計程序，奠定設計之基礎能力。 三、理論與實習並重，以個別指導使學生充份瞭解各種不同題型之變化。				

備註：1.每一欄位均請填寫完整。

2.若同群多科開設同一科目，可共用一表敘寫，並以科為單位排序。

79. 私立復興高級商工職業學校 校訂科目教學綱要(繪畫進階 I~II)

科目名稱	中文名稱	繪畫進階 I~II			
	英文名稱	Advanced Painting I~II			
科目屬性	必/選修	<input type="checkbox"/> 必修 <input checked="" type="checkbox"/> 選修			
		<input type="checkbox"/> 一般科目 <input type="checkbox"/> 專業科目 <input checked="" type="checkbox"/> 實習、實務、實驗科目			
科目來源	<input type="checkbox"/> 群科中心學校公告--課綱小組發展建議參考科目 <input type="checkbox"/> 臺北市政府教育局建議參考科目 <input type="checkbox"/> 學校自行規劃科目				
適用科別	廣告設計科	廣告設計科	科	科	科
學分數	2	2			
開課年級/學期	三年級 第一學期	三年級 第二學期	○○學年 ○○學期	○○學年 ○○學期	○○學年 ○○學期
教學目標	一、瞭解創意在設計的意義與重要性。 二、培養學生在設計所需的創造力。 三、熟練創意表現的思考方法，養成能應用多元化素材的表現能力。				
教學內容	一、緒論 二、基礎學理： 1.線條 2.形態 3.明暗 4.肌理 5.空間 6.時間 7.統一 8.均衡 9.比例 10.對比與調和 11.色彩 12.強調/視覺焦點 13.構圖法 三、實習練習： 1.明暗的基本畫法 2.線條表現明暗 3.裝飾圖案表現法 4.色彩特殊技法 5.壓克力練習 6.混合媒材 7.象徵與隱喻 8.配色練習				
教材來源					
教學注意事項					

備註：1.每一欄位均請填寫完整。

2.若同群多科開設同一科目，可共用一表敘寫，並以科為單位排序。

80. 私立復興高級商工職業學校 校訂科目教學綱要(向量繪圖 I~II)

科目名稱	中文名稱	向量繪圖 I~II			
	英文名稱	Scalable Vector Graphics I~II			
科目屬性	必/選修	<input type="checkbox"/> 必修	<input checked="" type="checkbox"/> 選修		
		<input type="checkbox"/> 一般科目	<input type="checkbox"/> 專業科目	<input checked="" type="checkbox"/> 實習、實務、實驗科目	
科目來源	<input type="checkbox"/> 群科中心學校公告--課綱小組發展建議參考科目 <input type="checkbox"/> 臺北市政府教育局建議參考科目 <input type="checkbox"/> 學校自行規劃科目				
適用科別	廣告設計科	廣告設計科	科	科	科
學分數	1	1			
開課年級/學期	一年級 第一學期	一年級 第二學期	○○學年 ○○學期	○○學年 ○○學期	○○學年 ○○學期
教學目標	一、教授目前業界主流美工設計軟體 Illustrator。 二、循序漸進、由淺入深建立學生對電腦的專業技能。 三、授課方式除統一講授外，並重視個別教學，以期程度較差的學生能跟上進度，對於程度較佳學生，進一步要求作品達到專業水準。				
教學內容	本科目標在讓學生認識一個在設計界用途廣泛，學習容易上手的電腦繪圖軟體。透過學習與運用擴展學生的創意空間。 主要內容包含 一、操作環境介紹。 二、繪圖工具介紹。 三、填色與色彩運用。 四、造型描繪。 五、文字處理與格式。 六、特效與濾鏡使用。 七、物件的管理。 八、運用於網頁製作。 九、作品練習。				
教材來源					
教學注意事項	一、講述、討論、影片與多媒體範例欣賞、一人一機實際操作實習。 二、課程設計重視多變化，儘量提起學生興趣，並符合業界資訊進步潮流。				

備註：1.每一欄位均請填寫完整。

2.若同群多科開設同一科目，可共用一表敘寫，並以科為單位排序。

81. 私立復興高級商工職業學校 校訂科目教學綱要(文字造形 I~II)

科目名稱	中文名稱	文字造形 I~II			
	英文名稱	Character Forming I~II			
科目屬性	必/選修	<input type="checkbox"/> 必修 <input checked="" type="checkbox"/> 選修			
		<input type="checkbox"/> 一般科目 <input type="checkbox"/> 專業科目 <input checked="" type="checkbox"/> 實習、實務、實驗科目			
科目來源	<input type="checkbox"/> 群科中心學校公告--課綱小組發展建議參考科目 <input checked="" type="checkbox"/> 臺北市政府教育局建議參考科目 <input type="checkbox"/> 學校自行規劃科目				
適用科別	廣告設計科	廣告設計科	科	科	科
學分數	1	1			
開課年級/學期	第一學年 第一學期	第一學年 第二學期	○○學年 ○○學期	○○學年 ○○學期	○○學年 ○○學期
教學目標	一、瞭解文字造形基本知識。 二、培養對文字造形的審美性及敏銳度。 三、具備字形設計之能力，以便於廣告設計上靈活運用之。				
教學內容	一、文字造形概要。 二、文字體系現狀。 三、文字造形基本原理。 四、文字造形之表現方法(一)。 五、文字造形之表現方法(二)。 六、文字編排。 七、文字造形之鑑賞。				
教材來源					
教學注意事項	一、以實際範例、簡報軟體或單槍投影，豐富課程內容，提高學生之學習興趣。 二、訓練學生熟悉常用字體之基本筆劃及設計程序，奠定字形設計之基礎能力。 三、理論與實習並重，以個別指導使學生充份瞭解各種不同類型之變化。				

備註：1.每一欄位均請填寫完整。

2.若同群多科開設同一科目，可共用一表敘寫，並以科為單位排序。

82. 私立復興高級商工職業學校 校訂科目教學綱要(廣告設計 I~II)

科目名稱	中文名稱	廣告設計 I~II			
	英文名稱	Advertising Design I~II			
科目屬性	必/選修	<input type="checkbox"/> 必修 <input checked="" type="checkbox"/> 選修			
		<input type="checkbox"/> 一般科目 <input type="checkbox"/> 專業科目 <input checked="" type="checkbox"/> 實習、實務、實驗科目			
科目來源	<input type="checkbox"/> 群科中心學校公告--課綱小組發展建議參考科目 <input checked="" type="checkbox"/> 臺北市政府教育局建議參考科目 <input type="checkbox"/> 學校自行規劃科目				
適用科別	廣告設計科	廣告設計科	科	科	科
學分數	2	2			
開課年級/學期	第二學年 第一學期	第二學年 第二學期	○○學年 ○○學期	○○學年 ○○學期	○○學年 ○○學期
教學目標	一、解廣告設計的意義。 二、具備廣告設計創作能力及廣告實務製作能力。 三、培養廣告設計作業的團隊精神。				
教學內容	一、廣告設計概說 二、廣告設計的構成要素 三、廣告設計的編排 四、企業識別系統概說 五、企業識別系統製作 六、廣告創意之構思 七、廣告設計模擬作業練習 八、專題製作 I -海報設計 九、專題製作 II -報紙廣告設計 十、專題製作 III -雜誌廣告設計 十一、專題製作 IV -郵寄廣告及傳單設計 十二、專題製作 V -型錄設計 十三、專題製作 VI -POP 廣告設計 十四、電波媒體廣告賞析				
教材來源					
教學注意事項	一、蒐集成功的廣告設計實例、資料、圖片、幻燈片、商業影片，以利教學。 二、各項模擬製作的訓練，內容難易要適中，避免學生產生學習挫折感。 三、要求學生親自參加資料蒐集、市場調查等工作，以期產生良好的創意發展。 四、專題製作課程，應配合廣告業發展趨勢，以增進學生之員務能力。				

備註：1.每一欄位均請填寫完整。

2.若同群多科開設同一科目，可共用一表敘寫，並以科為單位排序。

83. 私立復興高級商工職業學校 校訂科目教學綱要(繪畫表現 I~II)

科目名稱	中文名稱	繪畫表現 I~II			
	英文名稱	Painting Expression I~II			
科目屬性	必/選修	<input type="checkbox"/> 必修 <input checked="" type="checkbox"/> 選修			
		<input type="checkbox"/> 一般科目 <input type="checkbox"/> 專業科目 <input checked="" type="checkbox"/> 實習、實務、實驗科目			
科目來源	<input type="checkbox"/> 群科中心學校公告--課綱小組發展建議參考科目 <input type="checkbox"/> 臺北市政府教育局建議參考科目 <input type="checkbox"/> 學校自行規劃科目				
適用科別	廣告設計科	廣告設計科	科	科	科
學分數	2	2			
開課年級/學期	第二學年 第一學期	第二學年 第二學期	○○學年 ○○學期	○○學年 ○○學期	○○學年 ○○學期
教學目標	一、強化學生繪畫技巧及提升寫生構圖能力 二、加強學生垂直、水平之創意表現能力 三、訓練學生熟練各種繪畫媒材之特性與表現技巧 四、加強培養學生之寫生能力。				
教學內容	一、自然物寫生練習 二、人造物寫生練習 三、構圖練習 四、單色技法 五、綜合技法運用				
教材來源					
教學注意事項	一、多介紹藝術史及設計史中不同的繪畫表現形式 二、引導學生多做觀察避免照片抄襲 三、引導學生使用不同素材及手法表現				

備註：1.每一欄位均請填寫完整。

2.若同群多科開設同一科目，可共用一表敘寫，並以科為單位排序。

84. 私立復興高級商工職業學校 校訂科目教學綱要(包裝設計 I~II)

科目名稱	中文名稱	包裝設計 I~II			
	英文名稱	Package Design I~II			
科目屬性	必/選修	<input type="checkbox"/> 必修 <input checked="" type="checkbox"/> 選修			
		<input type="checkbox"/> 一般科目 <input type="checkbox"/> 專業科目 <input checked="" type="checkbox"/> 實習、實務、實驗科目			
科目來源	<input type="checkbox"/> 群科中心學校公告--課綱小組發展建議參考科目 <input type="checkbox"/> 臺北市政府教育局建議參考科目 <input type="checkbox"/> 學校自行規劃科目				
適用科別	廣告設計科	廣告設計科	科	科	科
學分數	2	2			
開課年級/學期	第二學年 第一學期	第二學年 第二學期	○○學年 ○○學期	○○學年 ○○學期	○○學年 ○○學期
教學目標	<p>一、瞭解包裝設計的意義及其相關知識。</p> <p>二、具備包裝設計的創作能力及實務製作能力。</p>				
教學內容	<p>一、包裝的意義與機能。</p> <p>二、包裝的基本概念與理論。</p> <p>三、包裝設計的程序。</p> <p>四、包裝材料簡介。</p> <p>五、包裝形態與結構：包裝紙、袋、盒、罐、瓶之造形與結構。</p> <p>六、包裝的視覺設計(graphic design)。</p> <p>七、個包裝與集合包裝的處理與設計。</p> <p>八、實驗性包裝創作。</p>				
教材來源					
教學注意事項	<p>一、蒐集成功的包裝設計實例、資料、圖片、幻燈片，以利教學。</p> <p>二、各項模擬製作的訓練，內容難易要適中，避免學生產生學習挫折感。</p> <p>三、要求學生親自參與資料蒐集、市場調查等工作，以期產生良好的創意發展。</p>				

備註：1.每一欄位均請填寫完整。

2.若同群多科開設同一科目，可共用一表敘寫，並以科為單位排序。

85. 私立復興高級商工職業學校 校訂科目教學綱要(設計素描 I~II)

科目名稱	中文名稱	設計素描 I~II			
	英文名稱	Creative Sketch I~II			
科目屬性	必/選修	<input type="checkbox"/> 必修	<input checked="" type="checkbox"/> 選修		
		<input type="checkbox"/> 一般科目	<input type="checkbox"/> 專業科目	<input checked="" type="checkbox"/> 實習、實務、實驗科目	
科目來源	<input type="checkbox"/> 群科中心學校公告--課綱小組發展建議參考科目 <input type="checkbox"/> 臺北市政府教育局建議參考科目 <input type="checkbox"/> 學校自行規劃科目				
適用科別	廣告設計科	廣告設計科	科	科	科
學分數	2	2			
開課年級/學期	第二學年 第一學期	第二學年 第二學期	○○學年 ○○學期	○○學年 ○○學期	○○學年 ○○學期
教學目標	本科目目標在協助訓練學生敏銳的觀察力與基本描繪能力，對於形象的描寫，色彩的觀念，質感的表現等，有更深入的了解。包括：形與光的認識與描繪、畫面構成、動靜態物像之描繪、速寫訓練、各種質感之描繪、基本透視技法等；透過描繪工具與材料之認識及運用，探討各種形態、結構、質感、光影，以講述、欣賞、啟發、對話、討論、比較等綜合教學法，教授不同表現技法相關學理知識與技巧並創作作品。運用不同技法，創造新的思維與運用。				
教學內容	一、素描概說。 二、鉛筆繪畫。 三、形體的觀察與描繪。 四、光影明暗的觀察與表現。 五、肌理質感的觀察與表現。 六、空間的觀察與表現。 七、炭筆繪畫與素描。 八、構圖概說。 九、其他材料與形式的繪畫與素描。 十、速寫與精細描繪。 十一、繪畫的情感表達與創作。 十二、能瞭解不同媒材的特性及使用方法。 十三、能鑑賞相關的優良作品。				
教材來源					
教學注意事項					

備註：1.每一欄位均請填寫完整。

2.若同群多科開設同一科目，可共用一表敘寫，並以科為單位排序。

86. 私立復興高級商工職業學校 校訂科目教學綱要(表現技法 I~II)

科目名稱	中文名稱	表現技法 I~II			
	英文名稱	Presentation Techniques I~II			
科目屬性	必/選修	<input type="checkbox"/> 必修 <input checked="" type="checkbox"/> 選修			
		<input type="checkbox"/> 一般科目 <input type="checkbox"/> 專業科目 <input checked="" type="checkbox"/> 實習、實務、實驗科目			
科目來源	<input checked="" type="checkbox"/> 群科中心學校公告--課綱小組發展建議參考科目 <input type="checkbox"/> 臺北市政府教育局建議參考科目 <input type="checkbox"/> 學校自行規劃科目				
適用科別	廣告設計科	廣告設計科	科	科	科
學分數	2	2			
開課年級/學期	第二學年 第一學期	第二學年 第二學期	○○學年 ○○學期	○○學年 ○○學期	○○學年 ○○學期
教學目標	一、了解表現技法之基本觀念及程序。 二、了解表現技法之基本方法及技術。 三、了解表現技法之性質及各種插畫體系之重要性。 四、熟悉表現技法之基本理論與原則，奠定各類插畫之基礎。 五、正確運用各種方法處理表現技法事務。 六、認識表現技法相關章程，並加以應用。 七、培養負責盡職、謹慎細心、遵守規章之工作態度及精神。				
教學內容	一、緒論。 二、畫材與表現。 三、特殊表現技法。 四、表現形式。 五、創作練習。				
教材來源					
教學注意事項	一、蒐集相關作品、製作簡報，進行鑑賞及分析比較。 二、就學生作品加以分析討論，以提升興趣及創作能力。 三、經常公佈展示優秀學生作品，以利相互觀摩。				

備註：1.每一欄位均請填寫完整。

2.若同群多科開設同一科目，可共用一表敘寫，並以科為單位排序。

87. 私立復興高級商工職業學校 校訂科目教學綱要(數位多媒體設計 I~IV)

科目名稱	中文名稱	數位多媒體設計 I~IV			
	英文名稱	Digital Multimedia Arts I~IV			
科目屬性	必/選修	<input type="checkbox"/> 必修 <input checked="" type="checkbox"/> 選修			
		<input type="checkbox"/> 一般科目 <input type="checkbox"/> 專業科目 <input checked="" type="checkbox"/> 實習、實務、實驗科目			
科目來源	<input checked="" type="checkbox"/> 群科中心學校公告--課綱小組發展建議參考科目 <input type="checkbox"/> 臺北市政府教育局建議參考科目 <input type="checkbox"/> 學校自行規劃科目				
適用科別	廣告設計科	廣告設計科	廣告設計科	廣告設計科	科
學分數	2	2	2	2	
開課年級/學期	第二學年 第一學期	第二學年 第二學期	第三學年 第一學期	第三學年 第二學期	○○學年 ○○學期
教學目標	一、了解多媒體設計的意義。 二、具備多媒體設計創作能力及多媒體設計實務製作能力。 三、培養多媒體設計作業的團隊精神。				
教學內容	一、數位多媒體設計概說。 二、數位多媒體設計的構成要素。 三、數位多媒體設計的應用軟體。 四、數位多媒體設計之企劃設計。 五、數位多媒體設計創意之構思。 六、數位多媒體設計腳本製作。 七、數位多媒體設計之影像作業練習—繪圖軟體整合練習。 八、數位多媒體設計之音效作業練習—剪接軟體整合練習。 九、數位多媒體設計之創作實習—影音整合。 十、數位多媒體設計的應用與發展。				
教材來源					
教學注意事項	一、收集成功的數位多媒體設計實例、資料、圖片、影片等，以利教學。 二、各項作業的訓練，難易要適中，根據學生能力為要求。 三、要求學生親自參與資料收集、市場研究分析等工作，以產生良好的創意發展。 四、根據學生所具備的軟體專業程度，發展多元化的多媒體發展，以求刺激更多更新的創意表現。				

備註：1.每一欄位均請填寫完整。

2.若同群多科開設同一科目，可共用一表敘寫，並以科為單位排序。

88. 私立復興高級商工職業學校 校訂科目教學綱要(網頁設計 I~II)

科目名稱	中文名稱	網頁設計 I~II			
	英文名稱	Web Design I~II			
科目屬性	必/選修	<input type="checkbox"/> 必修		<input checked="" type="checkbox"/> 選修	
		<input type="checkbox"/> 一般科目 <input type="checkbox"/> 專業科目 <input checked="" type="checkbox"/> 實習、實務、實驗科目			
科目來源	<input type="checkbox"/> 群科中心學校公告--課綱小組發展建議參考科目 <input type="checkbox"/> 臺北市政府教育局建議參考科目 <input type="checkbox"/> 學校自行規劃科目				
適用科別	廣告設計科	廣告設計科	科	科	科
學分數	2	2			
開課年級/學期	第三學年 第一學期	第三學年 第二學期	○○學年 ○○學期	○○學年 ○○學期	○○學年 ○○學期
教學目標	一、建立基礎網路知識。 二、了解網站架設與網頁設計之流程。 三、具備基礎網站規劃與頁面設計的能力。 四、認識網頁設計相關之語言。 五、網頁設計相關軟體之操作、應用、整合之能力。				
教學內容	一、基本網際網路之概說 二、網頁常見之檔案格式與相關名詞概說 三、基礎網站規劃與藍圖繪製 四、網頁版面設計 五、網頁設計軟體操作與應用 六、網站上傳與建立超連結 七、HTML、CSS、JavaScript 之簡易介紹 八、架設網站相關軟體整合運用。				
教材來源					
教學注意事項	教學方式宜以講述、討論和實際操作為主，強調學生先備知識鏈結；常以討論及網站鑑賞的方式刺激學生的創作力、想像力，讓學生將設計能力及網路知識加以結合，增進網頁設計的技巧與能力。				

備註：1.每一欄位均請填寫完整。

2.若同群多科開設同一科目，可共用一表敘寫，並以科為單位排序。

89. 私立復興高級商工職業學校 校訂科目教學綱要(畢業製作 I~II)

科目名稱	中文名稱	畢業製作 I~II			
	英文名稱	Project for Graduate Performance I~II			
科目屬性	必/選修	<input type="checkbox"/> 必修 <input checked="" type="checkbox"/> 選修			
		<input type="checkbox"/> 一般科目 <input type="checkbox"/> 專業科目 <input checked="" type="checkbox"/> 實習、實務、實驗科目			
科目來源	<input type="checkbox"/> 群科中心學校公告--課綱小組發展建議參考科目 <input type="checkbox"/> 臺北市政府教育局建議參考科目 <input type="checkbox"/> 學校自行規劃科目				
適用科別	廣告設計科	廣告設計科	科	科	科
學分數	3	3			
開課年級/學期	第三學年 第一學期	第三學年 第二學期	○○學年 ○○學期	○○學年 ○○學期	○○學年 ○○學期
教學目標	一、了解廣告設計畢業製作之基本觀念及程序。 二、了解畢業製作之基本方法及技術。 三、了解畢業製作之性質及未來廣告設計相關體系之重要性。 四、熟悉畢業製作之基本理論與原則，奠定各類畢業製作之基礎。 五、正確運用各種方法處理廣告設計畢業製作事務。 六、認識畢業製作相關章程，並加以應用。 七、培養負責盡職、謹慎細心、遵守規章之工作態度及精神。				
教學內容	本科目標在於協助學生瞭解未來畢業相關課程應用的內涵、發展與相關職業、充實廣告設計表現知能，以適應與改善生活，並激發學生學習設計表現的興趣，為從事廣告設計表現技法相關職業做準備。使學生了解： 一、畢業製作之基本法則。 二、畢業製作之基本概念。 三、畢業製作程序。 四、畢業製作之規劃及程序。 五、畢業製作之說明與講解。				
教材來源					
教學注意事項					

備註：1.每一欄位均請填寫完整。

2.若同群多科開設同一科目，可共用一表敘寫，並以科為單位排序。

90. 私立復興高級商工職業學校 校訂科目教學綱要(數位影像處理 I~II)

科目名稱	中文名稱	數位影像處理 I~II			
	英文名稱	Digital Image Processing I~II			
科目屬性	必/選修	<input type="checkbox"/> 必修	<input checked="" type="checkbox"/> 選修		
		<input type="checkbox"/> 一般科目	<input type="checkbox"/> 專業科目	<input checked="" type="checkbox"/> 實習、實務、實驗科目	
科目來源	<input type="checkbox"/> 群科中心學校公告--課綱小組發展建議參考科目 <input type="checkbox"/> 臺北市政府教育局建議參考科目 <input type="checkbox"/> 學校自行規劃科目				
適用科別	廣告設計科	廣告設計科	科	科	科
學分數	3	3			
開課年級/學期	第三學年 第一學期	第三學年 第二學期	○○學年 ○○學期	○○學年 ○○學期	○○學年 ○○學期
教學目標	本科目目標在協助學生瞭解透過實地上機操作了解與數位影像處理之應用，讓同學們一步一步地透過實例練習，學習到 Photoshop 的影像處理技巧與電腦輸出檔案之注意事項。協助學生瞭解影像藝術是利用作品替作者『講話』的視覺藝術，有別於純粹的攝影藝術，其目的在於訓練學生深入探討『影像』的潛藏含意。				
教學內容	一、Photoshop 影像合成的學習。 二、了解各種不同之圖形檔案格式。 三、學習繪製點陣圖形。 四、如何製作多影像合成作品。 五、如何運用濾鏡特效設計畫面。 六、構面、景的應用與影像構成要素的介紹。 七、單張攝影影像的延伸。 八、複合影像的應用。 九、超寫實主義攝影藝術。 十、動態攝影的創作。 十一、自拍美學的藝術創作。 十二、影像藝術的綜合應用。				
教材來源					
教學注意事項	一、由教師口述並配合上機操作示範，討論欣賞優良影像處理設計作品。並與學生作品討論與心得分享。指導學生作業成果展覽。 二、理論與技術教授。 三、幻燈片、影片示範說明。				

備註：1.每一欄位均請填寫完整。

2.若同群多科開設同一科目，可共用一表敘寫，並以科為單位排序。

91. 私立復興高級商工職業學校 校訂科目教學綱要(商業攝影 I~II)

科目名稱	中文名稱	商業攝影 I~II			
	英文名稱	Commercial Photography I~II			
科目屬性	必/選修	<input type="checkbox"/> 必修 <input checked="" type="checkbox"/> 選修			
		<input type="checkbox"/> 一般科目 <input type="checkbox"/> 專業科目 <input checked="" type="checkbox"/> 實習、實務、實驗科目			
科目來源	<input type="checkbox"/> 群科中心學校公告--課綱小組發展建議參考科目 <input type="checkbox"/> 臺北市政府教育局建議參考科目 <input type="checkbox"/> 學校自行規劃科目				
適用科別	廣告設計科	廣告設計科	科	科	科
學分數	2	2			
開課年級/學期	第三學年 第一學期	第三學年 第二學期	○○學年 ○○學期	○○學年 ○○學期	○○學年 ○○學期
教學目標	一、瞭解商業攝影之基本概念與原理。 二、具備商業攝影器材之操作能力。 三、培養商業攝影之技術，以利實務創作。				
教學內容	一、概說。 二、器材：座架式相機、測光錶、濾鏡、軟片、燈光及其他。 三、反射練習。 四、基本燈法。 五、採光技巧。 六、畫面設計與安排。 七、各種商品之拍攝。 八、攝影器材之保養。				
教材來源					
教學注意事項	一、本科目為部定必修科目「攝影」之進階課程，宜特別加強學生實務操作能力之訓練與培養。 二、蒐集各種優秀的商業攝影實例及幻燈片，以利學生觀摩學習。				

備註：1.每一欄位均請填寫完整。

2.若同群多科開設同一科目，可共用一表敘寫，並以科為單位排序。

92. 私立復興高級商工職業學校 校訂科目教學綱要(印刷設計)

科目名稱	中文名稱	印刷設計				
	英文名稱	Printing Design				
科目屬性	必/選修	<input type="checkbox"/> 必修 <input checked="" type="checkbox"/> 選修				
		<input type="checkbox"/> 一般科目 <input type="checkbox"/> 專業科目 <input checked="" type="checkbox"/> 實習、實務、實驗科目				
科目來源	<input type="checkbox"/> 群科中心學校公告--課綱小組發展建議參考科目 <input checked="" type="checkbox"/> 臺北市政府教育局建議參考科目 <input type="checkbox"/> 學校自行規劃科目					
適用科別	廣告設計科	科	科	科	科	
學分數	2					
開課年級/學期	第三學年 第一學期	○○學年 ○○學期	○○學年 ○○學期	○○學年 ○○學期	○○學年 ○○學期	
教學目標	一、了解印刷史略。 二、了解印刷的意義。 三、了解印刷的技巧。 四、了解攝影與印刷相結合的重要性。 五、了解印刷的過程及技巧。 六、了解印刷估價方式及價位換算。					
教學內容	一、印刷概論。 二、版的種類及應用。 三、印刷用紙。 四、裝訂。 五、印刷原稿製作。 六、完稿使尺寸與完成尺寸。					
教材來源						
教學注意事項	一、特別加強學生實務揮作能力之訓練。 二、蒐集各種印刷設計實例，資料、圖片、幻燈片，以利教學 三、各項模擬製作的訓練，內容難易要適中，避免學生產生學習挫折感。					

備註：1.每一欄位均請填寫完整。

2.若同群多科開設同一科目，可共用一表敘寫，並以科為單位排序。

93. 私立復興高級商工職業學校 校訂科目教學綱要(展示設計 I~II)

科目名稱	中文名稱	展示設計 I~II			
	英文名稱	Exhibition Design I~II			
科目屬性	必/選修	<input type="checkbox"/> 必修 <input checked="" type="checkbox"/> 選修			
		<input type="checkbox"/> 一般科目 <input type="checkbox"/> 專業科目 <input checked="" type="checkbox"/> 實習、實務、實驗科目			
科目來源	<input type="checkbox"/> 群科中心學校公告--課綱小組發展建議參考科目 <input checked="" type="checkbox"/> 臺北市政府教育局建議參考科目 <input type="checkbox"/> 學校自行規劃科目				
適用科別	廣告設計科	廣告設計科	科	科	科
學分數	3	3			
開課年級/學期	第三學年 第一學期	第三學年 第二學期	○○學年 ○○學期	○○學年 ○○學期	○○學年 ○○學期
教學目標	一、瞭解展示的意義及其基本理論。 二、具備展示設計的實務製作能力。				
教學內容	本科目之教學目標在於協助學生了解展示設計相關知識及技能，希望透過實作練習及作品賞析，培養學生展示設計之能力。主要內容包含： 一、展示的意義與基本理論。 二、展示的規劃。 三、展示設計的作業及程序。 四、展示設計的構成要素。 五、櫥窗展示設計。 六、商店展示設計。 七、宣傳空間的展示設計。 八、文化空間的展示設計。				
教材來源					
教學注意事項	一、特別加強學生實務揮作能力之訓練。 二、蒐集各種展示實例，資料、圖片、幻燈片，以利教學。 三、各項模擬製作的訓練，內容難易要適中，避免學生產生學習挫折感。				

備註：1.每一欄位均請填寫完整。

2.若同群多科開設同一科目，可共用一表敘寫，並以科為單位排序。

94. 私立復興高級商工職業學校 校訂科目教學綱要(廣告設計實務 I~II)

科目名稱	中文名稱	廣告設計實務 I~II			
	英文名稱	Advertising Design Practice I~II			
科目屬性	必/選修	<input type="checkbox"/> 必修	<input checked="" type="checkbox"/> 選修		
		<input type="checkbox"/> 一般科目	<input type="checkbox"/> 專業科目	<input checked="" type="checkbox"/> 實習、實務、實驗科目	
科目來源	<input checked="" type="checkbox"/> 群科中心學校公告--課綱小組發展建議參考科目 <input type="checkbox"/> 臺北市政府教育局建議參考科目 <input type="checkbox"/> 學校自行規劃科目				
適用科別	廣告設計科	廣告設計科	科	科	科
學分數	2	2			
開課年級/學期	第三學年 第一學期	第三學年 第二學期	○○學年 ○○學期	○○學年 ○○學期	○○學年 ○○學期
教學目標	一、瞭解廣告設計的意義。 二、具備廣告設計創作能力及廣告實務製作能力。 三、培養廣告設計作業的團隊精神。				
教學內容	一、廣告設計概說。 二、廣告設計的構成要素。 三、廣告設計的編排。 四、企業識別系統概說。 五、企業識別系統製作。 六、廣告創意之構思。 七、廣告設計模擬作業練習。 八、專題製作 I-海報設計。 九、專題製作 II-報紙廣告設計。 十、專題製作 III-雜誌廣告設計。 十一、專題製作 IV-郵寄廣告及傳單設計。 十二、專題製作 V-型錄設計。 十三、專題製作 VI-POP 廣告設計。 十四、電波媒體廣告賞析。				
教材來源					
教學注意事項	一、學生作品分析、討論，互相觀摩，教學相長。 二、加強職業道德觀念與廣告的社會責任觀念。 三、蒐集適合的範例作為範本，以強化教學。 四、重視個別輔導、補救教學，以建立基本技能。 五、各單元之作業量及深度，可依學生程度作若干調整。 六、各項教學活動應配合教學示範與個別指導。 七、應重視與鼓勵學生之創造力。				

備註：1.每一欄位均請填寫完整。

2.若同群多科開設同一科目，可共用一表敘寫，並以科為單位排序。

95. 私立復興高級商工職業學校 校訂科目教學綱要(漫畫 I~II)

科目名稱	中文名稱	漫畫 I~II			
	英文名稱	Caricature I~II			
科目屬性	必/選修	<input type="checkbox"/> 必修 <input checked="" type="checkbox"/> 選修			
		<input type="checkbox"/> 一般科目 <input type="checkbox"/> 專業科目 <input checked="" type="checkbox"/> 實習、實務、實驗科目			
科目來源	<input type="checkbox"/> 群科中心學校公告--課綱小組發展建議參考科目 <input checked="" type="checkbox"/> 臺北市政府教育局建議參考科目 <input type="checkbox"/> 學校自行規劃科目				
適用科別	廣告設計科	廣告設計科	科	科	科
學分數	3	3			
開課年級/學期	第三學年 第一學期	第三學年 第二學期	○○學年 ○○學期	○○學年 ○○學期	○○學年 ○○學期
教學目標	本科目目標在協助學生瞭解漫畫的基本知識與概念，並加以應用之；熟悉基漫畫表現原理與技巧，並應用於各種設計媒體與活動中；靈活運用漫畫表現形式，尋找並建立自我風格；具備漫畫圖像表現之能力				
教學內容	一、人體結構動態。 二、表情情緒。 三、構圖和主題。 四、工具運用。 五、滑稽要素。 六、黑白線稿。 七、色稿。 八、各種畫風簡介和表現力。 九、連續性創意。 十、故事編寫：用字遣詞、文章脈絡，故事新意，風格。 十一、文字圖象化：畫風選定，編寫畫面。				
教材來源					
教學注意事項	一、學生作品分析、討論，互相觀摩，教學相長。 二、加強職業道德觀念與繪本的社會責任觀念。 三、蒐集適合的範例作為範本，以強化教學。 四、重視個別輔導、補救教學，以建立基本技能。 五、各單元之作業量及深度，可依學生程度作若干調整。 六、各項教學活動應配合教學示範與個別指導。 七、應重視與鼓勵學生之創造力。				

備註：1.每一欄位均請填寫完整。

2.若同群多科開設同一科目，可共用一表敘寫，並以科為單位排序。

96. 私立復興高級商工職業學校 校訂科目教學綱要(數位繪畫表現 I~II)

科目名稱	中文名稱	數位繪畫表現 I~II			
	英文名稱	Digital Panting Expression I~II			
科目屬性	必/選修	<input type="checkbox"/> 必修	<input checked="" type="checkbox"/> 選修		
		<input type="checkbox"/> 一般科目	<input type="checkbox"/> 專業科目	<input checked="" type="checkbox"/> 實習、實務、實驗科目	
科目來源	<input type="checkbox"/> 群科中心學校公告--課綱小組發展建議參考科目 <input type="checkbox"/> 臺北市政府教育局建議參考科目 <input type="checkbox"/> 學校自行規劃科目				
適用科別	廣告設計科	廣告設計科	科	科	科
學分數	3	3			
開課年級/學期	第三學年 第一學期	第三學年 第二學期	○○學年 ○○學期	○○學年 ○○學期	○○學年 ○○學期
教學目標	一、使用目前業界主流美工設計軟體 Illustrator、painter 及 photoshop 配合數位板表現數位繪圖創作。 二、循序漸進、由淺入深建立學生對電腦的專業技能。 三、授課方式除統一講授外，並重視個別教學，以期程度較差的學生能跟上進度，對於程度較佳學生，進一步要求作品達到專業水準。				
教學內容	一、 創意發想及應用(報紙雜誌插畫、網頁插畫、動漫角色設計、繪本構思...) 二、 草圖創作 三、 色稿製作及修正 四、 手繪圖稿製作 五、 掃描、描圖、運用軟體特性表現不同風格及創造力培養 六、 作品的運用與呈現 七、 插畫領域的運用、動漫及繪本製作、網頁動畫、2D 動畫、手機動畫、PDA 動畫				
教材來源					
教學注意事項	一、創造力培養與資訊設備能力培養並行。 二、多運用多媒體資訊資料提供同學參考。 三、了解繪畫數位化後對創意的提升點並保留繪畫中的人文思考及精緻內涵。				

備註：1.每一欄位均請填寫完整。

2.若同群多科開設同一科目，可共用一表敘寫，並以科為單位排序。

97. 私立復興高級商工職業學校 校訂科目教學綱要(廣告行銷與企劃 I~II)

科目名稱	中文名稱	廣告行銷與企劃 I~II			
	英文名稱	AD Marketing and Planning I~II			
科目屬性	必/選修	<input type="checkbox"/> 必修 <input checked="" type="checkbox"/> 選修			
		<input type="checkbox"/> 一般科目 <input type="checkbox"/> 專業科目 <input checked="" type="checkbox"/> 實習、實務、實驗科目			
科目來源	<input type="checkbox"/> 群科中心學校公告--課綱小組發展建議參考科目 <input checked="" type="checkbox"/> 臺北市政府教育局建議參考科目 <input type="checkbox"/> 學校自行規劃科目				
適用科別	廣告設計科	廣告設計科	科	科	科
學分數	3	3			
開課年級/學期	第三學年 第一學期	第三學年 第二學期	○○學年 ○○學期	○○學年 ○○學期	○○學年 ○○學期
教學目標	本科目在於協助學生瞭解廣告的內容、廣告行銷的基本理論，廣告企劃的方法，並結合設計與藝術產業發展，以做為廣告相關設計之學理基礎。				
教學內容	一、廣告之基本概念。 二、廣告行銷的意義。 三、廣告行銷的管理與規劃。 四、廣告企劃的製作。				
教材來源					
教學注意事項	一、學生作品分析、討論，互相觀摩，教學相長。 二、加強職業道德觀念，並宣導愛護與維護電腦觀念。 三、蒐集適合的範例作為範本，以強化教學。 四、重視個別輔導、補救教學，以建立基本技能。 五、各單元之作業量及深度，可依學生程度作若干調整。 六、各項教學活動應配合教學示範與個別指導。 七、應重視與鼓勵學生之創造力。				

備註：1.每一欄位均請填寫完整。

2.若同群多科開設同一科目，可共用一表敘寫，並以科為單位排序。

98. 私立復興高級商工職業學校 校訂科目教學綱要(圖文組版 I~II)

科目名稱	中文名稱	圖文組版 I~II			
	英文名稱	Graphics Text I~II			
科目屬性	必/選修	<input type="checkbox"/> 必修	<input checked="" type="checkbox"/> 選修		
		<input type="checkbox"/> 一般科目	<input type="checkbox"/> 專業科目	<input checked="" type="checkbox"/> 實習、實務、實驗科目	
科目來源	<input type="checkbox"/> 群科中心學校公告--課綱小組發展建議參考科目 <input checked="" type="checkbox"/> 臺北市政府教育局建議參考科目 <input type="checkbox"/> 學校自行規劃科目				
適用科別	廣告設計科	廣告設計科	科	科	科
學分數	3	3			
開課年級/學期	第三學年 第一學期	第三學年 第二學期	○○學年 ○○學期	○○學年 ○○學期	○○學年 ○○學期
教學目標	一、培養學生熟悉電腦排版、繪圖組頁等印前作業的能力。 二、培養學生瞭解圖文組版與設計的相關理論、實務等知識。 三、輔導學生取得圖文組版技術士技能檢定證照。				
教學內容	協助學生瞭解專業圖文組版的概念；熟悉市場潮流趨勢與，並應用於各種設計領域上；能正確操作專業排版軟體 Adobe InDesign；具備參加圖文組版丙級技術士、乙級技術士技能檢定及銜接設計實務進階課程之能力。主要內容包含： 一、認識 Adobe InDesign 二、文字與印刷樣式 三、顏色與色彩管理 四、繪圖與圖形 五、表格、框架與物件 六、書冊與列印 七、出版品製作。教學方法宜講授及實際操作為主，並輔以圖文組版技術士試題習作。				
教材來源					
教學注意事項	一、學生作品分析、討論，互相觀摩，教學相長。 二、加強職業道德觀念，並宣導愛護與維護電腦觀念。 三、蒐集適合的範例作為範本，以強化教學。 四、重視個別輔導、補救教學，以建立基本技能。 五、各單元之作業量及深度，可依學生程度作若干調整。 六、各項教學活動應配合教學示範與個別指導。 七、應重視與鼓勵學生之創造力。				

備註：1.每一欄位均請填寫完整。

2.若同群多科開設同一科目，可共用一表敘寫，並以科為單位排序。

99. 私立復興高級商工職業學校 校訂科目教學綱要(模型製作 I~II)

科目名稱	中文名稱	模型製作 I~II			
	英文名稱	Model Produce I~II			
科目屬性	必/選修	<input type="checkbox"/> 必修 <input checked="" type="checkbox"/> 選修			
		<input type="checkbox"/> 一般科目 <input type="checkbox"/> 專業科目 <input checked="" type="checkbox"/> 實習、實務、實驗科目			
科目來源	<input type="checkbox"/> 群科中心學校公告--課綱小組發展建議參考科目 <input type="checkbox"/> 臺北市政府教育局建議參考科目 <input type="checkbox"/> 學校自行規劃科目				
適用科別	廣告設計科	廣告設計科	科	科	科
學分數	3	3			
開課年級/學期	第三學年 第一學期	第三學年 第二學期	○○學年 ○○學期	○○學年 ○○學期	○○學年 ○○學期
教學目標	本科目目標在協助學生了解展示設計及其它空間設計模擬及圖面繪製呈現；具備各種材料、工具的認知與使用能力；小組分工合作的觀念；空間概念的養成；整體表現的能力。				
教學內容	<p>一、基本展示設計概說。 (空間概念、燈光、材質、工具、配色、主題表現……)。</p> <p>二、平面設計圖臨摹。</p> <p>三、由教師指定主題分組製作。 (分組→討論主題→各自構圖→討論、決定構圖、表現方式、技法、工具、材料、預算、進度及個人負責之工作項目……)。</p> <p>四、由分組學生自訂主題。</p> <p>五、由學生(分組)收集展示設計作品→撰寫報告→材料練習及表現)。</p> <p>六、模型材料及工具練習</p> <p>七、模型製作及展示</p>				
教材來源					
教學注意事項	<p>一、宜講授與實作並重，常以討論方式啟發學生之想像力和表現力。</p> <p>二、除個別指導與示範外，須特別注重「分組製作」的實作與作品評鑑。</p>				

備註：1.每一欄位均請填寫完整。

2.若同群多科開設同一科目，可共用一表敘寫，並以科為單位排序。

100. 私立復興高級商工職業學校 校訂科目教學綱要(櫥窗設計 I~II)

科目名稱	中文名稱	櫥窗設計 I~II			
	英文名稱	Window Display			
科目屬性	必/選修	<input type="checkbox"/> 必修 <input checked="" type="checkbox"/> 選修			
		<input type="checkbox"/> 一般科目 <input type="checkbox"/> 專業科目 <input checked="" type="checkbox"/> 實習、實務、實驗科目			
科目來源	<input type="checkbox"/> 群科中心學校公告--課綱小組發展建議參考科目 <input checked="" type="checkbox"/> 臺北市政府教育局建議參考科目 <input type="checkbox"/> 學校自行規劃科目				
適用科別	廣告設計科	廣告設計科	科	科	科
學分數	3	3			
開課年級/學期	第三學年 第一學期	第三學年 第二學期	○○學年 ○○學期	○○學年 ○○學期	○○學年 ○○學期
教學目標	本科目目標在協助學生解櫥窗設計及其它展示設計；具備各種材料、工具的認知與使用能力；小組分工合作的觀念；空間概念的養成；整體表現的能力。				
教學內容	一、基本展示設計概說。 (空間概念、燈光、材質、工具、配色、主題表現.....)。 二、平面設計圖臨摹。 三、由教師指定主題分組製作。 (分組→討論主題→各自構圖→討論、決定構圖、表現方式、技法、工具、材料、預算、進度及個人負責之工作項目.....)。 四、由分組學生自訂主題。 五、由學生(分組)收集展示設計作品→撰寫報告→上台講評(同時訓練學生表達能力)。				
教材來源					
教學注意事項	一、工廠安全與衛生、機器設備使用安全與保養。 二、各種材料使用安全與注意事項。				

備註：1.每一欄位均請填寫完整。

2.若同群多科開設同一科目，可共用一表敘寫，並以科為單位排序。

101. 私立復興高級商工職業學校 校訂科目教學綱要(動畫設計 I~II)

科目名稱	中文名稱	動畫設計 I~II			
	英文名稱	Animation Design I~II			
科目屬性	必/選修	<input type="checkbox"/> 必修 <input checked="" type="checkbox"/> 選修			
		<input type="checkbox"/> 一般科目 <input type="checkbox"/> 專業科目 <input checked="" type="checkbox"/> 實習、實務、實驗科目			
科目來源	<input type="checkbox"/> 群科中心學校公告--課綱小組發展建議參考科目 <input checked="" type="checkbox"/> 臺北市政府教育局建議參考科目 <input type="checkbox"/> 學校自行規劃科目				
適用科別	廣告設計科	廣告設計科	科	科	科
學分數	3	3			
開課年級/學期	第三學年 第一學期	第三學年 第二學期	○○學年 ○○學期	○○學年 ○○學期	○○學年 ○○學期
教學目標	一、使學生了解動畫原理。 二、能夠體會動畫之美。 三、讓學生習得製作動畫的各種技術。				
教學內容	一、動畫原理。 二、故事。 三、停格動畫。 四、簡單動畫。 五、賽璐路動畫。 六、網頁動畫。 七、3D 動畫。 八、剪輯。 九、音樂。 十、字幕。 十一、媒體格式。 十二、網路連結。				
教材來源					
教學注意事項	一、蒐集成功的設計實例、資料、圖片、幻燈片，以利教學。 二、各項模擬製作的訓練，內容難易要適中，避免學生產生學習挫折感。 三、要求學生親自參與競賽，以期產生良好的創意發展與製作動力。				

備註：1.每一欄位均請填寫完整。

2.若同群多科開設同一科目，可共用一表敘寫，並以科為單位排序。

102. 私立復興高級商工職業學校 校訂科目教學綱要(數位後製 I~II)

科目名稱	中文名稱	數位後製 I~II			
	英文名稱	Digital After Effect I~II			
科目屬性	必/選修	<input type="checkbox"/> 必修	<input checked="" type="checkbox"/> 選修		
		<input type="checkbox"/> 一般科目	<input type="checkbox"/> 專業科目	<input checked="" type="checkbox"/> 實習、實務、實驗科目	
科目來源	<input type="checkbox"/> 群科中心學校公告--課綱小組發展建議參考科目 <input type="checkbox"/> 臺北市政府教育局建議參考科目 <input type="checkbox"/> 學校自行規劃科目				
適用科別	廣告設計科	廣告設計科	科	科	科
學分數	3	3			
開課年級/學期	第三學年 第一學期	第三學年 第二學期	○○學年 ○○學期	○○學年 ○○學期	○○學年 ○○學期
教學目標	一、能運用影音設備編輯動態影像 二、能夠使用 imovie、movie maker、會聲會影、威力導演、Adobe premiere 或 After Effect、等軟體編輯剪接靜態或動態影像 三、能運用 Garage band、Audition 等軟體自製音樂、音效、編輯聲音並運用於影片中。				
教學內容	一、非線性剪輯原理 二、影片的格式與動畫原理 三、動畫影格操作 四、動畫分鏡習作 五、剪輯與合成 六、後製作影片輸出				
教材來源					
教學注意事項	一、學生作品分析、討論，互相觀摩，教學相長。 二、加強職業道德觀念，並宣導愛護與維護電腦觀念。 三、蒐集適合的範例作為範本，以強化教學。 四、重視個別輔導、補救教學，以建立基本技能。 五、各單元之作業量及深度，可依學生程度作若干調整。 六、各項教學活動應配合教學示範與個別指導。 七、應重視與鼓勵學生之創造力。				

備註：1.每一欄位均請填寫完整。

2.若同群多科開設同一科目，可共用一表敘寫，並以科為單位排序。

103. 私立復興高級商工職業學校 校訂科目教學綱要(作品集製作)

科目名稱	中文名稱	作品集製作			
	英文名稱	The Works Collecting and Making			
科目屬性	必/選修	<input type="checkbox"/> 必修	<input checked="" type="checkbox"/> 選修		
		<input type="checkbox"/> 一般科目	<input type="checkbox"/> 專業科目	<input checked="" type="checkbox"/> 實習、實務、實驗科目	
科目來源	<input type="checkbox"/> 群科中心學校公告--課綱小組發展建議參考科目 <input checked="" type="checkbox"/> 臺北市政府教育局建議參考科目 <input type="checkbox"/> 學校自行規劃科目				
適用科別	廣告設計科	科	科	科	科
學分數	2				
開課年級/學期	第三學年 第二學期	○○學年 ○○學期	○○學年 ○○學期	○○學年 ○○學期	○○學年 ○○學期
教學目標	本科目目標在協助學生準備畢業作品、畢業展，朝多元化美術風貌，多樣化的材質表現，依學生個人特色風格與興趣，表現個性化的作品。以提升學生升學、就業之競爭力。				
教學內容	一、作品集概說。 二、作品的拍攝方式。 三、圖文的編排。 四、文字的發想與設計。 五、封面、封底的設計。 六、頁面的編排設計。 七、電腦排版。 八、作品集輸出。 九、裝訂的方式。				
教材來源					
教學注意事項	一、學生作品分析、討論，互相觀摩，教學相長。 二、加強職業道德觀念，並宣導愛護與維護電腦觀念。 三、蒐集適合的範例作為範本，以強化教學。 四、重視個別輔導、補救教學，以建立基本技能。 五、各單元之作業量及深度，可依學生程度作若干調整。 六、各項教學活動應配合教學示範與個別指導。 七、應重視與鼓勵學生之創造力。				

備註：1.每一欄位均請填寫完整。

2.若同群多科開設同一科目，可共用一表敘寫，並以科為單位排序。

104. 私立復興高級商工職業學校 校訂科目教學綱要(專題製作 I~II)

科目名稱	中文名稱	專題製作 I~II			
	英文名稱	Project Practice I~II			
科目屬性	必/選修	<input checked="" type="checkbox"/> 必修 <input type="checkbox"/> 選修			
		<input type="checkbox"/> 一般科目 <input type="checkbox"/> 專業科目 <input checked="" type="checkbox"/> 實習、實務、實驗科目			
科目來源	<input checked="" type="checkbox"/> 群科中心學校公告--課綱小組發展建議參考科目 <input type="checkbox"/> 臺北市政府教育局建議參考科目 <input type="checkbox"/> 學校自行規劃科目				
適用科別	美術科	美術科	科	科	科
學分數	1	1			
開課年級/學期	第三學年 第一學期	第三學年 第二學期	○○學年 ○○學期	○○學年 ○○學期	○○學年 ○○學期
教學目標	一、整合個人藝術創作專題的媒材、形式與意義。 二、培育主題性專題創作及個人作品集之製作執行能力，並執行展演事宜。 三、培養個人藝術知覺的敏銳度及創作涵養與能力。				
教學內容	一、美術主題試探與創作。 二、美術習作展出的概念與方式。 三、美術創作展示設計及製作。 四、展場的規劃與宣傳（包括海報與美編製作）。				
教材來源	由科的教學研究會中討論，任課教師依教學目標共同編撰教材。				
教學注意事項	一、能提供學生有足夠的創作空間及媒材資源。 二、多方面收集整合創作資料。 三、教師多提供藝術創作與藝術表現的運用實例。 四、可依學生分組、選擇專題、資料蒐集與探討、草圖與計劃、實務製作、檢討與修正、作品完成...等流程來進行教學活動。				

備註：1.每一欄位均請填寫完整。

2.若同群多科開設同一科目，可共用一表敘寫，並以科為單位排序。

105. 私立復興高級商工職業學校 校訂科目教學綱要(造形與速寫 I~II)

科目名稱	中文名稱	造形與速寫 I~II			
	英文名稱	Modelling and Sketch I~II			
科目屬性	必/選修	■必修 □選修			
		□一般科目 □專業科目 ■實習、實務、實驗科目			
科目來源	□群科中心學校公告--課綱小組發展建議參考科目 □臺北市政府教育局建議參考科目 ■學校自行規劃科目				
適用科別	美術科	美術科	科	科	科
學分數	1	1			
開課年級/學期	第二學年 第一學期	第二學年 第二學期	○○學年 ○○學期	○○學年 ○○學期	○○學年 ○○學期
教學目標	一、了解速寫的材料與運用。 二、對人物速寫的比例、結構、造型的認識。 三、了解速寫繪製的重點與掌握。 四、能運用多元的素材，迅速掌握人物特色與特徵。				
教學內容	一、認識速寫，了解速寫的基本概念。 二、各種速寫材料的介紹與運用。 三、速寫的步驟與程序。 四、人物臉部結構的比例、結構、造型、特徵的介紹與操作練習。 五、速寫表現的構成與畫面的構圖。 六、五官描繪的表現與掌握。 七、動態的掌握與表現法。 八、線條的風格與表現。				
教材來源	由科的教學研究會中討論，任課教師依教學目標共同編撰教材。				
教學注意事項	一、依學生之興趣和能力，進行分組教學，並適時個別指導。 二、應特別著重學生對物象的觀察、描繪運用、速度掌握及創造力的啟發。 三、應特別注重速寫過程之輔導，使學生養成正確的速寫觀念。				

備註：1.每一欄位均請填寫完整。

2.若同群多科開設同一科目，可共用一表敘寫，並以科為單位排序。

106. 私立復興高級商工職業學校 校訂科目教學綱要(素描 I~IV)

科目名稱	中文名稱	素描 I~IV			
	英文名稱	Drawing I~IV			
科目屬性	必/選修	■必修 □選修			
		□一般科目 □專業科目 ■實習、實務、實驗科目			
科目來源	■群科中心學校公告--課綱小組發展建議參考科目 ■臺北市政府教育局建議參考科目 □學校自行規劃科目				
適用科別	美術科	美術科	美術科	美術科	科
學分數	3	3	3	3	
開課年級/學期	第一學年 第一學期	第一學年 第二學期	第二學年 第一學期	第二學年 第二學期	○○學年 ○○學期
教學目標	一、明瞭素描的意涵與其在繪畫中的重要性。 二、熟悉素描製作工具與材料的特性，並學習運用之。 三、明瞭作品製作歷程，並體驗其中樂趣。				
教學內容	一、素描的意義。 二、材料與題材介紹。 三、素描構成要素。 四、明度、立體與空間之表現練習。 五、一主一副物體的表現靜物練習。 六、從單一物品、幾何石膏模型、靜物組合、風景寫生、人物表現等依各階段循序完成各種素描練習。 七、構圖練習、材料運用與表現。 八、素描作品賞析。 九、創作表現。				
教材來源	由科的教學研究會中討論，任課教師依教學目標共同編撰教材。				
教學注意事項	一、訓練理論與技能並重，建立健全的繪畫觀念與技巧。 二、授課時多採用討論方式啟發學生想像力與表達能力。 三、定期展示學生優良作品，以提高學習興趣。 四、材料與技法不斷更新，應注意前瞻性與適應性。				

備註：1.每一欄位均請填寫完整。

2.若同群多科開設同一科目，可共用一表敘寫，並以科為單位排序。

107. 私立復興高級商工職業學校 校訂科目教學綱要(水彩 I~IV)

科目名稱	中文名稱	水彩 I~IV			
	英文名稱	Watercoloring I~IV			
科目屬性	必/選修	<input checked="" type="checkbox"/> 必修 <input type="checkbox"/> 選修			
		<input type="checkbox"/> 一般科目 <input type="checkbox"/> 專業科目 <input checked="" type="checkbox"/> 實習、實務、實驗科目			
科目來源	<input checked="" type="checkbox"/> 群科中心學校公告--課綱小組發展建議參考科目 <input checked="" type="checkbox"/> 臺北市政府教育局建議參考科目 <input type="checkbox"/> 學校自行規劃科目				
適用科別	美術科	美術科	美術科	美術科	科
學分數	3	3	3	3	
開課年級/學期	第一學年 第一學期	第一學年 第二學期	第二學年 第一學期	第二學年 第二學期	○○學年 ○○學期
教學目標	一、訓練觀察及準確的描繪能力。 二、了解水彩顏料調色的方法。 三、能使用不同的水彩畫媒材與技法。 四、增進繪畫美感與創作基礎表現知能。 五、提高審美判斷能力。				
教學內容	一、水彩畫的認識。 二、水彩畫材料的特性及使用工具的認識。 三、基本技術與表現方法的示範 四、水彩畫基礎技法與步驟的學習。 (靜物、風景寫生、人物寫生...等技法練習) 五、水彩畫面構圖方的法運用與表現。 六、水彩畫風格的介紹、鑑賞及練習。 七、創作表現。				
教材來源	由科的教學研究會中討論，任課教師依教學目標共同編撰教材。				
教學注意事項	一、教學兼顧紮實的基礎繪畫能力與活潑的創意發想能力 二、本科目除可運用繪畫專用教室進行教學亦可按圖寫生。 三、以優秀作品觀摩，提高學生學習興趣。				

備註：1.每一欄位均請填寫完整。

2.若同群多科開設同一科目，可共用一表敘寫，並以科為單位排序。

108. 私立復興高級商工職業學校 校訂科目教學綱要(水墨書畫 I~II)

科目名稱	中文名稱	水墨書畫 I~II			
	英文名稱	Chinese Ink Painting and Calligraphy I~II			
科目屬性	必/選修	■必修 □選修			
		□一般科目 □專業科目 ■實習、實務、實驗科目			
科目來源	□群科中心學校公告--課綱小組發展建議參考科目 □臺北市政府教育局建議參考科目 ■學校自行規劃科目				
適用科別	美術科	美術科	科	科	科
學分數	2	2			
開課年級/學期	第一學年 第一學期	第一學年 第二學期	○○學年 ○○學期	○○學年 ○○學期	○○學年 ○○學期
教學目標	一、瞭解書法藝術的本質。 二、認識書法之美的要素。 三、介紹楷書及楷書部首。 四、認識篆、隸、楷、行、草五體書法的特色。 五、熟悉書法用筆及結體、章法。 六、掌握落款及鈐印方法。				
教學內容	一、書法的源流與演進。 二、選用文房四寶的要點。 三、書法用筆的精熟。 四、篆、隸、楷、行、草五體書法特色的認識。 五、書法結體、章法的掌握。 六、落款及鈐印方法。 七、古今優良書法作品賞析。				
教材來源	自編講義及示範				
教學注意事項	一、採示範、觀摹及討論方式，激發學生的想像力與思考力，以促動書法能力。 二、書法用筆、結體、章法、落款、鈐印的實作。 三、多舉辦習作觀摩會、展覽會；多參觀展覽。 四、品評古今優良作品的優點。 五、檢討作品及改進要點。				

備註：1.每一欄位均請填寫完整。

2.若同群多科開設同一科目，可共用一表敘寫，並以科為單位排序。

109. 私立復興高級商工職業學校 校訂科目教學綱要(水墨書畫 III~IV)

科目名稱	中文名稱	水墨書畫 III~IV			
	英文名稱	Chinese Ink Painting and Calligraphy III~IV			
科目屬性	必/選修	<input checked="" type="checkbox"/> 必修 <input type="checkbox"/> 選修			
		<input type="checkbox"/> 一般科目 <input type="checkbox"/> 專業科目 <input checked="" type="checkbox"/> 實習、實務、實驗科目			
科目來源	<input type="checkbox"/> 群科中心學校公告--課綱小組發展建議參考科目 <input type="checkbox"/> 臺北市政府教育局建議參考科目 <input checked="" type="checkbox"/> 學校自行規劃科目				
適用科別	美術科	美術科	科	科	科
學分數	3	3			
開課年級/學期	第二學年 第一學期	第二學年 第二學期	○○學年 ○○學期	○○學年 ○○學期	○○學年 ○○學期
教學目標	一、瞭解水墨繪畫藝術的本質。 二、認識水墨畫毛筆及用具。 三、介紹水墨畫用筆一皴、擦、點、染等技法。 四、認識顏料種類與特性。 五、認識構圖方法。 六、掌握落款及鈐印方法。				
教學內容	一、水墨畫的特質與演進。 二、選用水墨畫用具的要點。 三、水墨畫用筆的精熟。 四、當代水墨畫風格及畫種的認識。 五、水墨畫構圖的掌握。 六、水墨畫墨韻的掌握。 七、落款及鈐印方法。 八、古今優良作品賞析。				
教材來源	自編講義及示範				
教學注意事項	一、採示範、觀摹及討論方式，激發學生的想像力與思考力，以促動水墨能力。 二、水墨畫用筆、構圖、落款、鈐印的實作。 三、多舉辦習作觀摩會、展覽會；多參觀展覽。 四、品評古今優良作品的優點。 五、檢討作品及改進要點。				

備註：1.每一欄位均請填寫完整。

2.若同群多科開設同一科目，可共用一表敘寫，並以科為單位排序。

110. 私立復興高級商工職業學校 校訂科目教學綱要(設計與製圖實作 I~II)

科目名稱	中文名稱	設計與製圖實作 I~II			
	英文名稱	Practical of Desining and Drafting I~II			
科目屬性	必/選修	<input type="checkbox"/> 必修 <input checked="" type="checkbox"/> 選修			
		<input type="checkbox"/> 一般科目 <input type="checkbox"/> 專業科目 <input checked="" type="checkbox"/> 實習、實務、實驗科目			
科目來源	<input type="checkbox"/> 群科中心學校公告--課綱小組發展建議參考科目 <input type="checkbox"/> 臺北市政府教育局建議參考科目 <input type="checkbox"/> 學校自行規劃科目				
適用科別	美術科	美術科	科	科	科
學分數	3	3			
開課年級/學期	三年級 第一學期	三年級 第二學期	○○學年 ○○學期	○○學年 ○○學期	○○學年 ○○學期
教學目標	1. 能了解進階製圖的內容與作圖法 2. 能正確使用製圖儀器並繪製圖形 3. 能了解設計與圖法之間的關係				
教學內容	1. 幾何圖法進階 2. 正投影三視圖 3. 尺度標註 4. 透視圖法 5. 展開圖法 6. 輔助視圖 7. 四技二專升學考試內容及方向				
教材來源					
教學注意事項	四、以實際範例、簡報軟體或單槍投影，豐富課程內容，提高學生之學習興趣。 五、訓練學生熟悉常用之基本圖法及設計程序，奠定設計之基礎能力。 六、理論與實習並重，以個別指導使學生充份瞭解各種不同題型之變化。				

備註：1.每一欄位均請填寫完整。

2.若同群多科開設同一科目，可共用一表敘寫，並以科為單位排序。

112. 私立復興高級商工職業學校 校訂科目教學綱要(立體造型 I~II)

科目名稱	中文名稱	立體造型 I~II			
	英文名稱	Three Dimensional Construction I~II			
科目屬性	必/選修	<input type="checkbox"/> 必修 <input checked="" type="checkbox"/> 選修			
		<input type="checkbox"/> 一般科目 <input type="checkbox"/> 專業科目 <input checked="" type="checkbox"/> 實習、實務、實驗科目			
科目來源	<input type="checkbox"/> 群科中心學校公告--課綱小組發展建議參考科目 <input checked="" type="checkbox"/> 臺北市政府教育局建議參考科目 <input type="checkbox"/> 學校自行規劃科目				
適用科別	美術科	美術科	科	科	科
學分數	2	2			
開課年級/學期	第一學年 第一學期	第一學年 第二學期	○○學年 ○○學期	○○學年 ○○學期	○○學年 ○○學期
教學目標	一、認知立體造形的基本特質及運用範圍。 二、掌握立體造形的空間觀念，並嘗試運用各種素材來表達。 三、增進立體造形作品的賞析能力。 四、體驗立體造形製作的樂趣。				
教學內容	一、立體造形之材料及工具。 二、立體造形作品之製作程序。 三、立體造形習作。 四、立體造形作品之賞析。				
教材來源	由科的教學研究會中討論，任課教師依教學目標共同編撰教材。				
教學注意事項	一、明確解說各類工具器材之使用方式及安全注意事項。 二、培養學生收拾、整理使用之器具、教室的良好習慣。				

備註：1.每一欄位均請填寫完整。

2.若同群多科開設同一科目，可共用一表敘寫，並以科為單位排序。

113. 私立復興高級商工職業學校 校訂科目教學綱要(插畫 I~II)

科目名稱	中文名稱	插畫 I~II			
	英文名稱	Comic Illustration I~II			
科目屬性	必/選修	<input type="checkbox"/> 必修	<input checked="" type="checkbox"/> 選修		
		<input type="checkbox"/> 一般科目	<input type="checkbox"/> 專業科目	<input checked="" type="checkbox"/> 實習、實務、實驗科目	
科目來源	<input type="checkbox"/> 群科中心學校公告--課綱小組發展建議參考科目 <input type="checkbox"/> 臺北市政府教育局建議參考科目 <input checked="" type="checkbox"/> 學校自行規劃科目				
適用科別	美術科	美術科	科	科	科
學分數	2	2			
開課年級/學期	第二學年 第一學期	第二學年 第二學期	○○學年 ○○學期	○○學年 ○○學期	○○學年 ○○學期
教學目標	一、瞭解插畫的發展與應用的領域。 二、插畫創意的發想與實際運用 三、增進漫畫手繪技巧。 四、製作出完整的插畫作品				
教學內容	一、插畫的類型。 二、插畫的工具和表現材料。 三、人體結構與動態。 四、插畫人物的表情和情緒。 五、插畫構圖和主題。 六、插畫表現的要素。 七、插畫故事的編寫，編劇、分鏡、構圖的概念。 八、完稿與版面的編排。 九、電腦彩稿繪製。 十、插畫名作欣賞。				
教材來源	教師自備				
教學注意事項	三、教學方法以講述、示範、臨摹、觀摹、練習法，並加入討論、個別指導及示範。 四、以繪畫實務為主，輔以想像力，表現力強化。				

備註：1.每一欄位均請填寫完整。

2.若同群多科開設同一科目，可共用一表敘寫，並以科為單位排序。

114. 私立復興高級商工職業學校 校訂科目教學綱要(攝影 I~IV)

科目名稱	中文名稱	攝影 I~IV			
	英文名稱	Photography I~IV			
科目屬性	必/選修	<input type="checkbox"/> 必修 <input checked="" type="checkbox"/> 選修			
		<input type="checkbox"/> 一般科目 <input type="checkbox"/> 專業科目 <input checked="" type="checkbox"/> 實習、實務、實驗科目			
科目來源	<input type="checkbox"/> 群科中心學校公告--課綱小組發展建議參考科目 <input checked="" type="checkbox"/> 臺北市政府教育局建議參考科目 <input type="checkbox"/> 學校自行規劃科目				
適用科別	美術科	美術科	美術科	美術科	科
學分數	1	1	2	2	
開課年級/學期	第二學年 第一學期	第二學年 第二學期	第三學年 第一學期	第三學年 第二學期	○○學年 ○○學期
教學目標	一、認識相機、光源、鏡頭與軟片之關係。 二、熟悉攝影媒材及技巧。 三、能作專題攝影創作與鑑賞。 四、應用攝影作為電腦繪圖及複合媒材創作之輔助課程。 五、數位攝影之常識與操作。				
教學內容	一、攝影的基本概念。 二、攝影的媒介。 三、黑白及彩色暗房作業實務。 四、專題攝影習作。 五、鑑賞攝影作品。 六、數位攝影之概念與實務。 七、商業攝影之拍攝與實務操作。				
教材來源	由科的教學研究會及教科書選用會議中討論後，再行決議採用。				
教學注意事項	一、採理論與創作並重之教學方法。 二、應注重攝影作品（國內外攝影家）之鑑賞與解析。 三、學生作品應有發表與討論、評論之機會。				

備註：1.每一欄位均請填寫完整。

2.若同群多科開設同一科目，可共用一表敘寫，並以科為單位排序。

115. 私立復興高級商工職業學校 校訂科目教學綱要(創意表現 I~II)

科目名稱	中文名稱	創意表現 I~II			
	英文名稱	Making Meaning I~II			
科目屬性	必/選修	<input type="checkbox"/> 必修 <input checked="" type="checkbox"/> 選修			
		<input type="checkbox"/> 一般科目 <input type="checkbox"/> 專業科目 <input checked="" type="checkbox"/> 實習、實務、實驗科目			
科目來源	<input type="checkbox"/> 群科中心學校公告--課綱小組發展建議參考科目 <input checked="" type="checkbox"/> 臺北市政府教育局建議參考科目 <input type="checkbox"/> 學校自行規劃科目				
適用科別	美術科	美術科	科	科	科
學分數	2	2			
開課年級/學期	第三學年 第一學期	第三學年 第二學期	○○學年 ○○學期	○○學年 ○○學期	○○學年 ○○學期
教學目標	一、培養藝術表現之創意。 二、能表達不同藝術創作之創意特質。 三、具備探究藝術創意的涵養。				
教學內容	一、創意表現的意義。 二、創意思考的方法。 三、創意與藝術表現的技巧。 四、運用創意進行藝術表現。 五、藝術作品之創意賞析。				
教材來源	由科的教學研究會中討論，任課教師依教學目標共同編撰教材。				
教學注意事項	一、多採實作及討論方式，激發學生的創造力與思考力，藉由互動的學習環境，營造出合作學習的教學情境。 二、鼓勵學生主動參與藝術知能的建構，並輔以科技與資訊之運用。 三、多利用校內外有關的藝術資源，達到生動、趣味、有變化的生活化教學原則。				

備註：1.每一欄位均請填寫完整。

2.若同群多科開設同一科目，可共用一表敘寫，並以科為單位排序。

116. 私立復興高級商工職業學校 校訂科目教學綱要(專題製作進階 I~II)

科目名稱	中文名稱	專題製作進階 I~II			
	英文名稱	Advanced Project Practice I~II			
科目屬性	必/選修	<input type="checkbox"/> 必修 <input checked="" type="checkbox"/> 選修			
		<input type="checkbox"/> 一般科目 <input type="checkbox"/> 專業科目 <input checked="" type="checkbox"/> 實習、實務、實驗科目			
科目來源	<input type="checkbox"/> 群科中心學校公告--課綱小組發展建議參考科目 <input type="checkbox"/> 臺北市政府教育局建議參考科目 <input checked="" type="checkbox"/> 學校自行規劃科目				
適用科別	美術科	美術科	科	科	科
學分數	3	3			
開課年級/學期	第三學年 第一學期	第三學年 第二學期	○○學年 ○○學期	○○學年 ○○學期	○○學年 ○○學期
教學目標	一、整合個人藝術創作專題的媒材、形式與意義。 二、培育主題性專題創作及個人作品集之製作執行能力，並執行展演事宜。 三、培養個人藝術知覺的敏銳度及創作涵養與能力。				
教學內容	一、美術主題試探與創作。 二、美術習作展出的概念與方式。 三、美術創作展示設計及製作。 四、展場的規劃與宣傳（包括海報與美編製作）。				
教材來源	由科的教學研究會中討論，任課教師依教學目標共同編撰教材。				
教學注意事項	一、能提供學生有足夠的創作空間及媒材資源。 二、多方面收集整合創作資料。 三、教師多提供藝術創作與藝術表現的運用實例。 四、可依學生分組、選擇專題、資料蒐集與探討、草圖與計劃、實務製作、檢討與修正、作品完成...等流程來進行教學活動。				

備註：1.每一欄位均請填寫完整。

2.若同群多科開設同一科目，可共用一表敘寫，並以科為單位排序。

117. 私立復興高級商工職業學校 校訂科目教學綱要(水墨書畫 V~VI)

科目名稱	中文名稱	水墨書畫 V~VI			
	英文名稱	Chinese Ink Painting and Calligraphy V~VI			
科目屬性	必/選修	■必修 □選修			
		□一般科目 □專業科目 ■實習、實務、實驗科目			
科目來源	□群科中心學校公告--課綱小組發展建議參考科目 □臺北市政府教育局建議參考科目 ■學校自行規劃科目				
適用科別	美術科	美術科	科	科	科
學分數	3	3			
開課年級/學期	第三學年 第一學期	第三學年 第二學期	○○學年 ○○學期	○○學年 ○○學期	○○學年 ○○學期
教學目標	一、瞭解水墨繪畫創作的本質。 二、瞭解水墨繪畫創作的選材。 三、介紹水墨畫技法。 四、認識當代創作思潮。 五、掌握落款及鈐印方法。 六、認識裝裱。				
教學內容	一、水墨繪畫創作的本質。 二、選用水墨畫用具的要點。 三、水墨畫用筆的精熟。 四、當代水墨畫風格及畫種的認識。 五、水墨畫創作技法的掌握。 六、水墨畫構圖、墨韻的掌握。 七、落款、鈐印及裝裱方法。 八、古今優良作品賞析。				
教材來源	自編講義及示範				
教學注意事項	一、採實作及檢討方式，以增進水墨創作能力。 二、水墨畫取材、用筆、構圖、技法、落款、鈐印的實作。 三、多舉辦習作觀摩會、展覽會；多參觀展覽。 四、品評古今優良作品的優點。 五、檢討作品及改進要點。				

備註：1.每一欄位均請填寫完整。

2.若同群多科開設同一科目，可共用一表敘寫，並以科為單位排序。

118. 私立復興高級商工職業學校 校訂科目教學綱要(水彩創作 I~II)

科目名稱	中文名稱	水彩創作 I~II			
	英文名稱	Study of Watercoloring I~II			
科目屬性	必/選修	<input type="checkbox"/> 必修 <input checked="" type="checkbox"/> 選修			
		<input type="checkbox"/> 一般科目 <input type="checkbox"/> 專業科目 <input checked="" type="checkbox"/> 實習、實務、實驗科目			
科目來源	<input type="checkbox"/> 群科中心學校公告--課綱小組發展建議參考科目 <input type="checkbox"/> 臺北市政府教育局建議參考科目 <input checked="" type="checkbox"/> 學校自行規劃科目				
適用科別	美術科	美術科	科	科	科
學分數	3	3			
開課年級/學期	第三學年 第一學期	第三學年 第二學期	○○學年 ○○學期	○○學年 ○○學期	○○學年 ○○學期
教學目標	一、結合高一高二在專業知識與繪畫技巧的基礎，實際構思與創作。 二、學習規劃自我創作的主題，建構出一系列的創作形式。 三、藉由創作的模式，嚴謹與認真的面對藝術的每一個課題。				
教學內容	一、水彩畫創作範例介紹。 二、各種材料的運用與操作。 三、表現方法的示範 四、資料蒐集與草圖繪製。 五、校外教學與參觀。 六、水彩畫風格的介紹、鑑賞及練習。 七、畢業製作。 八、觀摩與檢討。				
教材來源	依現有課程進行調整				
教學注意事項	一、教學兼顧紮實的基礎繪畫能力與活潑的創意發想能力 二、本科目除可運用繪畫專用教室進行教學亦可按圖寫生。 三、以優秀作品觀摩，提高學生學習興趣。 四、兼顧展演實務的要求與訓練。				

備註：1.每一欄位均請填寫完整。

2.若同群多科開設同一科目，可共用一表敘寫，並以科為單位排序。

119. 私立復興高級商工職業學校 校訂科目教學綱要(油畫創作 I~II)

科目名稱	中文名稱	油畫創作 I~II			
	英文名稱	Study of Oil Painting			
科目屬性	必/選修	<input type="checkbox"/> 必修 <input checked="" type="checkbox"/> 選修			
		<input type="checkbox"/> 一般科目 <input type="checkbox"/> 專業科目 <input checked="" type="checkbox"/> 實習、實務、實驗科目			
科目來源	<input type="checkbox"/> 群科中心學校公告--課綱小組發展建議參考科目 <input type="checkbox"/> 臺北市政府教育局建議參考科目 <input checked="" type="checkbox"/> 學校自行規劃科目				
適用科別	美術科	美術科	科	科	科
學分數	3	3			
開課年級/學期	第三學年 第一學期	第三學年 第二學期	○○學年 ○○學期	○○學年 ○○學期	○○學年 ○○學期
教學目標	一、結合高一高二在專業知識與繪畫技巧的基礎，實際構思與創作。 二、學習規劃自我創作的主題，建構出一系列的創作形式。 三、藉由創作的模式，嚴謹與認真的面對藝術的每一個課題。				
教學內容	一、油畫創作範例介紹。 二、各種材料的運用與操作。 三、表現方法的示範。 四、資料蒐集與草圖繪製。 五、校外教學與參觀。 六、各種繪畫風格的介紹、鑑賞及練習。 七、畢業製作。 八、觀摩與檢討。				
教材來源	自行研發，並依現有課程進行調整。				
教學注意事項	一、引導學生能將先前習得之繪畫基礎觀念與技能，運用在油畫媒材上。 一、教學兼顧紮實的基礎繪畫能力與活潑的創意發想能力 二、本科目除可運用繪畫專用教室進行教學亦可按圖寫生。 三、以優秀作品觀摩，提高學生學習興趣，擴展其視野，增進表現能力。 四、兼顧展演實務的要求與訓練。				

備註：1.每一欄位均請填寫完整。

2.若同群多科開設同一科目，可共用一表敘寫，並以科為單位排序。

120. 私立復興高級商工職業學校 校訂科目教學綱要(表現技法 I~II)

科目名稱	中文名稱	表現技法 I~II			
	英文名稱	Presentation Techniques I~II			
科目屬性	必/選修	<input type="checkbox"/> 必修	<input checked="" type="checkbox"/> 選修		
		<input type="checkbox"/> 一般科目	<input type="checkbox"/> 專業科目	<input checked="" type="checkbox"/> 實習、實務、實驗科目	
科目來源	<input type="checkbox"/> 群科中心學校公告--課綱小組發展建議參考科目 <input type="checkbox"/> 臺北市政府教育局建議參考科目 <input checked="" type="checkbox"/> 學校自行規劃科目				
適用科別	美術科	美術科	科	科	科
學分數	3	3			
開課年級/學期	第三學年 第一學期	第三學年 第二學期	○○學年 ○○學期	○○學年 ○○學期	○○學年 ○○學期
教學目標	七、了解表現技法之基本觀念及程序。 八、了解表現技法之基本方法及技術。 九、了解表現技法之性質及各種插畫體系之重要性。 十、熟悉表現技法之基本理論與原則，奠定各類插畫之基礎。 十一、正確運用各種方法處理表現技法事務。 十二、認識表現技法相關章程，並加以應用。 七、培養負責盡職、謹慎細心、遵守規章之工作態度及精神。				
教學內容	五、緒論。 六、畫材與表現。 七、特殊表現技法。 八、表現形式。 九、創作練習。				
教材來源	由科的教學研究會中討論，任課教師依教學目標共同編撰教材。				
教學注意事項	一、蒐集相關作品、製作簡報，進行鑑賞及分析比較。 二、就學生作品加以分析討論，以提升興趣及創作能力。 三、經常公佈展示優秀學生作品，以利相互觀摩。				

備註：1.每一欄位均請填寫完整。

2.若同群多科開設同一科目，可共用一表敘寫，並以科為單位排序。

121. 私立復興高級商工職業學校 校訂科目教學綱要(數位藝術 I~II)

科目名稱	中文名稱	數位藝術 I~II			
	英文名稱	Digital Art & Design Imaging I~II			
科目屬性	必/選修	<input type="checkbox"/> 必修 <input checked="" type="checkbox"/> 選修			
		<input type="checkbox"/> 一般科目 <input type="checkbox"/> 專業科目 <input checked="" type="checkbox"/> 實習、實務、實驗科目			
科目來源	<input type="checkbox"/> 群科中心學校公告--課綱小組發展建議參考科目 <input checked="" type="checkbox"/> 臺北市政府教育局建議參考科目 <input type="checkbox"/> 學校自行規劃科目				
適用科別	美術科	美術科	科	科	科
學分數	3	3			
開課年級/學期	第三學年 第一學期	第三學年 第二學期	○○學年 ○○學期	○○學年 ○○學期	○○學年 ○○學期
教學目標	一、瞭解數位藝術內容之發展與應用。 二、數位藝術創作之使用設備認知與學習。 三、電腦繪圖軟硬體之演練與創作。 四、增進數位設計作品賞析能力，並尊重智慧財產權。				
教學內容	一、數位藝術內容簡史。 二、數位藝術之應用範圍。 三、數位藝術的創作元素。 四、數位繪畫風格鑑賞。 五、繪圖軟體複習(Adobe Photoshop、Illustrator、Corel Painter) 六、繪圖軟體進階技法與綜合應用。 七、數位繪畫實作。				
教材來源	1.教師自編 2.網路資源				
教學注意事項	一、每班必須注意專業教室相關規定及注意事項。 二、專業課程設計內容考慮學生學習成效及製作注意事項之教導，視教學編制或教學需要，得採廣播示範授課。 三、宜多元化而有彈性，著重學生的個別差異；教學時儘量以優良作品實例、利用多媒體，安排示範或實際相關活動之參訪，參觀後進行討論分析，以幫助學生領會藝術教育融入生活的重要。				

備註：1.每一欄位均請填寫完整。

2.若同群多科開設同一科目，可共用一表敘寫，並以科為單位排序。

122. 私立復興高級商工職業學校 校訂科目教學綱要(版畫 I~II)

科目名稱	中文名稱	版畫 I~II			
	英文名稱	Printmaking I~II			
科目屬性	必/選修	<input type="checkbox"/> 必修 <input checked="" type="checkbox"/> 選修			
		<input type="checkbox"/> 一般科目 <input type="checkbox"/> 專業科目 <input checked="" type="checkbox"/> 實習、實務、實驗科目			
科目來源	<input type="checkbox"/> 群科中心學校公告--課綱小組發展建議參考科目 <input checked="" type="checkbox"/> 臺北市政府教育局建議參考科目 <input type="checkbox"/> 學校自行規劃科目				
適用科別	美術科	美術科	科	科	科
學分數	3	3			
開課年級/學期	第三學年 第一學期	第三學年 第二學期	○○學年 ○○學期	○○學年 ○○學期	○○學年 ○○學期
教學目標	一、瞭解版畫的特色及發展源流。 二、認識各種版畫材料、工具、及基本技法。 三、熟悉各種版畫製作過程及技巧。 四、增進版畫作品的鑑賞能力。				
教學內容	一、版畫工具、材料介紹。 二、版畫基本技法解說及操作。 三、各種版畫習作。 四、版畫作品賞析。				
教材來源	教師自編，並依現有課程進行調整。				
教學注意事項	一、引導學生能將先前習得之繪畫基礎觀念與技能，運用在版畫媒材上。 二、習作教學宜從簡單的版畫形式開始。 三、可配合古今名家作品的賞析，以擴展其視野，增進表現能力。 四、材料工具應妥善放置及保存，廢棄物應依規定妥善處理。				

備註：1.每一欄位均請填寫完整。

2.若同群多科開設同一科目，可共用一表敘寫，並以科為單位排序。

123. 私立復興高級商工職業學校 校訂科目教學綱要表(裝飾繪畫創作 I~II)

科目名稱	中文名稱	裝飾繪畫創作 I~II			
	英文名稱	Study of Decorative Paintings			
科目屬性	必/選修	<input type="checkbox"/> 必修 <input checked="" type="checkbox"/> 選修			
		<input type="checkbox"/> 一般科目 <input type="checkbox"/> 專業科目 <input checked="" type="checkbox"/> 實習、實務、實驗科目			
科目來源	<input type="checkbox"/> 群科中心學校公告--課綱小組發展建議參考科目 <input type="checkbox"/> 臺北市政府教育局建議參考科目 <input checked="" type="checkbox"/> 學校自行規劃科目				
適用科別	美術科	美術科	科	科	科
學分數	3	3			
開課年級/學期	第三學年 第一學期	第三學年 第二學期	○○學年 ○○學期	○○學年 ○○學期	○○學年 ○○學期
教學目標	一、結合繪畫、設計的基礎專業知識與訓練，鼓勵學生運用裝飾手法來達成創作目的。 二、學習規劃創作的主题，建構具有特色的創作形式。 三、藉由創作的模式，嚴謹與認真的面對藝術的每一個課題。				
教學內容	一、新藝術風格的介紹。 二、裝飾創作範例的介紹。 三、各種裝飾繪畫形式的運用與操作。 四、資料蒐集與草圖繪製。 五、分組嘗試各表現方法，並經驗分享。 六、校外教學與參觀。 七、畢業製作。 八、觀摩與檢討。				
教材來源	自行研發，並依現有課程進行調整。				
教學注意事項	一、引導學生能將先前習得之基礎觀念與技能，運用在裝飾繪畫的媒材上。 二、教學兼顧紮實的基礎描繪能力與活潑的創意發想。 三、本科目除可運用繪畫專用教室進行教學，亦可透過多媒體輔助教學。 四、以優秀作品觀摩，提高學生學習興趣，擴展其視野，增進表現能力。 五、兼顧展演實務的要求與訓練。				

備註：1.每一欄位均請填寫完整。

2.若同群多科開設同一科目，可共用一表敘寫，並以科為單位排序。

124. 私立復興高級商工職業學校 校訂科目教學綱要(油畫 I~II)

科目名稱	中文名稱	油畫 I~II			
	英文名稱	Oil Painting I~II			
科目屬性	必/選修	<input type="checkbox"/> 必修 <input checked="" type="checkbox"/> 選修			
		<input type="checkbox"/> 一般科目 <input type="checkbox"/> 專業科目 <input checked="" type="checkbox"/> 實習、實務、實驗科目			
科目來源	<input type="checkbox"/> 群科中心學校公告--課綱小組發展建議參考科目 <input checked="" type="checkbox"/> 臺北市政府教育局建議參考科目 <input type="checkbox"/> 學校自行規劃科目				
適用科別	美術科	美術科	科	科	科
學分數	3	3			
開課年級/學期	第二學年 第一學期	第二學年 第二學期	○○學年 ○○學期	○○學年 ○○學期	○○學年 ○○學期
教學目標	一、瞭解油畫、畫筆、畫布、媒劑等工具、材料的特色與方法。 二、藉由簡易形體的描寫，瞭解油畫的基本技法。 三、培育對色彩的表現與運用，增進繪畫的創造力。				
教學內容	一、油畫工具、材料介紹。 二、油畫技法解說。 三、構圖的形式及方法。 四、靜物畫習作。 五、風景畫習作。 六、人物畫習作。				
教材來源	由科的教學研究會中討論，任課教師依教學目標共同編撰教材。				
教學注意事項	一、引導學生能將先前習得之繪畫基礎觀念與技能，運用在油畫媒材上。 二、習作教學宜從簡單的靜物單元開始，教學空間不宜太小。 三、可配合古今名家作品的賞析，以擴展其視野，增進表現能力。				

備註：1.每一欄位均請填寫完整。

2.若同群多科開設同一科目，可共用一表敘寫，並以科為單位排序。